

# Obey™ 70

## Руководство пользователя

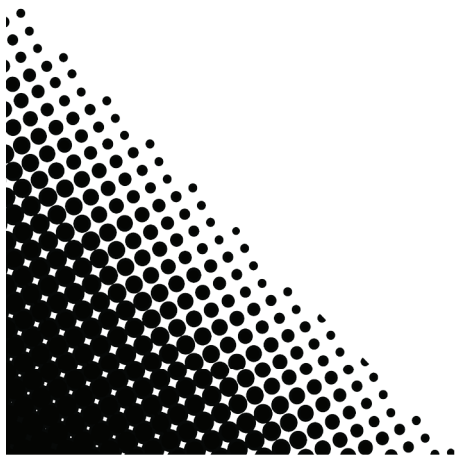
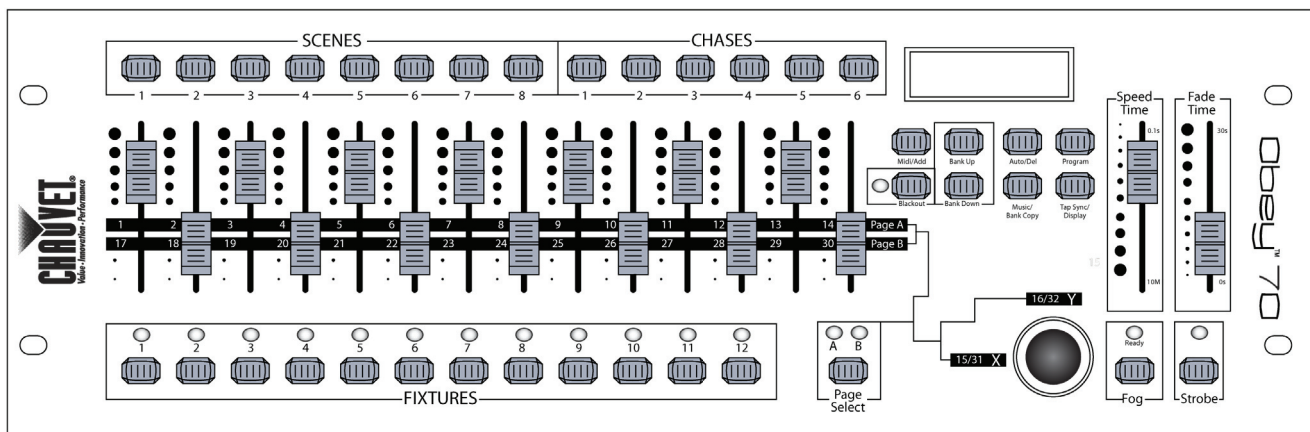

Официальный дистрибьютер на территории России - компания A&T Trade  
[www.attrade.ru](http://www.attrade.ru)

---

# Оглавление

|  |    |
|--|----|
| 1. Прежде чем приступить к работе .....                | 3  |
| Комплект поставки .....                                | 3  |
| Обозначения, используемые в данном Руководстве .....   | 3  |
| Правила безопасности .....                             | 4  |
| 2. Введение .....                                      | 5  |
| Лицевая панель .....                                   | 5  |
| Тыльная панель .....                                   | 6  |
| 3. Настройка .....                                     | 7  |
| Установка .....  | 7  |
| Адресация приборов .....                               | 7  |
| Переназначение физических фейдеров .....               | 8  |
| Переназначение дождостика .....                        | 8  |
| Копирование карты переназначения фейдеров .....        | 9  |
| Реверс фейдеров (0~255/255~0) .....                    | 9  |
| Общий сброс настроек системы .....                     | 9  |
| 4. Программирование .....                              | 10 |
| Переход в режим программирования .....                 | 10 |
| Выход из режима программирования .....                 | 10 |
| Создание сцены .....                                   | 10 |
| Создание программы .....                               | 11 |
| Редактирование программ .....                          | 11 |
| Добавление шага в программу .....                      | 11 |
| 5. Модификация программ .....                          | 12 |
| Удаление шага из программы .....                       | 12 |
| Копирование банка в программу .....                    | 12 |
| Удаление одной сцены .....                             | 12 |
| Удаление всех сцен .....                               | 13 |
| Удаление программы .....                               | 13 |
| Удаление всех программ .....                           | 13 |
| Удаление банка сцен .....                              | 13 |
| 6. Воспроизведение .....                               | 14 |
| Ручное воспроизведение сцен .....                      | 14 |
| Автоматическое воспроизведение банка .....             | 14 |
| Воспроизведение банка со звуковой активацией .....     | 14 |
| Воспроизведение программы вручную .....                | 15 |
| Автоматическое воспроизведение программы .....         | 15 |
| Воспроизведение программы со звуковой активацией ..... | 15 |
| Управление воспроизведением .....                      | 15 |
| Работа с MIDI .....                                    | 15 |
| Карта MIDI-функций .....                               | 16 |
| Синхронизация с помощью настукивания .....             | 16 |
| Управление дым-машиной .....                           | 16 |
| Управление стробоскопом .....                          | 16 |
| 7. Техническая информация .....                        | 17 |
| Обслуживание .....                                     | 17 |
| Технические характеристики .....                       | 17 |
| Процедура возврата .....                               | 18 |

# 1. Прежде чем приступить к работе

## Комплект поставки

- Obey™ 70
- Адаптер питания — 12 В, 500 мА
- Гарантийная карта
- Руководство пользователя

## Отказ от ответственности

Ответственность за повреждения, полученные в процессе транспортировки, возлагается на перевозчика. О любых повреждениях следует немедленно сообщать транспортировщику при получении товара. На получателя возлагается обязанность вовремя сообщить перевозчику о повреждениях, полученных при транспортировке. Любые другие претензии, не относящиеся к транспортировке, такие как отсутствие деталей/компонент и другие повреждения, рассматриваются в течение 7 дней после получения товара.



## Обозначения, используемые в данном Руководстве

В руководствах пользователя CHAUVET для описания параметров используются следующие обозначения:

| Обозначение     | Описание   |
|-----------------|--|
| [10]            | Номер дип-переключателя  |
| <Menu>          | Кнопка на панели управления прибора  |
| 1~512           | Диапазон значений параметра  |
| 50/60           | Набор значений, из которых в данный момент времени только одно может быть активным |
| Settings        | Команда меню   |
| MENU > Settings | Последовательность выбора команд меню  |
| <ENTER>         | Кнопка, которую надо нажать на панели управления прибора                           |
| ON              | Значение для ввода или выбора  |

## Пиктограммы

В данном руководстве для обозначения информации, требующей особенно внимательного изучения, применяются следующие пиктограммы:

| Пиктограмма   | Описание  |
|---|---|
|  | В данном разделе содержится очень важная информация относительно инсталляции, настройки или работы с прибором. Нарушение изложенных в Руководстве инструкций может привести к частичной или полной неработоспособности прибора, выходу прибора из строя или причинению травмы пользователю. |
|  | В данном разделе содержится особо важная информация. Несоблюдение изложенных инструкций может привести к нарушению в работе прибора.  |
|  | В данном разделе содержится информация, заслуживающая внимательного изучения.   |

---

## Отказ от ответственности

Информация и технические данные, описанные в данном Руководстве, могут быть изменены без отдельного уведомления. Компания CHAUVET не несет ответственности за последствия любых ошибок/опечаток в данном Руководстве, и оставляет за собой право на исправление или переработку текста в любое время. Самую свежую версию Руководства можно скачать с сайта [www.chauvetlighting.com](http://www.chauvetlighting.com).

© Copyright 2012 Chauvet © Все права защищены

---

## Правила безопасности



Прочтите внимательно данные инструкции. В них содержится важная информация касательно установки, использования и обслуживания прибора.

- Сохраните данное Руководство для использования в качестве справочника. При продаже прибора другому пользователю обязательно передайте Руководство вместе с прибором.
- Всегда проверяйте корректность напряжения в местной линии электросети. Напряжение не должно превышать указанное на этикетке, расположенной на тыльной стороне прибора.
- Данный прибор предназначен для работы только в помещении! Во избежание пожара или удара электротоком не допускайте намокания прибора или попадания под дождь.
- Следите за тем, чтобы во время работы вблизи от прибора не находилось легко воспламеняющихся предметов и материалов.
- Данному прибору следует обеспечить хорошую вентиляцию. С каждой стороны прибора должно быть по меньшей мере 50 см свободного пространства. Никогда не перекрывайте вентиляционные отверстия.
- В случае технического обслуживания прибора, в т.ч. при замене предохранителя, обязательно отключайте прибор от сети. Заменяйте предохранитель только на аналогичный.
- В случае серьезных сбоев в функционирование прибора немедленно прекратите работу. Никогда не пытайтесь отремонтировать прибор самостоятельно. Ремонт, произведенный неквалифицированными специалистами, может привести к повреждению прибора и выходу его из строя. Свяжитесь с ближайшим авторизованным сервисным центром.
- Не подключайте данный прибор к диммерным устройствам.
- Убедитесь в целостности и исправности кабеля питания.
- Никогда не отключайте питание прибора, выдергивая кабель питания.
- Не смотрите на яркие источники света.

## 2. Введение

### Лицевая панель

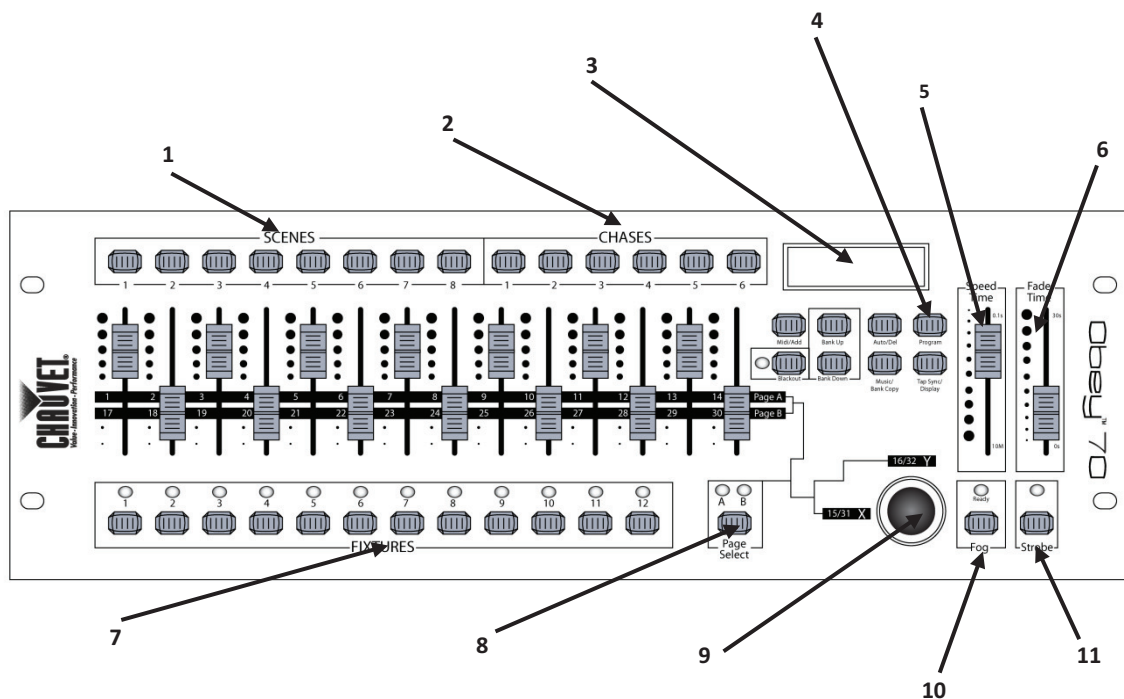

1. Кнопки переключения сцен SCENES.
2. Кнопки выбора программ CHASES.
3. Жидкокристаллический дисплей.
4. Кнопки выбора режима работы.
5. Фейдер SPEED TIME.
6. Фейлер FADE TIME.
7. Кнопки выбора световых приборов FIXTURES.
8. Кнопка переключения страниц PAGE.
9. Джойстик.
10. Кнопка пуска дыма FOG.
11. Кнопка пуска стробоскопа STROBE.

---

## Тыльная панель

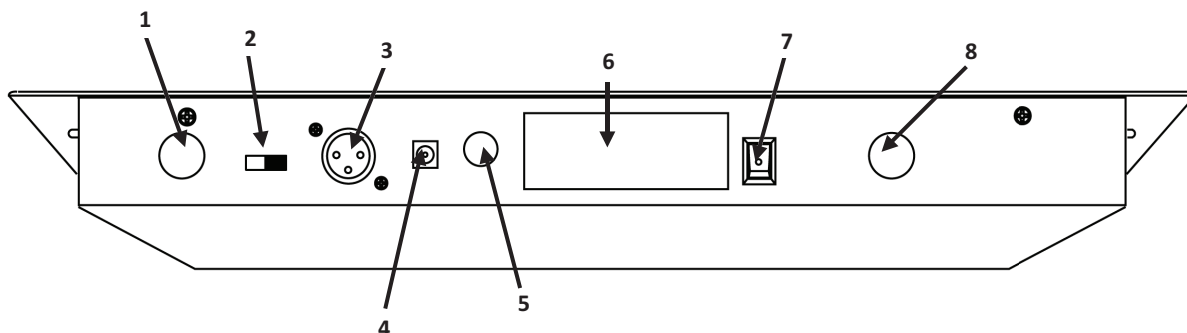

1. Порт MIDI IN.
2. Переключатель полярности DMX.
3. Выход DMX.
4. Гнездо подключения адаптера питания DC IN.
5. Выход стробоскопа STROBE OUT.
6. Этикетка с картой подключения.
7. Кнопка включения питания POWER.
8. Выход дым-машины FOG OUT.

---

## Габариты прибора

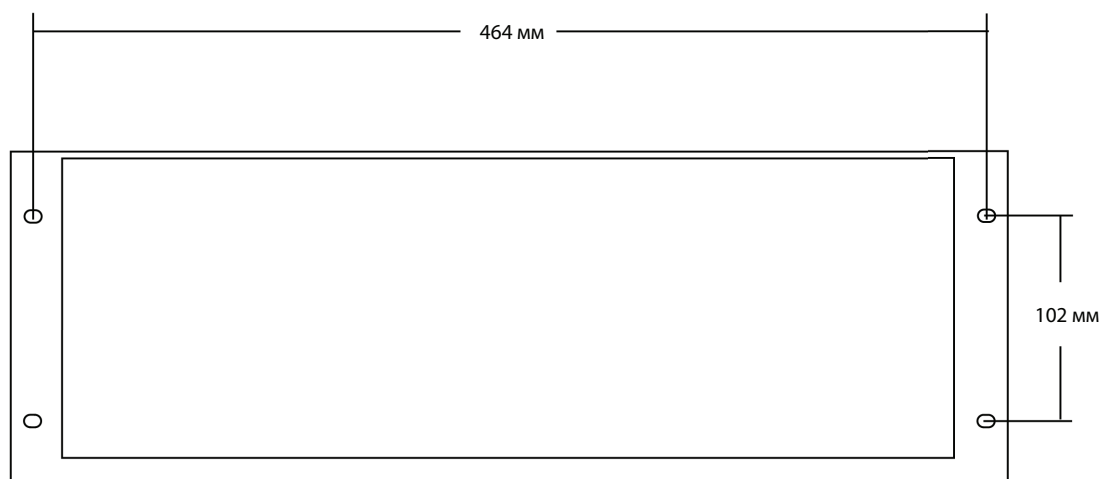

## 3. Настройка

Данный продукт требует использования внешнего электропитания от адаптера (входит в комплект поставки). Адаптер из комплекта поставки рассчитан на напряжение 110~240 В с силой тока 500 мА максимум и частотой 50/60 Гц. Прежде чем включить прибор убедитесь, что местная линия электропитания отвечает приведенным выше значениям (а также указанным на наклейке на корпусе прибора) параметров. Указанная сила тока обозначает среднее энергопотребление при нормальных условиях работы.



Всегда подключайте прибор к розетке с заземлением! Никогда не подключайте прибор к диммерным устройствам или линиям с реостатами, даже в случае если диммер/реостат используется только в качестве переключателя (0% / 100%).

### Установка

При установке прибора соблюдайте инструкции из раздела "Правила Безопасности".

#### Ориентация

Obeu 70 можно устанавливать в любом положении. Убедитесь, что вокруг прибора достаточно свободного места для обеспечения нормальной вентиляции.

#### Подвешивание

- Выберите для подвешивания прибора место, где обеспечивается хороший доступ для удобства обслуживания и программирования.
- Убедитесь, что поверхность или конструкция, к которой крепится прибор, в состоянии выдержать его вес (см. Технические Характеристики).
- При монтаже прибора на ферму используйте монтажные хомуты, способные выдержать вес прибора, а также страховочные тросики.

### Адресация приборов

Obeu 10 поддерживает управление с использованием до 16 каналов на каждый прибор. Таким образом, для каждого прибора, выбираемого кнопкой FIXTURES 1~8 можно использовать 16 управляющих каналов DMX (карту каналов DMX см. в Руководстве Пользователя того или иного светового прибора).

**ЗАМЕЧАНИЕ:** некорректная DMX-адресация приборов может привести к серьезным сбоям в работе.

| Номер прибора | Адрес DMX по умолчанию | Дип-переключатели адреса в положении ON |
|---------------|------------------------|---|
| 1             | 1                      | 1                                       |
| 2             | 17                     | 1, 5                                    |
| 3             | 33                     | 1, 6                                    |
| 4             | 49                     | 1, 5, 6                                 |
| 5             | 65                     | 1, 7                                    |
| 6             | 81                     | 1, 5, 7                                 |
| 7             | 97                     | 1, 6, 7                                 |
| 8             | 113                    | 1, 5, 6, 7                              |
| 9             | 257                    | 1, 9                                    |
| 10            | 289                    | 1, 6, 9                                 |
| 11            | 321                    | 1, 7, 9                                 |
| 12            | 353                    | 1, 6, 7, 9                              |

#### Вывод сигнала

Для работы Obeu 70 со световыми приборами необходимо создать DMX-цепь от одного прибора к другому.

---

## Переназначение физических фейдеров

Данная опция используется для унификации управления приборами различных моделей. Например, если у нас есть 4 сканера и 4 вращающихся головы, то для разных приборов каналы управления цветом, гобо и диммером могут не совпадать, и управлять этими параметрами придется от разных фейдеров. Функция переназначения позволяет (в данном примере) установить для обеих групп приборов каналы 1, 2 и 3 для управления цветом, гобо и диммированием.

1. **Нажмите одновременно на кнопки <PROGRAM> и <TAP SYNC/DISPLAY> для перехода в режим переназначения фейдеров.**
2. **Выберите нужный прибор кнопками <FIXTURES 1~12>.**
3. **Фейдером SPEED выберите нужный фейдер.**
4. **Фейдером FADE TIME выберите нужный канал DMX (управляемого канала).**
5. **Нажмите на кнопку <MIDI/ADD> для сохранения настроек.**
6. **Повторяйте шаги 3~5 до тех пор, пока не будут должным образом назначены все фейдеры прибора.**
7. **Нажмите одновременно на кнопки <PROGRAM> и <TAP SYNC/DISPLAY> два выхода из этого режима работы.**



Для возврата исходной раскладки управления от фейдеров используйте операцию восстановления настроек системы (см. одноименный раздел данного Руководства).



Джойстик для страницы A отображается как [SLIDERT1/SLIDERP1], для страницы B — как [SLIDERT2/SLIDERP2].



По умолчанию джойстик назначен на DMX-каналы 15/16 (страница A) и каналы 31/32 (страница B).



При переназначении каналов следует перенести ранее используемый канал на другой управляющий канал. Например, при переназначении DMX-канала 12 на физический канал 1 следует предварительно задать другой управляющий канал для DMX-канала 1.

---

## Переназначение джойстика

1. **Нажмите одновременно на кнопки <PROGRAM> и <TAP SYNC/DISPLAY> для перехода в режим переназначения фейдеров.**
2. **Выберите нужный прибор кнопками <FIXTURES 1~12>.**
3. **Фейдером SPEED выберите канал панорамы джойстика [SLIDERP1/1].**
4. **Фейдером FADE TIME выберите нужный номер канала DMX (управляемого канала).**
5. **Нажмите на кнопку <MIDI/ADD> для сохранения настроек.**
6. **Повторите шаги 3~5 для настройки джойстика [SLIDERP1/2].**
7. **Нажмите одновременно на кнопки <PROGRAM> и <TAP SYNC/DISPLAY> два раза для выхода из этого режима работы.**



Переназначая джойстик на новый канал DMX, не забудьте перенести ранее используемый канал DMX на другой управляющий канал.



---

## Копирование карты переназначения фейдеров

Данная процедура позволяет скопировать карту переназначения с одного светового прибора на другой.

1. Нажмите одновременно на кнопки <PROGRAM> и <TAP SYNC/DISPLAY> для перехода в режим переназначения фейдеров.
2. Нажмите и удерживайте кнопку <FIXTURE> прибора, настройки которого нужно скопировать.
3. Не отпуская кнопку, нажмите и удерживайте кнопку <FIXTURE> прибора, в который нужно скопировать настройки.
4. Не отпуская обе кнопки, нажмите и удерживайте кнопку <MIDI/ADD>.
5. Продолжая удерживать все три кнопки, отпустите кнопку прибора, выбранного на шаге 2.
6. Продолжая удерживать кнопку <MIDI/ADD>, отпустите кнопку прибора, выбранного на шаге 3.
7. Отпустите кнопку <MIDI/ADD>.
8. Все светодиодные индикаторы <FIXTURES> замигают.
9. Нажмите одновременно на кнопки <PROGRAM> и <TAP SYNC/DISPLAY> два раза для выхода из этого режима работы.



В результате выполнения этой процедуры настройки реверса фейдеров не копируются.

---

## Реверс фейдеров (0~255/255~0)

Данная функция позволяет реверсировать DMX-значения, принимаемые от фейдера.

1. Нажмите одновременно на кнопки <PROGRAM> и <TAP SYNC/DISPLAY> для перехода в режим переназначения фейдеров.
2. Выберите нужный прибор кнопками <FIXTURES 1~12>.
3. Фейдером SPEED выберите нужный физический канал.
4. Фейдером FADE TIME включите или отключите функцию реверса.
5. Нажмите на кнопку <MIDI/ADD> для сохранения настроек.
6. Повторяйте шаги 3~5 до тех пор, пока реверсный режим не будет выбран для всех нужных фейдеров.
7. Нажмите одновременно на кнопки <PROGRAM> и <TAP SYNC/DISPLAY> один раз для выхода из этого режима работы.

---

## Общий сброс настроек системы

Используйте данную функцию для восстановления заводских параметров работы фейдеров и сцен.

1. Отключите питание прибора.
2. Нажмите и удерживайте кнопки <BANK UP> и <AUTO/DEL>.
3. Не отпуская кнопки, включите питание прибора.
4. Все индикаторы прибора замигают, это означает, что операция произведена успешно.



В результате выполнения этой процедуры из памяти удаляются все сцены, программы и другие настройки! Для завершения данной процедуры может потребоваться до 30 секунд.

# 4. Программирование

## Переход в режим программирования

Обеу 70 не позволяет приступить к программированию контроллера без предварительного перехода в специальный режим программирования. Упоминание о переходе в режим программирования можно встретить во многих разделах данного Руководства. Для выхода из режима программирования нажмите и удерживайте кнопку <PROGRAM> в течение трех секунд.

1. **Включите питание контроллера.**
2. **Нажмите и удерживайте кнопку <PROGRAM> в течение трех секунд.**
3. **Как только загорится светодиодный индикатор PROGRAM, прибор перейдет в режим программирования.**

## Выход из режима программирования

Упоминание о выходе из режима программирования можно встретить во многих разделах данного Руководства.

1. **Находясь в режиме программирования, нажмите и удерживайте кнопку <PROGRAM> в течение трех секунд.**
2. **Как только светодиодный индикатор PROGRAM погаснет, прибор выйдет из режима программирования.**

## Создание сцены

Сцена представляет собой статический набор значений DMX.

1. **Включите питание контроллера.**
2. **Перейдите в режим программирования.**
3. **Выберите один или несколько световых приборов.**
4. **Используя 12 канальных фейдеров, установите для каналов нужные значения.**
5. **Создав нужную сцену, нажмите на кнопку <MIDI/ADD>.**
6. **Кнопками <BANK UP/DOWN> выберите нужный банк (из 30 доступных) для сохранения созданной сцены.**
7. **Выбрав нужный банк, нажмите на кнопку <SCENE 1~8> для сохранения созданной сцены и ассоциации ее с этой кнопкой.**
8. **Все светодиоды прибора мигают. Это означает, что операция произведена успешно.**

9. Повторяйте шаги 3~8 до тех пор, пока не окончите программирование всех сцен.

10. Выйдите из режима программирования.



Пользователь может выбрать одновременно несколько световых приборов. В этом случае индивидуальное управление параметрами становится недоступным. Для индивидуального управления приборами пользователь должен запрограммировать приборы по одному.



Для переключения страниц DMX-каналов используйте кнопку <PAGE A/B>.

---

## Создание программы

Программа представляет собой последовательность статичных сцен. Сцены необходимо запрограммировать до начала создания программы.

1. Перейдите в режим программирования.
2. Выберите номер создаваемой программы, нажав на соответствующую кнопку <CHASE 1~6>.
3. Вызовите первую сцену в программе, нажав на соответствующую кнопку <SCENE>. Пользователь может изменять номер банка с помощью кнопок <BANK UP/DOWN>.
4. Убедившись, что выбрана нужная сцена, нажмите на кнопку <MIDI/ADD>.
5. Все светодиодные индикаторы прибора замигают. Это означает, что шаг был сохранен.
6. Выберите следующую сцену с помощью кнопок <SCENE>.
7. Убедившись, что выбрана нужная сцена, нажмите на кнопку <MIDI/ADD>.
8. Все светодиодные индикаторы прибора замигают. Это означает, что шаг был сохранен.
9. Продолжайте выполнять шаги 6~8 до тех пор, пока программа не будет создана.
10. Выйдите из режима программирования.

---

## Редактирование программ

### Добавление шага в программу

Данная процедура позволяет добавить в программу новый шаг после выбранного.

1. Перейдите в режим программирования.
2. Выберите нужную программу кнопкой <CHASE>.
3. Кнопками <BANK UP/DOWN> выберите банк, содержащий сцену, за которой необходимо вставить новую.
4. Нажмите на кнопку <TAPSYNC/DISPLAY>. Дисплей переключится в режим отображения шагов.

5. Кнопками <BANK UP/DOWN> выберите шаг программы (сцену), после которого будет вставлен новый шаг (сцена).
6. Нажмите на кнопку <MIDI/ADD>. Номер текущего шага на дисплее увеличится на единицу.
7. Кнопками <SCENE 1~8> выберите новую сцену.
8. Нажмите на кнопку <MIDI/ADD>. Все светодиодные индикаторы прибора замигают. Это означает, что шаг был добавлен.

### Удаление шага из программы

1. Перейдите в режим программирования.
2. Выберите нужную программу кнопкой <CHASE>.
3. Нажмите на кнопку <TAPSYNC/DISPLAY>. Дисплей переключится в режим отображения шагов.
4. Кнопками <BANK UP/DOWN> выберите шаг программы для удаления.
5. Нажмите на кнопку <AUTO/DEL>.
6. Все светодиодные индикаторы прибора замигают. Это означает, что шаг был удален.

### Копирование банка в программу

Данная функция позволяет вставить после выбранного шага нужный банк целиком.

1. Перейдите в режим программирования.
2. Выберите нужную программу кнопкой <CHASE>.
3. Кнопками <BANK UP/DOWN> выберите банк, который необходимо скопировать в программу.
4. Одновременно нажмите на кнопки <MUSIC/BANK COPY> и <MIDI/ADD>.
5. Все светодиодные индикаторы прибора замигают. Это означает, что банк был скопирован.

## 5. Модификация программ

### Удаление одной сцены

Данная процедура позволяет удалить одну сцену из памяти контроллера. При необходимости повторите эту процедуру нужное число раз.

1. Перейдите в режим программирования.
2. Кнопками <BANK UP/DOWN> выберите нужный банк со сценами.
3. Удерживая кнопку <AUTO/DEL>, нажмите на нужную кнопку <SCENE> для удаления.

---

## Удаление всех сцен

Данная процедура удаляет все сцены из памяти контроллера.

1. Отключите питание прибора.
2. Нажмите и удерживайте одновременно кнопки <BANK DOWN> и <PROGRAM>.
3. Не отпуская кнопок, включите питание прибора.
4. Все светодиодные индикаторы прибора замигают. Это означает, что удаление произведено успешно.

---

## Удаление программы

1. Перейдите в режим программирования.
2. Выберите нужную программу кнопкой <CHASE 1~6>.
3. Удерживая кнопку <AUTO/DEL>, нажмите на нужную кнопку <CHASE 1~6> для удаления.
4. Все светодиодные индикаторы прибора замигают. Это означает, что удаление произведено успешно.

---

## Удаление всех программ

1. Перейдите в режим программирования.
2. Нажмите и удерживайте одновременно кнопки <AUTO/DEL> и <BANK DOWN>.
3. Продолжая удерживать кнопки, выключите питание контроллера.

---

## Удаление банка сцен

1. Перейдите в режим программирования.
2. Выберите нужный банк.
3. Нажмите одновременно на кнопки <AUTO/DEL> и <MUSIC/BANK COPY>.
4. Все светодиодные индикаторы прибора замигают. Это означает, что удаление произведено успешно.

## 6. Воспроизведение

### Ручное воспроизведение сцен

Данный контроллер в каждый момент времени может воспроизводить только одну сцену. В этом режиме фейдеры <SPEED> и <FADE TIME> не функционируют. Подробнее см. далее.

1. Переведите контроллер в режим ручного управления [MANUAL]. Если на дисплее отображаются сообщения [AUTO] или [MUSIC], нажмите на соответствующую кнопку для выхода из режима. Если оба эти режима отключены, контроллер находится в режиме ручного управления.
2. Кнопками <BANK UP/DOWN> выберите банк, содержащий нужные сцены.
3. Для активации нужной сцены нажмите на кнопку <SCENE 1~8>.
4. Для активации следующей сцены нажмите на другую кнопку <SCENE> и т. д.

### Автоматическое воспроизведение банка

Данный контроллер может автоматически воспроизводить все 8 сцен из выбранного банка. Сцены будут сменять друг друга последовательно. Фейдеры <SPEED> и <FADE TIME> используются для управления скоростью смены сцен и временем перехода между ними. Подробности описаны ниже.

1. Нажмите на кнопку <AUTO/DEL>, чтобы перевести контроллер в автоматический режим работы.
2. Кнопками <BANK UP/DOWN> выберите нужный банк со сценами.
3. Используйте фейдеры <SPEED> и <FADE TIME> для управления скоростью смены сцен и временем перехода между ними.



Сцены воспроизводятся поочередно. Воспроизводятся только запрограммированные пользователем сцены. Пустые сцены при воспроизведении будут пропускаться.

### Воспроизведение банка со звуковой активацией

Данный контроллер может автоматически воспроизводить все 8 сцен из выбранного банка. Сцены будут сменять друг друга последовательно. Переход от одной сцены к другой будет происходить синхронно с музыкальным сопровождением. Подробности описаны ниже.

1. Нажмите на кнопку <MUSIC/BANK COPY> для перехода в автоматический режим со звуковой активацией.
2. Кнопками <BANK UP/DOWN> выберите нужный банк со сценами.



Сцены из выбранного банка воспроизводятся поочередно.



Воспроизводятся только запрограммированные пользователем сцены. Пустые сцены при воспроизведении будут пропускаться.

---

## Воспроизведение программы вручную

Пользователь может вручную переключать сцены в выбранной программе.

1. Перейдите в режим программирования.
2. Выберите нужную программу кнопкой <CHASE>.
3. Нажмите на кнопку <TAP SYNC/DISPLAY>.
4. Используйте кнопки <BANK UP/DOWN> для переключения шагов программы. Номер текущего шага отображается на дисплее в формате [STEP\*\*\*].

---

## Автоматическое воспроизведение программы

Для управления воспроизведением программы в данном режиме пользователь может использовать фейдеры <SPEED> и <FADE TIME>. Подробности описаны ниже.

1. Нажмите на кнопку <CHASE 1~6> для активации нужной программы.
2. Нажмите на кнопку <AUTO/DEL>.
3. Используйте фейдеры <SPEED> и <FADE TIME> для управления скоростью смены сцен.

---

## Воспроизведение программы со звуковой активацией

Воспроизведение программы может быть синхронизировано со звуковым сопровождением. Подробности описаны ниже.

1. Нажмите на кнопку <CHASE 1~6> для активации нужной программы.
2. Нажмите на кнопку <MUSIC/BANK COPY>.

---

## Управление воспроизведением

### Работа с MIDI

Данный контроллер реагирует на команды MIDI только в случае остановки воспроизведения. Для выполнения всех действий используются MIDI-сообщения NOTE ON. Все другие команды MIDI игнорируются. Для остановки воспроизведения пошлите сообщение BLACKOUT ON.



Данный контроллер принимает MIDI-команды постоянно. Для реакции на MIDI-команды совершенно необязательно, чтобы на дисплее прибора отображалось сообщение [MIDI].

1. Нажмите на кнопку <MIDI/ADD>. На дисплее появится сообщение [MIDI] и номер канала.
2. Кнопками <BANK UP/DOWN> выберите нужный канал MIDI (1~16).
3. Нажмите на кнопку <MIDI/ADD> для сохранения настроек.

## Карта MIDI-функций

| Сообщение NOTE ON | Функция (ON/OFF)   |
|-------------------|--------------------|
| 00~07             | Сцены 1~8, банк 1  |
| 08~15             | Сцены 1~8, банк 2  |
| 16~23             | Сцены 1~8, банк 3  |
| 24~31             | Сцены 1~8, банк 4  |
| 32~39             | Сцены 1~8, банк 5  |
| 40~47             | Сцены 1~8, банк 6  |
| 48~55             | Сцены 1~8, банк 7  |
| 56~63             | Сцены 1~8, банк 8  |
| 64~71             | Сцены 1~8, банк 9  |
| 72~79             | Сцены 1~8, банк 10 |
| 80~87             | Сцены 1~8, банк 11 |
| 88~95             | Сцены 1~8, банк 12 |
| 96~103            | Сцены 1~8, банк 13 |
| 104~111           | Сцены 1~8, банк 14 |
| 112~119           | Сцены 1~8, банк 15 |
| 120               | Программа 1        |
| 121               | Программа 2        |
| 122               | Программа 3        |
| 123               | Программа 4        |
| 124               | Программа 5        |
| 125               | Программа 6        |
| 126               | BLACKOUT           |

## Синхронизация с помощью настукивания

Данная функция представляет собой альтернативный метод синхронизации воспроизведения. Она действует аналогично фейдеру <SPEED>.

1. **Нажмите на кнопку <TAP SYNC/DISPLAY> три раза. Интервал между нажатиями на кнопку автоматически определит нужную скорость смены сцен.**
2. **При необходимости повторите данное действие.**



Хороший результат можно получить, нажимая на кнопку в такт с музыкальным сопровождением. Таким образом, световые приборы будут работать синхронно с музыкой.

---

## Управление дым-машиной

Obey 70 оборудован специальной кнопкой <FOG>, совместимой с дым-машинами CHAUVET. Данная кнопка работает совместно со специальным 5-контактным выходным разъемом, расположенным на тыльной панели контроллера.



Если загорается светодиодный индикатор FOG, это говорит о том, что дым-машина достигла рабочей температуры. Если светодиодный индикатор FOG не горит, дым-машина еще не нагрелась и не может работать в полную мощность.

---

## Управление стробоскопом

Obey 70 оборудован специальной кнопкой <STROBE>, совместимой со стробоскопами CHAUVET. Данная кнопка работает совместно со специальным 6.3-мм выходным разъемом, расположенным на тыльной панели контроллера.



Светодиодный индикатор STROBE мигает с частотой, установленной для стробоскопа.



# 7. Техническая информация

## Обслуживание

Для обеспечения максимальной производительности и сведения износа к минимуму приборы нужно как можно чаще чистить. Частота обслуживания во многом определяется условиями работы приборов. Обычно приборы достаточно чистить 2 раза в месяц. Скопление пыли снижает яркость приборов и увеличивает перегрев. В итоге это может привести к снижению срока службы ламп и повышенному износу механических деталей. Перед обслуживанием не забудьте выключить электропитание приборов.

- Отключите прибор от сети.
- Используя пылесос и мягкую кисточку, аккуратно удалите пыль, скопившуюся в вентиляционных отверстиях.
- Когда прибор окончательно остынет, очистите поверхности линз мягким стеклоочистителем или изопропиловым спиртом, нанесенным на мягкую хлопчатобумажную ткань без ворсинок.
- Нанесите стеклоочиститель или спирт на ткань и удаляйте грязь движениями по направлению к внешним краям линз.
- Тщательно полируйте оптические поверхности до тех пор, пока на них не останется следов грязи и дымовой жидкости.



После очистки всегда вытирайте линзы досуха.



Никогда не вращайте вентилятор от струи сжатого воздуха.

## Технические характеристики

### Габариты и вес

|        |        |
|--------|--------|
| Длина  | 483 мм |
| Ширина | 178 мм |
| Высота | 71 мм  |
| Вес    | 3.3 кг |

### Электропитание

|   |  |
|---|--|
| Тип источника питания                     | Внешний блок питания                             |
| Диапазон                                  | 110 ~ 240 В, 50/60 Гц                            |
| Выбор напряжения                          | Автоматический                                   |
| Энергопотребление                         | @ 120 В / 60 Гц: < 1 Вт; @ 230 В / 50 Гц: < 1 Вт |
| Потребляемый ток                          | 0.2 А  |
| Частота обновления DMX                    | 25 Гц  |
| Максимальная температура окружающей среды | 40 градусов по Цельсию                           |

## DMX

|                    |                         |
|--------------------|-------------------------|
| Тип соединения     | 3-контактный разъем XLR |
| Тип разъема        | “Мама”                  |
| Количество каналов | 384                     |

## Заказ

|                       |          |
|-----------------------|----------|
| Наименование продукта | Obey™ 70 |
| Код продукта          | 09080234 |
| Номер продукта        | ОВЕУ70   |

В случае необходимости возврата продукта обращайтесь к местному дистрибьютору CHAUVET. Список дистрибьюторов можно найти на сайте [www.chauvetlighting.com](http://www.chauvetlighting.com).



В случае необходимости возврата или ремонта свяжитесь с местным дистрибьютером компании CHAUVET для получения соответствующих инструкций.

---

## Процедура возврата

При возврате прибора на завод-изготовитель отправка должна быть оплаченной, а прибор — упакован в оригинальную упаковку. На упаковку должен быть четко нанесен номер возврата Return Merchandize Authorization Number (RMA #). Продукты без этого номера будут возвращены отправителю. Обратитесь в компанию CHAUVET по телефону и получите номер RMA # для отправки прибора. Приготовьте описание с номером модели, серийным номером модели и кратким описанием причины возврата. Убедительная просьба тщательно упаковывать прибор, за любые повреждения во время транспортировки несет ответственность отправитель. Компания CHAUVET оставляет за собой свободу действий в плане ремонта или замены прибора. При отсылке рекомендуется использовать упаковку стандарта FedEx.

### Замечание

Если Вы получили номер RMA #, положите в упаковку лист бумаги со следующей информацией:

1. **Ваше имя**
2. **Ваш адрес**
3. **Ваш номер телефона**
4. **Краткое описание причины возврата**

---

## Отказ от ответственности

Ответственность за повреждения, полученные в процессе транспортировки, возлагается на перевозчика. О любых повреждениях следует немедленно сообщать транспортировщику при получении товара. На получателя возлагается обязанность вовремя сообщить перевозчику о повреждениях, полученных при транспортировке. Любые другие претензии, не относящиеся к транспортировке, такие как отсутствие деталей/компонент и другие повреждения, рассматриваются в течение 7 дней после получения товара.