

Korg RADIAS

Руководство пользователя

Синтезатор/вокодер

Официальный и эксклюзивный дистрибьютор компании Korg на территории России, стран Балтии и СНГ — компания A&T Trade.

Данное руководство предоставляется бесплатно. Если вы приобрели данный прибор не у официального дистрибьютора фирмы Korg или авторизованного дилера компании A&T Trade, компания A&T Trade не несет ответственности за предоставление бесплатного перевода на русский язык руководства пользователя, а также за осуществление гарантийного сервисного обслуживания.

© ® A&T Trade, Inc.

Гарантийное обслуживание

По всем вопросам, связанным с ремонтом или сервисным обслуживанием синтезатора/вокодера RADIAS, обращайтесь к представителям фирмы Korg — компании A&T Trade.
Телефон для справок (495) 796-9262; e-mail: synth@attrade.ru



MMT

KORG

Правила безопасности

Размещение

Эксплуатация прибора в описанных ниже условиях может привести к выходу его из строя.

- Прямое попадание солнечных лучей
- Повышенные температура или влажность
- Загрязненное, пыльное помещение
- Интенсивная вибрация
- Близость магнитных полей

Питание

Подключайте прибор к сети с соответствующим блоку питания напряжением. Не перегружайте одну розетку подключением к ней большого количества приборов.

Интерференция с другим электронным оборудованием

Во избежание электромагнитных наводок располагайте прибор на возможно большем расстоянии от теле- и радиоприемников.

Эксплуатация

Не прикладывайте чрезмерных усилий при манипуляциях с органами управления. Это может привести к выходу их из строя.

Уход

Пыль с внешних поверхностей прибора следует удалять чистой сухой материей. Использование жидких моющих средств, таких как бензин или растворитель, а также горючих полиролей запрещается.

Руководство пользователя

После прочтения, сохраняйте данное руководство для дальнейшего использования.

Попадание инородных тел внутрь корпуса прибора

Не ставьте на прибор или не располагайте рядом с ним емкости с жидкостью. Попадание жидкости внутрь корпуса прибора может привести к его поломке, возгоранию или поражению пользователя электрическим током. Не допускайте попадания внутрь корпуса прибора посторонних металлических предметов. При попадании инородных тел внутрь корпуса прибора, отключите сетевой адаптер от розетки. Затем обратитесь к местному дилеру Korg или в магазин, где совершалась покупка.

Жидкокристаллический дисплей

ЖК-дисплей RADIAS является прецизионным устройством, созданным с применением последних технологий и требует аккуратного обращения. Возможны следующие визуальные на первый взгляд артефакты, не являющиеся неисправностью.

- Некоторые пиксели на экране могут быть всегда темными или всегда светлыми.
- В зависимости от содержимого экрана, его яркость может иметь неравномерность.
- В зависимости от содержимого экрана, возможно появление горизонтальных полос или теней.
- В зависимости от содержимого экрана, в некоторых областях возможно появление мерцания или муара.

Хранение данных

Сбои в работе могут привести к потере хранящейся в памяти прибора информации. Поэтому настоятельно рекомендуется создавать резервные копии данных на внешнем устройстве (дата-файлере). Компания Korg не несет ответственности за ущерб, который может возникнуть вследствие потери данных.

Электромагнитное излучение

Оборудование прошло тестовые испытания и соответствует требованиям, накладываемым на цифровые приборы класса "B" согласно части 15 правил FCC. Эти ограничения разработаны для обеспечения надежной защиты от интерференции при стационарных инсталляциях. Прибор генерирует, использует и способен

излучать электромагнитные волны и, если установлен и эксплуатируется без соблюдения приведенных рекомендаций, может вызвать помехи в работе радио систем. Полной гарантии, что в отдельных инсталляциях прибор не будет генерировать радиочастотные помехи, нет. Если он влияет на работу радио или телевизионных систем (это проверяется включением и отключением прибора), то рекомендуется предпринять следующие меры:

- Переориентируйте или расположите в другом месте принимающую антенну.
- Разнесите на возможно большее расстояние прибор и приемник.
- Включите прибор в розетку, которая находится в другом контуре нежели розетка приемника.
- Проконсультируйтесь с дилером или квалифицированным телевизионным мастером.

Внесение в схему прибора несанкционированных изменений и модификаций может привести к потере права эксплуатации соответствующего оборудования.

* Названия компаний, продукции, стандартов и т.д. являются торговыми марками соответствующих собственников.

Маркировка CE для европейских стандартов

Маркировка CE на приборах компании Korg, работающих от сети и выпущенных до 31 декабря 1996 года означает, что они удовлетворяют требованиям стандартов EMC Directive (89/336/ЕЕС) и CE mark Directive (93/68/ЕЕС). Приборы с этой маркировкой, выпущенные после 1 января 1997 года, кроме перечисленных стандартов, удовлетворяют еще и требованиям стандарта Low Voltage Directive (73/23/ЕЕС). Маркировка CE на приборах компании Korg, работающих от батарей, означает, что они удовлетворяют требованиям стандартов EMC Directive (89/336/ЕЕС) и CE mark Directive (93/68/ЕЕС).

Важное замечание

Изделия KORG разработана согласно точным спецификациям и требованиям по напряжению для каждой страны. Эти изделия имеют гарантию дистрибьютера KORG только в стране покупки. Все изделия KORG, не имеющие гарантийной квитанции или серийного номера, освобождаются от гарантийных обязательств и технического обслуживания со стороны производителя / дистрибьютера. Это требование необходимо для защиты прав потребителя и его безопасности.

Благодарим за приобретение синтезатора/вокодера Korg RADIAS. Для максимальной реализации потенциала прибора и максимально длительного срока его службы, внимательно изучите данное руководство и грамотно используйте инструмент.

Описание руководства

Пользовательские руководства и работа с ними

В комплект поставки TRITON Extreme входят следующие руководства:

Работа с прибором

Здесь в нескольких главах даны общие сведения о работе с прибором.

“Введение” дает сведения о возможностях RADIAS и его структуре.

“Лицевая и тыльная панели” описывает органы управления лицевой панели, а также разъемы и переключатели тыльной панели.

“Установка” объясняет коммутацию RADIAS с внешним оборудованием, MIDI-устройствами, компьютерами, педалями и ножными переключателями.

“Начало работы” дает основные сведения о работе с RADIAS (прослушивание демонстрации, звуков, использование арпеджиатора и так далее).

“Редакция” дает основные сведения о редакции параметров и приводит примеры редакции наиболее важных параметров.

Параметры

Данная глава содержит разъяснения и другую информацию, связанную с редактированием параметров и различных установок RADIAS. Оно имеет иерархическую структуру: режим, страница. К главе рекомендуется обращаться, когда встречается незнакомый параметр или когда необходимо получить более детальное описание той или иной функции.

Приложения

В данной главе приводится описание MIDI-параметров, а также список тембров и другая информация.

Используемые обозначения

Кнопки и регуляторы

Термины, заключенные в квадратные скобки [...], относятся к физическим органам управления, расположенным на панелях прибора.

Параметры экрана дисплея

Параметры, находящиеся на экране жидкокристаллического дисплея, заключаются в двойные кавычки “ ”.

Шаги процедуры

Шаги процедуры обозначаются цифрой и круглой скобкой: 1) 2) 3)...

Примеры экранов дисплея

В данном руководстве используются примеры экранов дисплея. Приводимые на них значения параметров функциональной нагрузки не несут и используются исключительно в целях повышения наглядности. Поэтому они могут не совпадать с теми, которые появляются на экране реального инструмента.

Относящаяся к MIDI информация

СС# — аббревиатура Control Change Number (номер сообщения Control Change). При расшифровке MIDI-сообщений квадратные скобки [] используются для выделения чисел, представленных в шестнадцатеричном формате.

Ссылки

При оформлении ссылок используются номера страниц английского варианта руководства. Эти страницы приведены в колонтитулах страниц данного руководства в одной строке с его стандартной нумерацией в формате <#>, где # соответствует номеру страницы английского варианта руководства.

Содержание

Работа с прибором	8
Введение	8
Обзор	8
Возможности программы. Возможности тембра. Возможности программирования. Режимы.	
Структура программы	10
Синтезатор. Тембр. Арпеджиатор и пошаговый секвенсер. Мастер-эффект. Детектор оглибающей. Вокодер. Набор ударных.	
Лицевая и тыльная панели.	14
Лицевая панель	14
Тыльная панель	21
Установка	22
Начало работы	24
Включение питания и установка громкости	24
Прослушивание демонстрации	25
Прослушивание программ	25
Арпеджиатор	27

Пошаговый секвенсер	27
Модуляционный секвенсер	28
Аудиовход	29
Вокодер	29
Воспроизведение набора ударных	30
Редакция	30
Основная процедура редакции	30
Редакция в режиме воспроизведения программы. Редакция в режиме редакции программы. Функция сравнения. Сохранение отредактированной программы. Загрузка звуков других тембров/шаблоны. Наименование.	
Редакция параметров программы	36
Редакция параметров синтеза. Редакция параметров эффектов. Редакция арпеджиатора. Запись и редакция пошагового секвенсера. Редакция вокодера.	
Редакция параметров ударных	51
Основная процедура редакции. Редакция ударного инструмента. Назначение номера ноты на ударный инструмент. Назначение набора ударных на тембр программы.	
Установки диапазона клавиатуры	53
Установки детектора огибающей	55
Редакция глобальных параметров	56
Основная процедура редакции. Редакция параметров. Работа с программой RADIAS Sound Editor.	
Параметры	59
Параметры программы	59
1. Имя	59
P01 NAME	59
2. Общие параметры	59
P02 COMMON	59
P03 TIMBRE	63
3. Параметры синтеза	65
P04 VOICE	65
P05 PITCH	67
P06 OSC/MIXER	67
P07 FILTER	73
P08 AMP	75
P09 EG	77
P10 LFO	79
P11 PATCH	80
P12 MOD SEQ	81
P13 EQ/FX	83
4. Арпеджиатор	85
Параметры лицевой панели	
P14 ARPEGGIATOR	86
5. Пошаговый секвенсер	88
Параметры лицевой панели	
P15 STEP SEQ	89

6. Вокодер	93
P06 CARRIER	93
P07 FILTER	94
P08 MODULATOR	95
7. Утилиты	97
P16 UTILITY	97
Параметры ударных	101
1. Имя	101
P01 NAME	101
2. Общие параметры	101
P02 COMMON	101
3. Ударный инструмент	102
P05 PITCH	102
P06 OSC/MIXER	102
P07 FILTER	102
P08 AMP	102
P09 EG	102
P10 LFO	102
P11 PATCH	103
4. Утилиты	103
P16 UTILITY	103
Глобальные параметры	104
P01 GLOBAL	104
P02 MEMORY	105
P03 PRELOAD	106
P04 MIDI	106
P05 MIDI DUMP	108
P06 MIDI FILTER	109
P07 MIDI MAP	110
P08 PEDAL/SW	110
P09 USER SCALE	111
P10 CATEGORY NAME	111
P11 CALIB [A.SW]	112
P12 CALIB [A.PEDAL]	112
Описание эффектов	112
Обзор	112
Входы и выходы эффектов. Время задержки. Управление параметрами эффектов.	
Параметры эффектов	114
St.Compressor	114
St.Limiter	114
St.Gate	115
St.Filter	115
St.Wah	117
St.2BandEQ (IFX) / St.4BandEQ (MFX)	119
Distortion	120
CabinetSimltr	120

TubePreAmpSim (IFX) / St.TubePreAmp (MFX)	121
St.Decimator	122
Reverb	123
Early Reflect	125
L/C/R Delay	125
St.Delay	126
AutoPanDelay	127
St.AutoPanDly	128
Mod Delay	129
St.Mod Delay	130
Tape Echo	130
St.Chorus	131
Ensemble	131
St.Flanger	132
St.Phaser	133
St.Tremolo	134
St.Ring Mod	135
Pitch Shifter (IFX) / St.PitchShift (MFX)	136
Grain Shifter (IFX) / St.GrainShift (MFX)	137
St.Vibrato	138
RotarySpkr (IFX Double Size) / RotarySpeaker (MFX)	139
30. TalkingMod (IFX Double Size) Talking Mod (MFX)	140

Приложения 142

MIDI-информация 142

MIDI-сообщения, принимаемые и передаваемые RADIUS 142

MIDI-каналы. Note-on/off. Program change/Bank select. Aftertouch. Pitch bend. Control change. Синхронизация арпеджиатора, пошагового секвенсера, модуляционного секвенсера и LFO. Системные эксклюзивные сообщения.

Дамп данных и установок 148

Назначения контроллеров на регулировки RADIUS 149

Инсталляция и установки драйвера MIDI 151

Windows XP 151

Mac OS X 152

RADIUS и порты драйвера 153

Неисправности 154

Список тембров 154

Программы 154

Демо-песни 159

Наборы ударных 160

Звуки РСМ 163

Шаблоны 164

Спецификации и опции 167

Таблица MIDI-данных

Работа с прибором

Введение

Обзор

Синтезатор/вокодер RADIAS базируется на мощной технологии мульти-моделирования (ММТ) от Korg. Он содержит расширенный набор современных инструментов и технологий синтеза, которые способны удовлетворить нужды самых взыскательных музыкантов, продюсеров и звукоинженеров. Основные параметры звука могут редактироваться непосредственно с лицевой панели. Благодаря наличию 39 регуляторов, 47 кнопок, 16 многофункциональных клавиш, колеса ввода и информативному жидкокристаллическому дисплею с подсветкой, RADIAS максимально упрощает управление результирующим звучанием и предоставляет огромные возможности редакции звука в реальном времени.

Возможности программы

Структура

RADIAS содержит 256 редактируемых пользователем программных ячеек. Каждая программа включает в себя до 4 тембров, позволяющих создавать разнообразное звуковое полотно. Вы можете назначать каждый тембр на отдельную зону клавиатуры и воспроизводить их совместно или по отдельности. Тембры могут воспроизводиться арпеджиатором или одним из пошаговых секвенсеров. Дополнительно, каждый тембр может назначаться на выделенный MIDI-канал для 4-частной мультитембральной работы.

Вокодер

В состав RADIAS входит расширенный вокодер, который может использоваться для эмуляции классических вокодерных звуков прошлых лет, обладающий рядом новых функций, типа частотного сдвига каждого диапазона или настройки их уровней и панорам для создания оригинальных вокодерных звуков.

Новая функция Formant Motion от Korg использует банки фильтров для анализа входного сигнала (модулятора) и записывает до 7 секунд данных плавающих формант. Воспроизведением этих записанных данных вы можете добиться ощущения звуковой анимации (и даже “разговора”) программ вокодера без использования микрофонного входа. RADIAS хранит в памяти 16 наборов данных плавающих формант. Доступ к вокодерным данным облегчается с помощью кнопки [VOCODER] лицевой панели.

Аудиовход/детектор огибающей

Любой поданный на входы INPUT 1 и 2 аудиосигнал может обрабатываться аналогично внутренним волновым формам, что позволяет использовать RADIAS в качестве эффект-процессора. Огибающая входного сигнала также может детектироваться и использоваться в качестве источника модуляции в виртуальном патче или для запуска тон-генератора RADIAS.

Арпеджиатор

Арпеджиатор воспроизводит ноты, генерируемые от однократно нажатой клавиши, в различных комбинациях, имеющих 6 типов. В каждой программе можно задать разрешение, диапазон нот, свинг и октавный диапазон; для каждого из 16 шагов можно определить ноту, лигу или паузу, что позволяет создавать множество мелодических и ритмических паттернов.

Пошаговый секвенсер

В инструменте доступны два встроенных пошаговых секвенсера, позволяющие записывать простые паттерны или фразы. Например, вы можете записать линию баса и паттерн ударных, а затем назначить два тембра на воспроизведение этими партиями, извлекая звуки оставшихся тембров с клавиатуры. Каждый пошаговый секвенсер имеет 32 шага; однако, их можно объединить для создания одного пошагового секвенсера с 64 шагами.

Возможности тембра

Генераторы

Каждый тембр RADIAS построен на основе двух генераторов. Всего доступно 9 алгоритмов генерации, включая традиционные аналоговые волны — синус, треугольник, пульс (меандр) и пилу — а также волны Korg DWGS, PCM и наборы ударных, внешние аудиосигналы и многое другое. Дополнительную гибкость процессу синтеза придают функции модуляции — переменной фазовой, перекрестной, кольцевой, синхронной и так далее.

Фильтры

Два резонансных фильтра имеют возможность плавной перестройки низкой частоты от 24 дБ (4-порядка) до 12 дБ (2-порядка), режимы полосовой, высокочастотной фильтрации, а также обхода “Thru”. Для максимальной гибкости настройки, фильтры могут включаться последовательно, параллельно или даже погенераторно. Фильтрация возможна до или после секции усиления.

LFO

Два низкочастотных генератора обеспечивают 5 форм волн, включая Sample/Hold. Их скорость можно задавать вручную или в качестве нотного значения внутреннего/внешнего источника темпа, а цикл волны можно синхронизировать с моментом взятия нот. Совместно с аудиогенераторами, эти низкочастотные генераторы расширяют возможности формирования различных волновых форм.

Огибающие

В дополнение к традиционным стадиям атаки/спада/устойки/затухания, в RADIUS имеются три расширенных генератора огибающих с перестраиваемыми линейной, логарифмической и экспоненциальной кривыми для создания плавной переменной модуляции. Основанные на динамике звукоизвлечения и номерах нот параметры обеспечивают максимально детальную артикуляцию.

Эффекты

В состав RADIUS входят 2-полосный эквалайзер и два разрыв-эффекта на каждый тембр, а также один мастер-эффект для каждой программы. В RADIUS имеются 128 редактируемых программ разрыв-эффектов и 128 редактируемых программ мастер-эффектов, созданных на основе 30 различных алгоритмов эффектов.

Усиление

Традиционно, секция усиления синтезатора относится к управлению громкостью. В микс RADIUS добавлены параметры Drive, “Punch Level” и Wave Shape. Drive управляет гармоническими искажениями, аналогично подаче перегруженного сигнала генератора на другой модуль в традиционном аналоговом синтезаторе. Punch Level добавляет к атаке сигнала прямоугольную волну для усиления ощущения динамики. Wave Shape придает звуку новый тональный характер посредством модулей Decimator, Hard Clipping и других.

Модуляционный секвенсер

Как пошаговые секвенсеры генерируют новые высотные данные генераторов во времени, модуляционные секвенсеры производят временные изменения данных модуляции аналогично классическим аналоговым секвенсерам. Каждый из трех модуляционных секвенсеров может обрабатывать любой из 41 различных параметров. Модуляционные секвенции можно записывать пошагово или в реальном времени с помощью функции Motion Rec. Модуляционные секвенции включают в себя до 16 шагов. Выход модуляционного секвенсера можно использовать в качестве нового дискретного значения каждого шага секвенции; или его выход можно интерпретировать в виде последовательной смены значения на основе значений каждого шага.

Виртуальные патчи

Шесть виртуальных патчей (V.PATCH) позволяют направить любой из 15 источников модуляции на любой из 15 модулируемых параметров. Их функционирование аналогично проводам коммутатора модульного аналогового синтезатора. Пять источников являются номерами MIDI Control Change, которые можно установить в глобальном режиме. Это предоставляет широкие перспективы в управлении звуками.

Наборы ударных

Набор ударных можно использовать в качестве одного из 4 тембров программы. RADIUS содержит 32 редактируемых набора ударных, каждый из которых содержит до 16 ударных инструментов. Для воспроизведения набора ударных можно использовать клавиатуру или пошаговый секвенсер и арпеджиатор, создавая грувы и ритмические фразы в программе. В режиме воспроизведения ударных можно воспроизводить набор ударных с клавиатуры, редактируя его в реальном времени регулировками лицевой панели. Также можно воспроизводить набор ударных посредством 16 многофункциональных клавиш.

Возможности программирования

Шаблоны

В инструменте имеется набор шаблонов тембров, звуков ударных и эффектов, которые можно загружать при создании соответствующих установок для дальнейшей редакции. Это гораздо более быстрый способ по сравнению с созданием звуков “с нуля”. Вы также можете сохранять в виде шаблонов собственные наработки.

Программа редакции звуков RADIUS

В комплект поставки RADIUS входит программное обеспечение редакции звуков Korg RADIUS Sound Editor. Подключив RADIUS к компьютеру через USB, вы сможете использовать программу Editor Librarian для быстрых редакции, сохранения, записи и загрузки данных программ, тембров, эффектов, а также глобальных параметров.

Режимы

Режим воспроизведения программы (PROGRAM)

Для входа в этот режим нажмите кнопку [PROGRAM]. В данном режиме можно выбирать и воспроизводить программы (звуки). При этом, с помощью регулировок лицевой панели вы можете модифицировать звук, использовать арпеджиатор, пошаговый и модуляционный секвенсеры, а также вокодер для расширения возможностей исполнения. Для включения вокодера нажмите кнопку [VOCODER] (она будет светиться или мигать, а после имени программы появится символ "V". При включенном вокодере, будут активны функции, нанесенные на лицевую панель белой краской на черном фоне.

Режим редакции программы (PROGRAM EDIT)

Для входа в этот режим, находясь в режиме воспроизведения программы (вокодер отключен), нажмите кнопку [EDIT/YES]. В данном режиме можно редактировать параметры программы, отслеживая изменения на дисплее. Доступны детальные модификации значений параметров и их редакция посредством регулировок лицевой панели.

Режим редакции вокодера (VOCODER EDIT)

Для входа в этот режим, находясь в режиме воспроизведения программы (вокодер включен), нажмите кнопку [EDIT/YES]. В данном режиме можно редактировать параметры вокодера программы, отслеживая изменения на дисплее. При этом, будут активны функции, нанесенные на лицевую панель белой краской на черном фоне.

Режим воспроизведения ударных (DRUM)

Для входа в этот режим нажмите кнопку [DRUM]. В данном режиме можно выбирать и воспроизводить наборы ударных. Для воспроизведения различных ударных инструментов вы можете использовать 16 клавиш, а регулировками лицевой панели редактировать параметры звука в реальном времени.

Режим редакции ударных (DRUM EDIT)

Для входа в этот режим, находясь в режиме воспроизведения ударных, нажмите кнопку [EDIT/YES]. В данном режиме можно назначать ударные инструменты в набор ударных и редактировать параметры ударных инструментов, отслеживая изменения на дисплее.

Глобальный режим (GLOBAL)

Для входа в этот режим нажмите кнопку [GLOBAL]. В данном режиме можно устанавливать общие параметры для всего RADIUS, типа настройки и пользовательских строев, функции назначаемых педали и переключателя, передачи дампов MIDI, а также других настроек MIDI.

Структура программы

Каждая из программ RADIUS содержит 4 тембра, арпеджиатор, 2 пошаговых секвенсера, вокодер, мастер-эффект и детектор огибающей. На один из тембров можно назначить набор ударных.

Синтезатор

Программа

(см. верхний рисунок на следующей странице)

Синтез

(см. нижний рисунок на следующей странице)

Тембр

Тембр состоит из генераторов (OSC1/OSC2/NOISE), микшера (MIXER), фильтров (FILTER), усилителя (AMP), генераторов огибающих (EG), LFO, виртуальных патчей (VIRTUAL PATCH), модуляционных секвенсеров (MOD SEQ), эквалайзера (EQ) и разрыв-эффектов (INSERT FX1 /FX2). Редакцией параметров этих секций вы можете создавать широчайший спектр звуков.

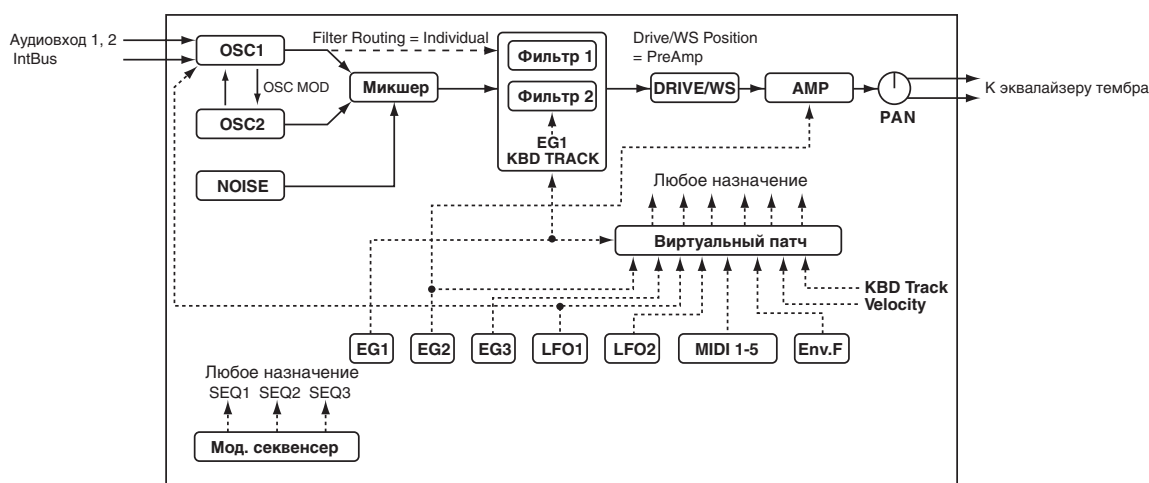
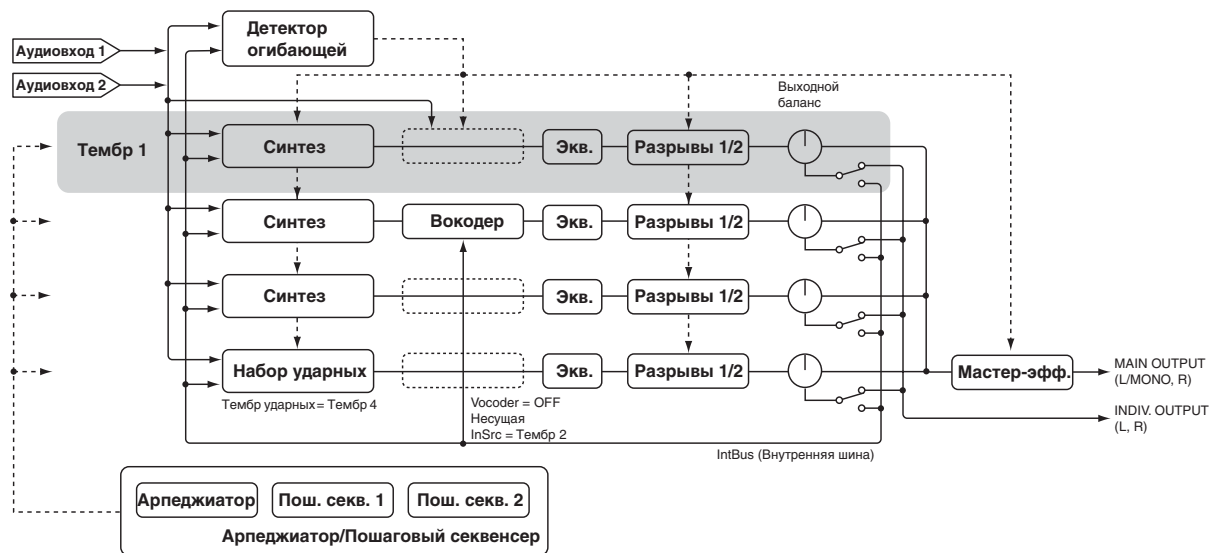

Генератор (OSC1/OSC2/NOISE)

Доступны три источника генерации; генератор 1, генератор 2 и генератор шума. Генератор 1 (OSC1) предлагает выбор из 9 различных алгоритмов генерации. К ним относятся стандартные формы волн аналоговых синтезаторов, цифровые формы волн PCM и формы волн PCM ударных, форманта, шум и даже внешний аудиосигнал. Генератор 2 (OSC2) предлагает выбор из 4 различных волн генерации — синус, треугольник, прямоугольник и пила. Генератор шума (NOISE) производит белый шум. Его можно использовать в различных ситуациях, типа добавления призвука дыхания духовым инструментам или как часть спецэффектов.

Для фанатов аналогового звука доступна функция управляемой расстройки генераторов. Пять кривых портаменто позволяют создавать детальные пассажи глиссандо и переливов между нотами. Формы волн генератора 1 можно обрабатывать перекрестной модуляцией, унисоном и VPM (переменной фазовой модуляцией). Генератор 2 можно использовать в качестве модулятора при синхронной (SYNC) или кольцевой (RING) модуляции, как в классической технологии аналогового синтеза. Основные элементы модуляций SYNC и RING можно объединить в третью разновидность: RING SYNC.

Микшер (MIXER)

В микшере устанавливаются уровни громкостей генераторов 1 (OSC1), 2 (OSC2), генератора шума (NOISE), а также уровень посыла суммарного сигнала на фильтр (FILTER).

Фильтр (FILTER 1/FILTER2)

Секция фильтров состоит из двух многорежимных резонансных фильтров. Их можно соединять последовательно, параллельно или независимо для каждого генератора. Фильтры определяют тон звука генераторов усилением/ослаблением определенного спектра частот. Установки фильтров сильно воздействуют на звук. По умолчанию, генератор огибающей 1 (EG1) установлен на управление частотой среза фильтров во времени.

Усилитель (AMP)

Традиционно, секция усиления управляет громкостью (AMP) и панорамой (PAN) в стереополе. В RADIAS добавлены параметры Drive, Wave Shape (DRIVE/WS) и Punch Level. По умолчанию, генератор огибающей 2 (EG2) управляет уровнем громкости в реальном времени.

Генераторы огибающих (EG1/EG2/EG3)

Генераторы огибающих (EG) используются для временного изменения параметров звука.

Каждый EG имеет 4 параметра: время атаки (ATTACK), время спада (DECAY), уровень сустейна (SUSTAIN), и время затухания (RELEASE). Динамика клавиатуры и номер ноты вместе с пятью временными кривыми обеспечивают широкие возможности артикуляции.

Каждый тембр содержит три EG. EG1 назначен на управление частотой среза фильтра, а EG2 — громкостью усилителя. С помощью виртуальных патчей (VIRTUAL PATCH) можно назначать эти EG в качестве источников огибающих для других параметров.

Секция LFO (LFO1/LFO2)

LFO (низкочастотный генератор) используется для создания циклических изменений параметров звука.

Каждый тембр содержит два LFO, и для каждого из LFO возможен выбор одной из 4 форм волны. Также доступны управление формой, фазой и синхронизация с нотой.

По умолчанию, LFO1 назначен на аналоговый алгоритм генератора 1 через регулятор “Control 2”, а LFO2 назначен на колесо модуляции. С помощью виртуальных патчей (VIRTUAL PATCH) можно назначать эти LFO в качестве источников модуляции других параметров.

Виртуальные патчи (VIRTUAL PATCH)

Секция виртуальных патчей позволяет свободно назначать источники модуляции на модулируемые параметры. В каждом тембре доступно 6 назначений виртуальных патчей.

Модуляционный секвенсер (MOD SEQUENCER)

С помощью модуляционного секвенсера вы можете управлять значением параметра во времени посредством до 16 дискретных шагов, аналогично старинным аналоговым синтезаторам. Модуляционная секвенция может воспроизводиться однократно, повторно, циклично и т.д., обеспечивая сложные звуки. Значение с каждым шагом может изменяться резко или образовывать плавные переходы. Значение каждого шага можно установить 16 регуляторами лицевой панели или функцией Motion Rec, записывающей перемещения регуляторов (и соответствующих значений) в реальном времени. Каждый тембр обеспечивает три секвенсера, позволяющих создавать сложные звуковые фактуры.

Эквалайзер (EQ) и разрыв-эффекты (INSERT FX1/FX2)

В каждом тембре имеются двухполосный эквалайзер и два разрыв-эффекта. Доступны 30 типов эффектов и 128 редактируемых программ эффектов. Ряд эффектов можно синхронизировать с темпом инструмента или внешним MIDI Clock. Эффекты Tempo Sync могут быть запрограммированы в единицах нотных значений (половинная, четверть, и т.д.).

Арпеджиатор (ARPEGGIATOR) и пошаговый секвенсер (STEP SEQUENCER)

Каждая программа содержит один арпеджиатор и два пошаговых секвенсера. Каждый тембр может воспроизводиться арпеджиатором или одним пошаговым секвенсером. Доступны 6 типов арпеджио, для каждого из 32 шагов можно выбрать ноту, лигу или паузу. Каждый пошаговый секвенсер позволяет записать фразу из 32 шагов; совместное использование двух секвенсеров предоставляет 64 шага. Воспроизведение пошагового секвенсера может быть транспонировано на основе взятой на клавиатуре ноты (или по MIDI).

Мастер-эффект (MFX)

Каждая программа содержит один мастер-эффект. Его можно использовать для обработки реверберацией или задержкой общего звука программы, включая разрыв-эффекты тембров. Доступны 30 типов эффектов и 128 редактируемых программ эффектов.

Детектор огибающей

С электронной точки зрения, огибающая является “формой” изменения громкости звука от начала до конца. Каждая программа содержит детектор огибающей, который генерирует изменение источника модуляции на основе огибающей входного аудиосигнала или сигнала внутренних шин. Этот детектор также можно использовать для генерации событий note-on/off.

Вокодер (VOCODER)

Вокодер доступен для каждой программы. Он содержит 16 стереополос. Вокодер обрабатывает спектральным составом “модулятора” (т.е., сигнала входа INPUT 2) “несущую” (т.е., звук тембра или сигнал входа INPUT 1). Наиболее популярным применением вокодера является подача голоса с микрофона на вход INPUT 2 для создания звука “говорящего” инструмента.

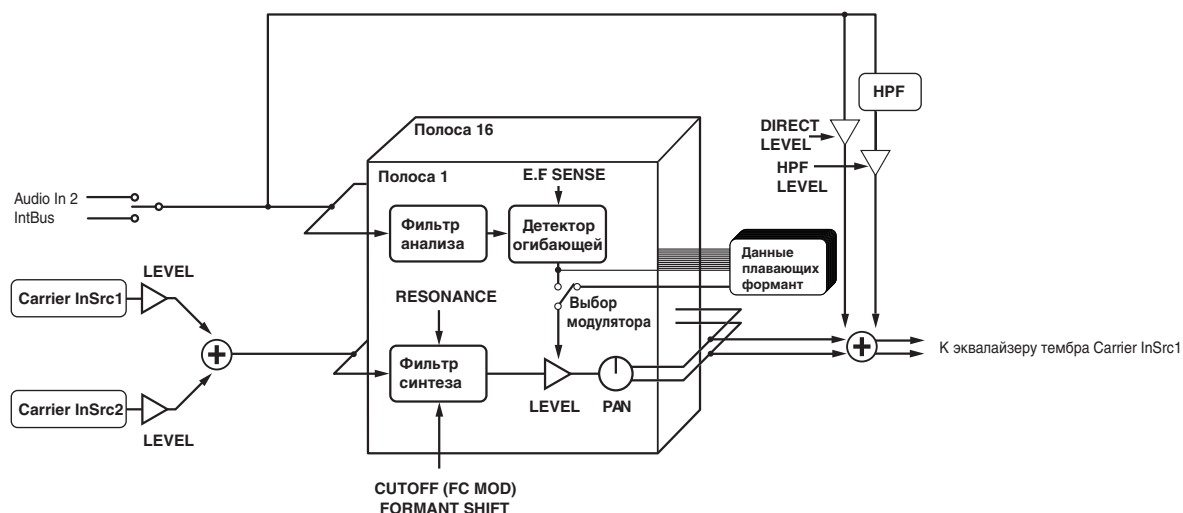

Секция вокодера (VOCODER)

Вокодер разделяет аудиоспектр на “полосы”. В рамках RADIUS, используется 16 полос. Они реально являются двумя наборами из 16 полос; один — для анализа тональных характеристик модулятора, второй — для наложения этих характеристик на сигнал несущей. Каждая полоса анализа содержит полосовой фильтр и детектор огибающей. Каждая полоса синтеза содержит полосовой фильтр, выход которого управляется детектором огибающей полосы анализа.

Аудиосигнал модулятора пропускается через 16 полосовых фильтров (фильтры анализа), и детектор огибающей выделяет огибающую громкости (временные изменения) для каждой частотной полосы. Аудиосигнал несущей пропускается через другой набор из 16 полосовых фильтров (фильтры синтеза), и выделенная из каждого фильтра анализа огибающая накладывается на каждый фильтр синтеза, модулируя несущую, что создает знаменитый “говорящий” эффект вокодера.

Параметрами “FORMANT SHIFT” и “CUTOFF” можно сдвигать частоты полосовых фильтров несущей. Это изменяет частотную характеристику, сохраняя характер звучания модулятора.

Несущая (CARRIER)

Для несущей наилучшим выбором является пилообразная (SAW) или другая волна с широким спектром высших гармоник. В качестве несущей можно выбрать совокупность двух источников (IN SOURCE 1 и IN SOURCE 2). В качестве IN SOURCE 1 можно выбрать один из тембров или внешний аудиосигнал (вход INPUT 1), а сигнал внутренней шины (выход программы) можно выбрать в качестве IN SOURCE 2.

Модулятор (MODULATOR)

Обычно, модулятором выбирается голосовой сигнал, но интересные результаты можно получить и при использовании ритмического звука. Вы можете выбирать входной сигнал (разъем INPUT 2) или сигнал внутренней шины (выход программы).

Также доступна функция Formant Motion, позволяющая записывать данные плавающих формант для сохранения характеристик изменения звука и дальнейшего использования их совместно с вокодером.

Набор ударных

(см. верхний рисунок на следующей странице)

Каждый набор ударных содержит 16 ударных инструментов. RADIUS содержит 32 набора ударных. Каждый ударный инструмент имеет установки OSCILLATOR, MIXER, FILTER, AMP, EQ, LFO и VIRTUAL PATCH, аналогично тембру. (стр. 6)

На набор ударных можно назначить один из тембров программы. После этого, его можно воспроизводить посредством арпеджиатора или одного из пошаговых секвенсеров, создавая ритмическое сопровождение вашему исполнению. (стр. 64 “Key Zone”)

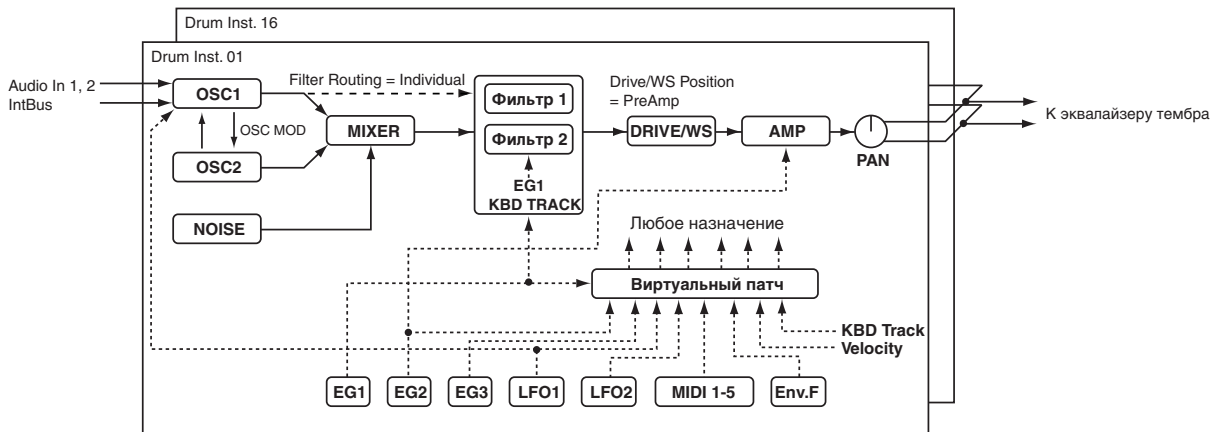

Лицевая и тыльная панели

Лицевая панель

Параметры, имеющие белые надписи на темном фоне, относятся к вокодеру.

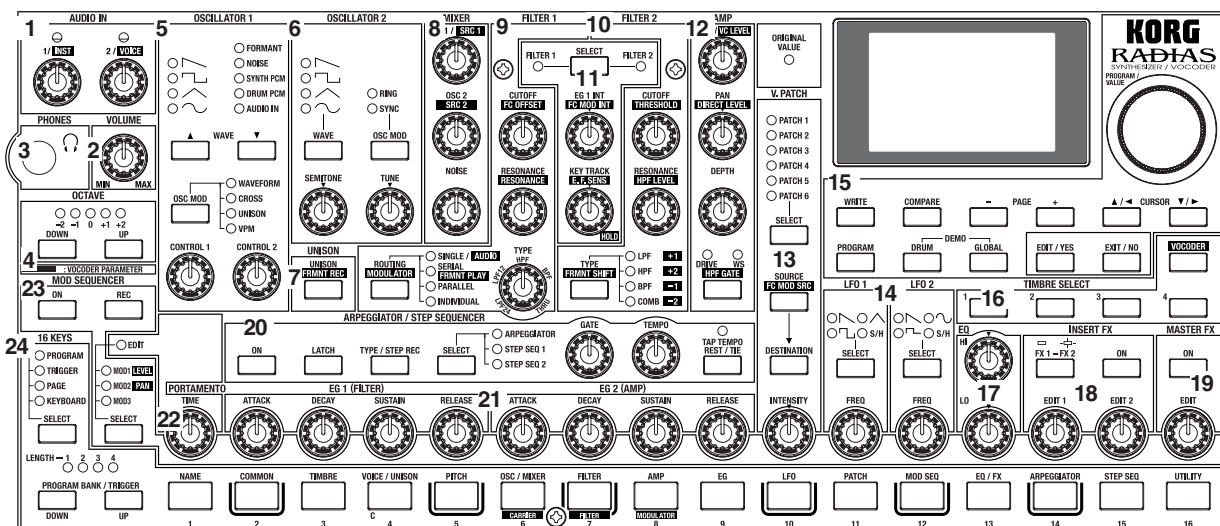

1. AUDIO IN

Регулятор [1/INST]

Устанавливает входной уровень с разъема INPUT 1.

Регулятор [2/VOICE]

Устанавливает входной уровень с разъема INPUT 2.

2. VOLUME

Регулятор [VOLUME]

Устанавливает общую громкость, а также громкость в наушниках.

3. PHONES

Разъем наушников

Позволяет прослушивать выходной сигнал RADIAS в наушниках. Подключайте наушники к этому разъему.

4. OCTAVE

Кнопки [UP], [DOWN]

Транспонируют клавиатуру и 16 кнопок [1] — [16] с шагом в одну октаву.

5. OSCILLATOR 1

Кнопки WAVE [▲] / [▼]

Выбирают форму волны для генератора 1. Выбранная волна индицируется светодиодом.

Кнопки [OSC MOD]

Выбирают тип модуляции. Выбранный тип модуляции индицируется светодиодом.

Регулятор [CONTROL 1]

Устанавливаемые им параметры зависят от выбранной формы волны или типа модуляции.

Регулятор [CONTROL 2]

Устанавливаемые им параметры зависят от выбранной формы волны или типа модуляции.

6. OSCILLATOR 2

Кнопка [WAVE]

Выбирают форму волны для генератора 2. Выбранная волна индицируется светодиодом.

Кнопка [OSC MOD]

Выбирают тип модуляции для генератора 1. Выбранный тип модуляции индицируется светодиодом.

Регулятор [SEMITONE]

Устанавливает высоту генератора 2 с шагом в полутон.

Регулятор [TUNE]

Производит точную подстройку высоты генератора 2.

7. UNISON

Кнопка [UNISON - FRMNT REC]

UNISON: Включает/отключает унисон.

FRMNT REC: При редакции установок вокодера, записывает данные перемещений формант для использования функцией Formant Motion.

8. MIXER

Регулятор [OSC1 - SCR1]

OSC 1: Устанавливает громкость генератора 1.

SCR 1: При редакции установок вокодера, устанавливает уровень входа 1 (тембра) в несущей.

Регулятор [OSC2 - SRC2]

OSC 2: Устанавливает громкость генератора 2.

SCR 1: При редакции установок вокодера, устанавливает уровень входа 2 (внешнего входа) в несущей.

Регулятор [NOISE]

Устанавливает громкость генератора шума.

9. FILTER 1

Регулятор [CUTOFF - FC OFFSET]

CUTOFF: Устанавливает частоту среза фильтра 1.

FC OFFSET: При редакции установок вокодера, устанавливает сдвиг частоты среза фильтров синтеза.

Регулятор [RESONANCE]

RESONANCE: Устанавливает резонанс фильтра 1.

RESONANCE: При редакции установок вокодера, устанавливает резонанс фильтров синтеза.

Регулятор [TYPE]

Выбирает тип фильтра для фильтра 1. положение между метками дает усредненные характеристики между двумя типами фильтров, позволяя задавать пропорцию между ними.

Кнопка [ROUTING - MODULATOR]

ROUTING: Определяет коммутацию (комбинацию) фильтров 1 и 2.

MODULATOR: При редакции установок вокодера, выбирает модулятор.

10. FILTER 2

Регулятор [CUTOFF - THRESHOLD]

CUTOFF: Устанавливает частоту среза фильтра 2.

THRESHOLD: При редакции установок вокодера, устанавливает пороговый уровень входного сигнала модулятора.

Регулятор [RESONANCE - HPF LEVEL]

RESONANCE: Устанавливает резонанс фильтра 2.

HPF LEVEL: При редакции установок вокодера, устанавливает выходной уровень HPF (фильтра высоких частот) на входном сигнале модулятора (т.е., разьеме INPUT 2).

Кнопка [TYPE - FRMNT SHIFT]

TYPE: Выбирает тип фильтра для фильтра 2.

FRMNT SHIFT: При редакции установок вокодера, устанавливает степень формантного сдвига.

11. FILTER COMMON

Кнопка [SELECT]

Выбирает фильтр, на который будут действовать регуляторы EG1 INT и KEY TRACK. Выбранный фильтр индицируется светодиодом.

Регулятор [EG1 INT - FC MOD INT]

EG 1 INT: Устанавливает уровень EG1 (глубину), воздействующего на частоту среза фильтра.

FC MOD INT: При редакции установок вокодера, устанавливает глубину модуляции, воздействующей на частоту среза фильтра синтеза. Источник модуляции выбирается кнопкой [SOURCE - FC MOD SRC] секции Virtual Patch.

Регулятор [KEY TRACK - E.F.SENS]

KEY TRACK: Устанавливает уровень трекинга клавиатуры, воздействующего на фильтр. Это позволяет изменять частоту среза для нот, расположенных в разных частях клавиатуры.

E.F. SENS: При редакции установок вокодера, устанавливает чувствительность детектора огибающей в секции вокодера.

12. AMP

Регулятор [LEVEL - VC LEVEL]

LEVEL: Устанавливает громкость выбранного тембра.

VC LEVEL: При редакции установок вокодера, устанавливает выходной уровень вокодера.

Регулятор [PAN - DIRECT LEVEL]

PAN: Устанавливает панораму выбранного тембра.

DIRECT LEVEL: При редакции установок вокодера, устанавливает выходной уровень прямого сигнала модулятора (т.е., с разьема INPUT 2).

Регулятор [DEPTH]

Устанавливает глубину эффекта DRIVE/WS (Wave Shape).

Кнопка [DRIVE/WS - HPF GATE]

DRIVE/WS: Выбирает функцию, воздействующую на тембр. Соответствующий ей индикатор загорается.

HPF GATE: При редакции установок вокодера, определяет включение/отключение гейта высоких частот.

13. V.PATCH

Кнопка [SELECT]

Выбирает редактируемый виртуальный патч. Соответствующий ему индикатор загорается.

Кнопка [SOURCE - FC MOD SRC]

SOURCE: Выбирает источник модуляции.

FC MOD SRC (Filter Cutoff Modulation Source): При редакции установок вокодера, выбирает источник модуляции, воздействующий на частоту среза фильтра синтеза.

Кнопка [DESTINATION]

Определяет модулируемый посредством выбранного виртуального патча параметр.

Регулятор [INTENSITY]

Устанавливает глубину модуляции, производящейся посредством выбранного виртуального патча.

14. LFO1/LFO2

Кнопка [SELECT]

Выбирает форму волны LFO. Соответствующий ей индикатор загорается.

Регулятор [FREQ]

Выбирает скорость LFO. Кнопка [SELECT] мигает с соответствующей скоростью.

15. Дисплей и кнопки

Индикатор ORIGINAL VALUE

При оперировании регулировками, этот индикатор загорается при совпадении редактируемого значения с хранящимся в программе.

Дисплей

В режиме воспроизведения программы, дисплей отображает имена и номера программ. В режиме воспроизведения ударных, дисплей отображает имена и номера наборов ударных. В остальных режимах, дисплей отображает редактируемые параметры.

Колесо [PROGRAM/VALUE]

В режиме воспроизведения программы, вращение колеса переключает программы. В режиме воспроизведения ударных, вращение колеса переключает наборы ударных. В остальных режимах, вращение колеса изменяет значение выбранного курсором параметра.

Кнопка [WRITE]

Данная кнопка используется для сохранения любых отредактированных значений. При нажатии на нее, дисплей отобразит запрос на сохранение; и вы сможете выбрать ячейку сохранения данных.

Кнопка [COMPARE]

Возвращает модифицированные значения к сохраненным в программе. Кнопка используется для сравнения отредактированного и оригинального звуков программы.

Кнопки PAGE [+] / [-]

Используются для переключения страниц или ярлыков.

Кнопки курсора CURSOR [▲/◀], [▼/▶]

Используются для выбора редактируемого параметра.

В данном руководстве, термин “курсор” относится к обеим кнопкам. Если подразумевается конкретная кнопка, то она обозначается соответствующим образом, как [▲/◀] или [▼/▶].

Кнопка [PROGRAM]

Нажмите данную кнопку для входа в режим воспроизведения программы.

Кнопка [DRUM]

Нажмите данную кнопку для входа в режим воспроизведения ударных.

Кнопка [GLOBAL]

Нажмите данную кнопку для входа в глобальный режим.

Кнопка [EDIT/YES]

Находясь в одном из режимов воспроизведения, нажмите данную кнопку для входа в соответствующий режим редакции. Эта кнопка также служит для выполнения операции, типа копирования или сохранения.

В каждом режиме редакции, вы можете задать номер ноты или значение velocity (т.е., в режиме Program Edit на странице P03-3: TIMBRE - ZONE значение “Bottom” или “Top”) удержанием этой кнопки и взятием ноты на клавиатуре.

Кнопка [EXIT/NO]

Нажмите данную кнопку для возврата из режима редакции в соответствующий режим воспроизведения. Эта кнопка также служит для отмены операции, типа копирования или сохранения.

Вы можете включать/отключать каждый тембр удержанием этой кнопки и нажатием соответствующей кнопки TIMBRE SELECT [1] — [4].

16. TIMBRE SELECT

Кнопки [1], [2], [3], [4]

В режиме воспроизведения программы, эти кнопки выбирают тембр для редакции регулировками лицевой панели. Удержанием нажатой кнопки [EXIT/NO] и нажатием одной из этих кнопок, вы можете включать/отключать отдельные тембры.

В режиме редакции программы, эти кнопки выбирают тембр для редакции.

Отключенный тембр (кнопка которого не горит) выбрать невозможно.

Кнопка [VOCODER]

Включает/отключает вокодер. В режиме редакции, ее нажатие дает доступ к установкам вокодера.

17. EQ (Эквалайзер)

Регулятор [HI]

Устанавливает уровень высоких частот. Поворот регулятора вправо усиливает их, а влево — ослабляет. Вы можете задать центральную частоту в режиме редакции программы на ярлыке P13-1: EQ/FX-EQ.

Регулятор [LO]

Устанавливает уровень низких частот. Поворот регулятора вправо усиливает их, а влево — ослабляет. Вы можете задать центральную частоту в режиме редакции программы на ярлыке P13-1: EQ/FX-EQ.

18. INSERT FX

Кнопка [FX1-FX2]

Выбирает разрыв-эффект для редакции. Параметры FX1 выбираются при погашенной кнопке, а FX2 — при светящейся.

Кнопка [ON]

Включает/отключает разрыв-эффект, выбранный кнопкой [FX1-FX2]. Когда кнопка светится, эффект включен, и наоборот.

Регуляторы [EDIT1], [EDIT2]

Устанавливают различные параметры эффекта. Они воздействуют на эффект, выбранный кнопкой [FX1-FX2]. Доступные параметры зависят от типа эффекта.

19. MASTER FX

Кнопка [ON]

Включает/отключает мастер-эффект. Когда кнопка светится, эффект включен.

Регулятор [EDIT]

Устанавливает различные параметры эффекта. Доступные параметры зависят от типа эффекта.

20. ARPEGGIATOR/STEP SEQUENCER

Кнопка [ON]

Включает/отключает арпеджиатор и пошаговые секвенсеры. Они включаются/отключаются только совместно.

Кнопка [LATCH]

Включает/отключает функцию Latch арпеджиатора и пошаговых секвенсеров. Когда она включена (кнопка светится), арпеджиатор и/или пошаговые секвенсеры продолжают звучать даже после снятия нот на клавиатуре.

Данная установка независима для арпеджиатора и каждого пошагового секвенсера.

Кнопка [TYPE/STEP REC]

Функция данной кнопки зависит от установки кнопки [SELECT] — ARPEGGIATOR, STEP SEQ 1 или STEP SEQ 2. При выборе ARPEGGIATOR, нажатие данной кнопки переключает типы арпеджио. При выборе STEP SEQ 1 или 2, нажатие данной кнопки включает режим готовности к записи выбранного пошагового секвенсера. Запись стартует при взятии ноты и т.д.

Кнопка [SELECT]

Выбирает арпеджиатор или пошаговый секвенсер для тембра.

Регулятор [GATE]

Устанавливает длительность гейта (разрешение) для каждого шага для арпеджиатора или пошагового секвенсера.

Регулятор [TEMPO]

Устанавливает темп воспроизведения арпеджиатора или пошагового секвенсера. Эта установка также воздействует на остальные параметры, связанные с внутренним темпом, типа скорости воспроизведения модуляционного секвенсера, LFO или темпозависимую задержку.

Кнопка [TAP TEMPO REST/TIE]

При воспроизведении вы можете задать темп вручную легкими нажатиями данной кнопки с нужными интервалами (Tap Tempo). При записи в пошаговый секвенсер, данная кнопка позволяет вводить лиги и паузы.

Индикатор TEMPO

Мигает с интервалом в четверть ноты от текущего темпа.

21. EG1 (FILTER)/EG2 (AMP)

Регулятор [ATTACK]

Устанавливает время атаки (нарастание сигнала после взятия ноты).

Регулятор [DECAY]

Устанавливает время спада (от окончания атаки до достижения уровня сустейна).

Регулятор [SUSTAIN]

Устанавливает уровень сустейна (уровень поддержания звука).

Регулятор [RELEASE]

Устанавливает время затухания (до полного прекращения звука после снятия ноты).

22. PORTAMENTO

Регулятор [TIME]

Устанавливает время портаменто.

23. MOD SEQUENCER

Кнопка [ON]

Включает/отключает модуляционный секвенсер. Когда она включена (кнопка светится), модуляционный секвенсер активен при воспроизведении.

Кнопка [REC]

Записывает в реальном времени перемещения регуляторов в модуляционный секвенсер.

Кнопка [SELECT]

Кроме выбора функции 16 регуляторов над 16 кнопками панели, данная кнопка также включает режим редакции модуляционного секвенсера.

При выборе EDIT, 16 регуляторов можно использовать для редакции параметров программы, нанесенных над каждым регулятором (портаменто, EG1, EG2, и т.д.). При выборе MOD1, MOD2 или MOD3, 16 регуляторов будут редактировать данные соответствующих шагов модуляционного секвенсера.

При редакции установок вокодера, 16 регуляторов будут устанавливать уровень и панораму каждого фильтра синтеза (выходную полосу).

24. 16 KEYS

Кнопка [SELECT]

Выбирает функцию 16 кнопок панели [1] — [16]. Доступные функции зависят от режима и индицируются горящим светодиодом.

При выборе PROGRAM, 16 кнопок можно использовать для выбора программ текущего банка. В режиме воспроизведения ударных, 16 кнопок можно использовать для прослушивания ударных инструментов с лицевой панели.

При выборе TRIGGER, 16 кнопок будут включать/отключать отдельные ноты арпеджиатора или индицировать шаги пошагового секвенсера.

При выборе PAGE, 16 кнопок будут выбирать страницы редакции или глобального режима.

При выборе KEYBOARD, кнопки [1] — [16] будут функционировать в качестве простой полифонической MIDI-клавиатуры, воспроизводя звук текущей программы.

Функция простой полифонической MIDI-клавиатуры доступна только при отключении главной клавиатуры.

Кнопки PROGRAM BANK/TRIGGER [UP], [DOWN]

Функция этих кнопок зависит от состояния кнопки [SELECT].

Если кнопка [SELECT] установлена в PROGRAM, данные кнопки выбирают банк программ или наборов ударных (режим воспроизведения ударных).

Если кнопка [SELECT] установлена в TRIGGER, данные кнопки выбирают редактируемый шаг арпеджиатора или пошагового секвенсера.

Если кнопка [SELECT] установлена в PAGE или KEYBOARD, данные кнопки не функционируют.

Индикаторы LENGTH 1...4

Отображают длительность воспроизводимого или редактируемого арпеджиатора или пошагового секвенсера. Один индикатор соответствует 16 шагам.

Тыльная панель

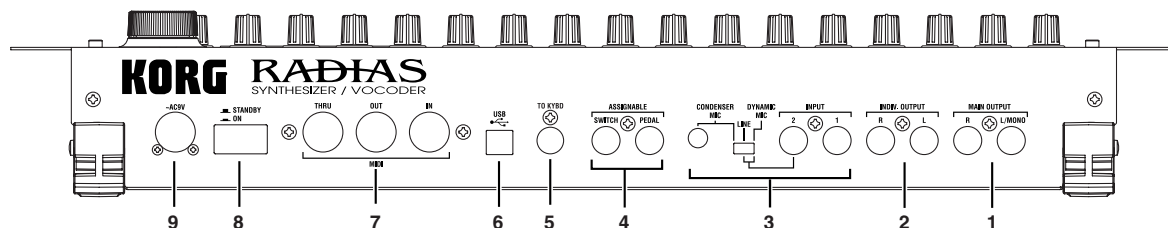

1. MAIN OUTPUT

Разъемы L/MONO, R

Главные стерео аудиовыходы. Используйте их для подключения RADIAS к системе мониторинга, усилителю, микшеру, рекордеру, и т.д. при работе с моносигналом, используйте разъем L/MONO.

2. INDIV. OUTPUT

Разъемы L, R

Дополнительные стерео аудиовыходы.

Назначение выхода каждого тембра можно определить в качестве MAIN OUTPUT или INDIV. OUTPUT в режиме редактирования программы на странице P03-2: TIMBRE - OUT (стр. 78 "P03-2: OUT (Timbre Output)").

3. INPUT

Разъем INPUT 1

Служит для подключения аудиоустройства. Входной сигнал можно использовать в качестве формы волны генератора 1.

При использовании RADIAS в качестве вокодера, на этот разъем подается внешняя несущая.

Разъем INPUT 2

Служит для подключения аудиоустройства. Совместно со входом INPUT 1, входной сигнал можно использовать в качестве формы волны генератора 1. При использовании RADIAS в качестве вокодера, на этот разъем подается внешний модулятор.

Переключатель [SOURCE SELECT]

Согласует внешний источник со входом INPUT 2.

При подключении ко входу INPUT 2 микрофона, используйте установку DYNAMIC MIC.

При подключении ко входу INPUT 2 аудиоустройства с линейным уровнем, используйте установку LINE.

При подключении ко входу CONDENSER MIC входящего в комплект поставки головного микрофона, используйте установку CONDENSER MIC.

Разъем CONDENSER MIC

Служит для подключения входящего в комплект поставки микрофона.

Не подключайте к разъему CONDENSER MIC никаких устройств, кроме прилагаемого микрофона.

4. ASSIGNABLE

Разъем PEDAL

Служит для подключения ножной педали (экспрессии).

Разъем SWITCH

Служит для подключения ножного переключателя.

5. Разъем TO KYBD (TO KEYBOARD)

Служит для подключения к RADIUS клавиатуры.

6. Разъем USB

Служит для подключения RADIUS к компьютеру посредством кабеля USB. Эта коммутация позволяет передавать/принимать MIDI-данные и обмениваться данными с программой RADIUS Sound Editor.

7. MIDI

Разъем MIDI IN

На этот разъем принимаются MIDI-сообщения. Подключите его к разъему MIDI OUT или MIDI THRU внешнего MIDI-устройства.

Разъем MIDI OUT

Этот разъем передает MIDI-сообщения. Подключите его к разъему MIDI IN внешнего MIDI-устройства.

Разъем MIDI THRU

На этот разъем проходят без изменений принимаемые MIDI-сообщения. Используйте его при цепочном соединении нескольких MIDI-устройств.

8. ON/STANDBY

Переключатель [ON/STANDBY]

Включает/отключает питание.

9. AC9V

Разъем AC9V

Служит для подключения прилагаемого сетевого адаптера.

Установка

Производите коммутацию при отключенном питании (всех приборов!). В противном случае, возможно повреждение громкоговорителей, самого RADIUS или другого оборудования. Будьте внимательны!

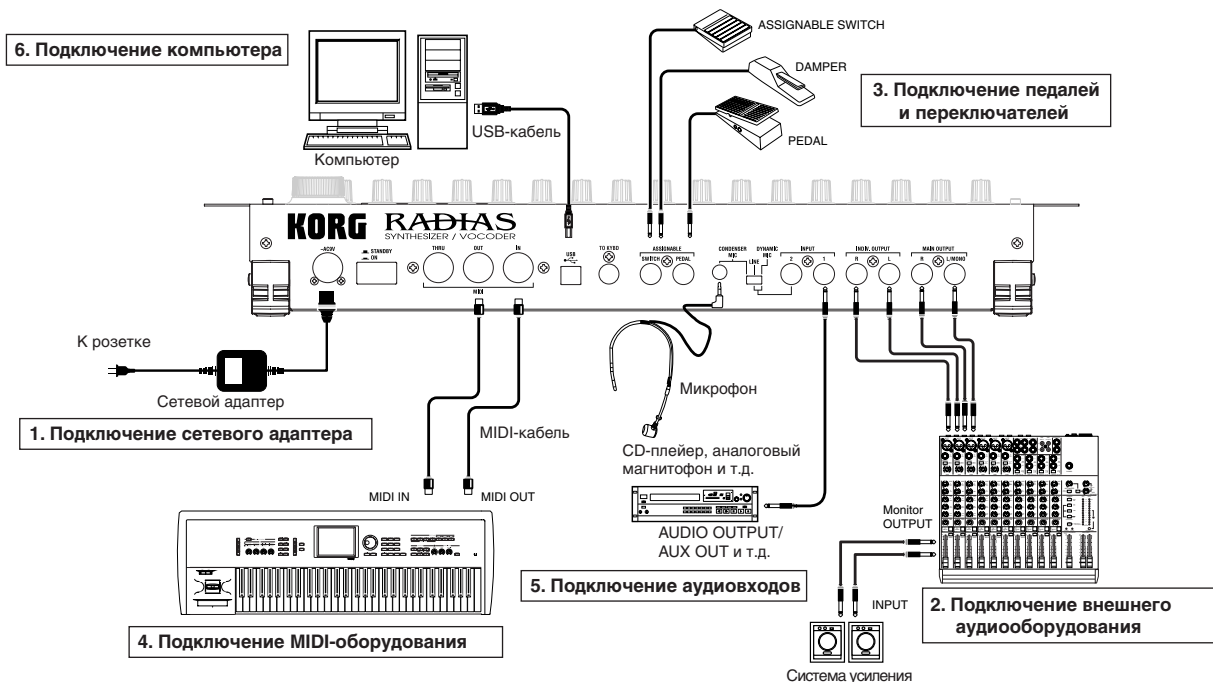

1. Подключение сетевого адаптера

Подключите к RADIUS прилагаемый сетевой адаптер. Затем подключите адаптер к сетевой розетке.

2. Подключение внешнего аудиооборудования

Подключите разъемы OUTPUT на RADIUS (MAIN OUTPUT, INDIV. OUTPUT) к аудиооборудованию (микшеру или системе мониторинга). Для монофонической коммутации используйте разъем L/MONO. Для восприятия полной звуковой палитры RADIUS, рекомендуется использовать стереовыход.

3. Подключение педалей и переключателей

Для подключения опциональных ножных педалей и переключателя, в RADIUS предусмотрены два разъема.

Разъем ASSIGNABLE PEDAL

Подключением к этому разъему педали, типа Korg EXP-2 или XVP-10, вы сможете управлять контроллерами, типа breath, volume, pan, expression, и так далее, при игре на клавиатуре. Управляемая педалью функция выбирается в глобальном режиме на странице P08: PEDAL & SW, "A.Pedal". По умолчанию, педаль управляет экспрессией (Exp Pedal) (стр. 119 "A.Pedal (Assignable Pedal)").

Разъем ASSIGNABLE SWITCH

К этому разъему можно подключить педальный ножной переключатель, типа Korg PS-1 или DS-1H. Ножной переключатель можно запрограммировать на выполнение различных функций, типа смены программ, октав, включение/отключение портаменто или арпеджиатора. Педаль может работать в режиме однократного или двукратного нажатия. Управляемая переключателем функция выбирается в глобальном режиме на странице P08: PEDAL & SW, "A.SwFunc". По умолчанию, переключатель педаль управляет демпфером (Damper). Полярность педали устанавливается в глобальном режиме на странице P08: PEDAL & SW (стр. 119 "P08-1: PEDAL/SW"; стр. 119 "A.SwFunc (Assignable Switch Function)").

4. Подключение внешнего MIDI-оборудования

RADIUS может использоваться в качестве мультитембрального MIDI звукового модуля или в качестве контроллера для другого MIDI-оборудования.

Использование RADIUS в качестве звукового модуля

Подключите MIDI-кабелем разъем MIDI IN на RADIUS к разъему MIDI OUT внешнего MIDI-устройства.

Использование RADIUS в качестве мастер-клавиатуры

Подключите MIDI-кабелем разъем MIDI OUT на RADIUS к разъему MIDI IN внешнего MIDI-устройства.

Установка MIDI-канала

В любом из вышеприведенных способов, необходимо установить глобальный MIDI-канал RADIUS в соответствие с MIDI-каналом внешнего MIDI-устройства. В RADIUS это производится на странице P04: MIDI глобального режима параметром "MIDI Ch".

Для установки MIDI-канала.

- 1) Корректно подключите RADIUS к внешнему MIDI-устройству.
- 2) Нажмите кнопку [GLOBAL]. Вы перейдете в глобальный режим. Дисплей отобразит страницу P01: GLOBAL.
- 3) Кнопкой 16KEYS [SELECT] выберите PAGE (индикатор PAGE загорится) и затем нажмите кнопку 16KEYS [4]. Дисплей отобразит страницу P04: MIDI.
- 4) Кнопками курсора выберите "MIDI Ch" и колесом [PROGRAM/VALUE] задайте MIDI-канал.

По умолчанию, глобальный MIDI-канал равен 1. установите его в соответствие с MIDI-каналом внешнего устройства.

- 5) Установите параметр "Routing" в USB+MIDI или MIDI.

Параметр "Routing" определяет прием/передачу MIDI-данных через разъем USB или разъемы MIDI. При установке USB, кнопками курсора выберите "Routing" и затем колесом [PROGRAM/VALUE] выберите USB+MIDI или MIDI. При этом, MIDI-данные будет приниматься/передаваться через разъемы MIDI.

- 6) Нажмите кнопку [PROGRAM] для возврата в режим воспроизведения программы.
- 7) Установите MIDI-канал внешнего устройства согласно MIDI-каналу RADIUS. Обращайтесь к документации на внешнее устройство.

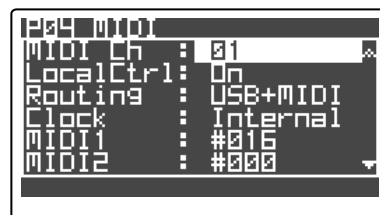

Если измененные глобальные установки не сохранены в память до отключения питания, они возвращаются в предыдущее состояние. Для их сохранения выполните операцию записи (стр. 68).

Программа RADIUS состоит из до 4 тембров, и для каждого из них можно определить свой MIDI-канал. При воспроизведении RADIUS от внешнего MIDI-устройства, будет звучать только тот тембр, канал которого совпадает с глобальным.

5. Подключение аудиовходов — разъемы INPUT

Вы можете подключить к разъемам INPUT любой источник звукового сигнала (синтезатор, CD-плеер, и т.д.). Этот входной сигнал может обрабатываться аналогично внутреннему тон-генератору RADIUS или использоваться в качестве несущей или модулятора вокодера. Также можно использовать RADIUS в качестве эффект процессора для внешнего сигнала (стр. 26).

6. Подключение компьютера

RADIUS имеет разъемы MIDI и USB, с одинаковым успехом принимающие/передающие MIDI-данные. Их можно выбрать в глобальном режиме на странице P04: MIDI параметром "Routing" (стр. 116).

Передача данных через USB осуществляется более быстро, поэтому рекомендуется использовать разъем USB.

При подключении RADIUS к компьютеру по MIDI, необходимо приобретение для компьютера подходящего MIDI-интерфейса и ознакомление с руководством на него.

При работе с внешним секвенсером или секвенсерной программой компьютера, игра на клавиатуре RADIUS будет вызывать дублирование нот, если включена установка Echo Back секвенсера. В этом случае, перейдите в RADIUS на страницу глобального режима P04: MIDI и отключите параметр "Local Ctrl" (стр. 116) для отключения внутренней коммутации. Однако, имейте в виду, что если Local Control отключен, игра на клавиатуре RADIUS не будет вызывать звучания самого RADIUS.

Подключение по MIDI

Подключите RADIUS к компьютеру посредством MIDI-кабелей и MIDI-интерфейса.

Подключение через USB

Подключите RADIUS к компьютеру посредством кабеля USB.

Сведения о работе программы RADIUS Sound Editor изложены на стр. 71. Подробнее об установке программы и установках RADIUS описано в разделе "Установка драйвера USB-MIDI" и в руководстве на программу RADIUS Sound Editor, находящемся на прилагаемом CD-ROM.

Подключение к RADIUS клавиатуры RD-KB

Операция подключения изложена в руководстве пользователя на клавиатуру RD-KB.

Начало работы

RADIUS содержит демо-песни, ряд программ и множество расширенных возможностей и функций. Для ознакомления с ними, прочитайте этот раздел.

Включение питания и установка громкости

Прочитайте следующую информацию для корректной установки RADIUS.

Включение/отключение питания

Перед включением RADIUS отключите все скомутированное с ним оборудование.

- 1) Нажмите кнопку [ON/STANDBY] тыльной панели для включения питания.

Дисплей отобразит стартовый экран, а затем экран режима воспроизведения программы. При каждом включении питания, RADIUS переходит в режим воспроизведения программы.

- 2) Включите скомутированное с RADIUS оборудование.

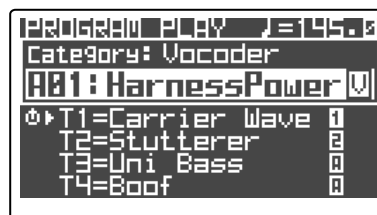

При отключении питания, сперва отключите скомутированное оборудование, а затем нажмите кнопку [ON/STANDBY] на тыльной панели RADIUS.

Установка громкости

Сперва полностью закройте регулятор [VOLUME]. Играя на клавиатуре, увеличивайте громкость регулятором [VOLUME]. Он также воздействует на громкость в наушниках.

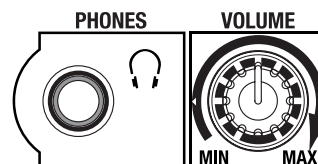

Прослушивание демонстрации

RADIUS содержит демо-песни, раскрывающие весь потенциал его звучания и экспрессии.

Воспроизведение демо-песен

- 1) Удерживая нажатой кнопку [DRUM], нажмите кнопку [GLOBAL] около 1 секунды.

Демо-песни начнут последовательно воспроизводиться, начиная с первой. При воспроизведении, дисплей будет отображать название песни.

- 2) Нажмите кнопку курсора для переключения демо-песен при их воспроизведении.
- 3) Нажмите кнопку [EXIT] для останова воспроизведения демонстрации и возврата в режим воспроизведения программы.

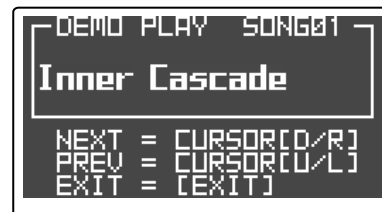

Права на все демо-песни принадлежат KORG Inc., 2005 год.

Прослушивание программ — режим воспроизведения программы

RADIUS содержит 256 программ, организованных в 16 банков (A — P), по 16 программ в каждом. Ниже описаны способы выбора и прослушивания различных программ.

Вход в режим воспроизведения программы

RADIUS входит в режим воспроизведения программы при каждом включении питания.

- 1) Нажмите кнопку [PROGRAM].

Если RADIUS находится в режиме воспроизведения программы, кнопка [PROGRAM] светится, а верхняя линия дисплея отображает PROGRAM PLAY. В остальной части дисплея отображается различная информация, типа темпа, группы, банка, номера, имени, а также имена тембров программы.

Под именем программы находится список используемых в ней тембров. Отключенные тембры обозначены "-----".



Символ "◀" слева от имени тембра индицирует возможность его редакции регулировками лицевой панели. Для выбора редактируемого с лицевой панели тембра используйте в режиме редакции программы на странице P02-1: COMMON - PROG установку "PanelEdit" (стр. 75).

Если на тембр назначен арпеджиатор, справа от имени тембра отображается символ "A". Если на тембр назначен пошаговый секвенсер, справа от имени тембра отображается символ "1" (пошаговый секвенсер 1) или символ "2" (пошаговый секвенсер 2).

Если на тембр назначен набор ударных, справа от имени тембра отображается символ "⊠". На рисунке, пошаговый секвенсер 1 назначен на тембры 1 и 2, арпеджиатор назначен на тембр 3, а набор ударных и пошаговый секвенсер 2 назначены на тембр 4.

Выбор и воспроизведение программы

Вы можете выбирать программу различными способами.

Использование кнопок 16KEYS PROGRAM BANK/TRIGGER [UP]/[DOWN] и [1] — [16]

Этим способом можно быстро выбрать нужную программу.

- 1) Кнопкой 16KEYS [SELECT] выберите PROGRAM (загорится индикатор PROGRAM).
- 2) Кнопкой PROGRAM BANK/TRIGGER [UP] или [DOWN] выберите банк.

Доступны 16 банков, от A до P.

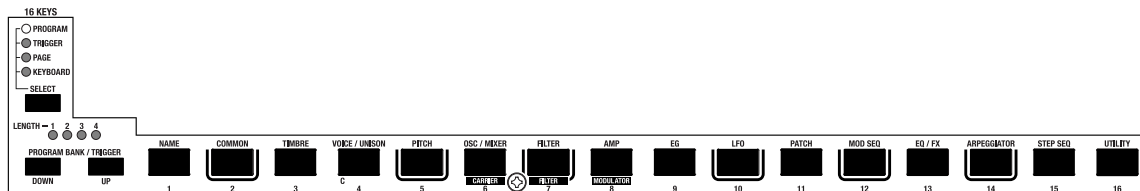

3) Кнопками 16KEYS [1] — [16] выберите номер программы.

Номера программ 1 — 16 каждого банка соответствуют кнопкам 16KEYS [1] — [16]. Этим способом вы можете непосредственно выбрать программу из банка.

Использование колеса [PROGRAM/VALUE]

Вращайте пошагово колесо вправо для переключения номеров программ в порядке возрастания или влево для выбора в порядке убывания.



Выбор программ из групп

Каждая программа назначена на группу. Возможен выбор программы из группы. Это удобно для выбора программ одного типа звучания.

- 1) Кнопкой [▲/◀] переместите курсор в индикатор групп на экране.
- 2) Колесом [PROGRAM/VALUE] выберите группу.

Заводские группы следующие:

- | | |
|-----------------|-------------------|
| 1: Bass | 9: Bell/Decay |
| 2: Lead | 10: Acoustic |
| 3: Synth Hard | 11: S.E./Hit/Drum |
| 4: Synth Soft | 12: Arp/Seq |
| 5: Motion | 13: Split |
| 6: Strings/Pad | 14: Audio In |
| 7: Keyboard | 15: Vocoder |
| 8: Guitar/Pluck | 16: User |

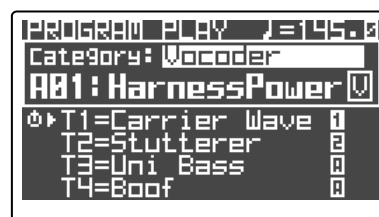

- 3) Кнопкой [▲/◀] переместите курсор на надпись "Category".
- 4) Колесом [PROGRAM/VALUE] выберите программу.

Доступен выбор программ только из данной группы. По умолчанию, в каждой группе находятся программы со сходным характером звучания. Назначение программы в группу описано на стр. 36.

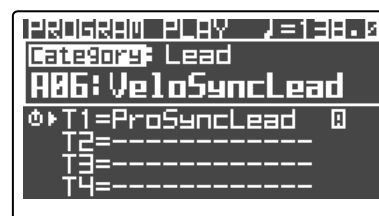

Прослушивание RADIAS посредством кнопок 16KEYS [1] — [16]

Кнопки 16KEYS [1] — [16] можно использовать в качестве клавиатуры для прослушивания звука RADIAS.

При подключении клавиатуры, кнопки 16KEYS [1] — [16] для прослушивания недоступны.

- 1) Кнопкой 16KEYS [SELECT] выберите KEYBOARD (загорится индикатор KEYBOARD).
- 2) Прослушивайте звук RADIAS с помощью кнопок 16KEYS [1] — [16]. Будет звучать текущая программа. Кнопки 16KEYS [1] — [16] назначены на следующие ноты.

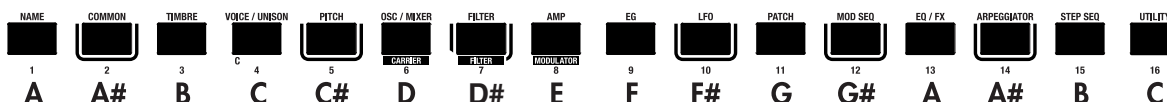
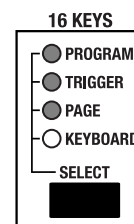

Смена октавы

Вы можете транспонировать кнопки 16KEYS [1] — [16] с шагом в октаву в диапазоне от двух октав вверх до двух октав вниз. Текущая октава индицируется светодиодом.

Для сдвига октавы вверх/вниз используйте кнопки OCTAVE [UP] / [DOWN].

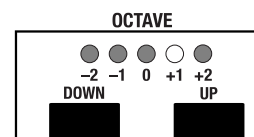

Арпеджиатор

Арпеджиатор распознает взятые на клавиатуре ноты и автоматически воспроизводит на их основе нотную последовательность согласно выбранному стилю (т.е., ноты аккорда).



В RADIAS доступны 6 стилей арпеджио с возможностью задания длительностей и расстояния между нотами арпеджио.

Назначение арпеджиатора на тембр программы

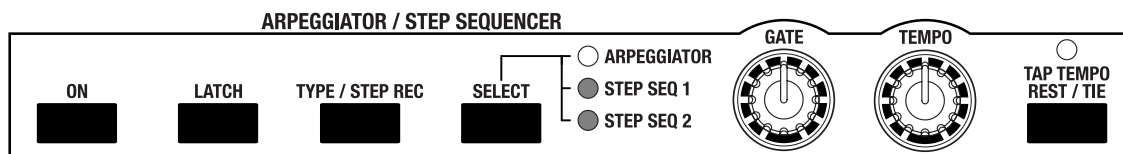

- 1) Выберите программу, в которой арпеджиатор не назначен на тембр, типа простого колокольного звука с коротким сустейном.
- 2) Кнопками TIMBRE SELECT [1] — [4] выберите тембр для арпеджиатора. Кнопка выбранного тембра начнет мигать.
- 3) Кнопкой ARPEGGIATOR/STEP SEQUENCER [SELECT] выберите ARPEGGIATOR.

Когда арпеджиатор назначен на тембр, справа от имени тембра отображается символ “A”.



- 4) Кнопкой ARPEGGIATOR/STEP SEQUENCER [ON] включите арпеджиатор. При этом, кнопка засветится.

Если на другой тембр назначен пошаговый секвенсер, он также включится.

- 5) Возьмите аккорд на клавиатуре. Вы услышите паттерн арпеджио.
- 6) Включите функцию Latch.

Нажмите кнопку [LATCH], она засветится. При этом, арпеджио будет продолжать звучать даже после снятия нот. Если функция Latch отключена, после снятия нот арпеджио остановится. Нажатия кнопки [LATCH] включают/отключают функцию Latch.

- 7) Кнопкой [TYPE/STEP REC] выберите тип арпеджио.

Дисплей отобразит тип арпеджио. Тип арпеджио будет меняться при каждом нажатии кнопки.

Нажмите кнопку PAGE [+] / [-] или [EXIT/NO] для возврата к предыдущему экрану.



- 8) Регулятором [TEMPO] или кнопкой [TAP TEMPO/REST-TIE] установите темп.

Вращение регулятора [TEMPO] вправо увеличивает темп, влево — уменьшает.

Вы можете задать темп вручную последовательными нажатиями кнопки [TAP TEMPO/REST-TIE] с нужными интервалами.

Темп отображается в правом верхнем углу экрана. Индикатор TEMPO мигает с интервалами в четверть ноты относительно выбранного темпа.

- 9) Регулятором [GATE] установите длительность нот.

Вращение регулятора вправо увеличивает длительность нот, влево — сокращает.

Другие установки арпеджиатора

Арпеджиатор также имеет установки Octave, Key Sync, Scan Zone, Resolution, Swing и включения/отключения шагов (см. стр. 47 и стр. 96).

Пошаговый секвенсер

Вы можете использовать два пошаговых секвенсера для записи и воспроизведения фраз или паттернов. Подробная информация изложена на стр. 50.

Воспроизведение программы с помощью пошагового секвенсера

Ряд заводских программ уже содержат данные секвенции, которые можно выбрать для данного примера.

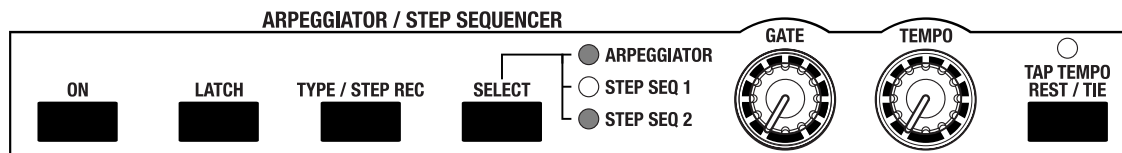

- 1) Выберите программу из группы “Arp/Seq”, в которых пошаговый секвенсер назначен на один из тембров.

Если пошаговый секвенсер назначен, справа от имени тембра отображается символ “1” или “2” (стр. 21).

- 2) Если кнопка ARPEGGIATOR/STEP SEQUENCER [ON] не горит, нажмите кнопку [ON], и она засветится.

Если на другой тембр назначен арпеджиатор, он также включится.

- 3) Нажмите кнопку TIMBRE SELECT [1] — [4] тембра, воспроизводимого пошаговым секвенсером.

Выберите тембр с отображаемым символом “1” или “2”. Кнопка выбранного тембра засветится.

- 4) Возьмите ноту на клавиатуре. Пошаговый секвенсер зазвучит.

Если пошаговый секвенсер не звучит, возьмите другие ноты на клавиатуре. Некоторые программы имеют ограниченный диапазон нот, запускающих пошаговый секвенсер.

Если к RADIAS не подключена основная клавиатура, установите кнопку 16KEYS [SELECT] в KEYBOARD и запускайте пошаговый секвенсер кнопками 16KEYS [1] — [16].

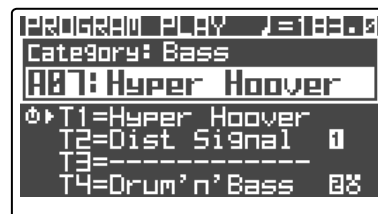

Другие установки пошаговых секвенсеров

Вы можете объединять пошаговые секвенсеры 1 и 2, регулировать длительность шагов, “Run Mode”, транспонирование, зону сканирования, разрешение, свинг, гейт каждого шага, velocity и номера воспроизводимых нот. См. стр. 50 и стр. 99.

Модуляционный секвенсер

Модуляционный секвенсер изменяет параметры звука во времени, как аналоговый секвенсер. При звучании тембра, он производит временные изменения, согласно хранящимся в 16 шагах значениям. Поскольку для каждого тембра предусмотрено 3 модуляционных секвенсера, их можно использовать для формирования сложных звуков.

Воспроизведение программы с помощью модуляционного секвенсера

Все заводские программы уже содержат данные модуляционных секвенсеров, которые можно выбрать для данного примера.

- 1) Выберите программу из группы “Motion”, использующей модуляционные секвенсеры.

Если модуляционные секвенсеры используются, кнопка MOD SEQUENCER [ON] горит. Имейте в виду, что данная кнопка отражает состояние только текущего тембра; для определения такого тембра воспользуйтесь кнопками TIMBRE SELECT [1] — [4] (стр. 21).

В некоторых программах, модуляционный секвенсер, арпеджиатор и пошаговые секвенсеры могут быть включены. Поэтому может потребоваться отключить лишние тембры удержанием кнопки [EXIT/NO] и нажатием соответствующей кнопки TIMBRE SELECT [1] — [4].

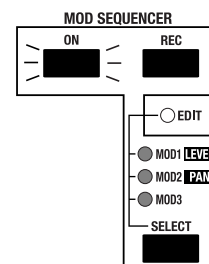

- 2) Играйте на клавиатуре. Звук программы будет изменяться во времени согласно модуляционной секвенции.

- 3) Регулятором [TEMPO] или кнопкой [TAP TEMPO REST/TIE] установите темп изменения звука.

Скорость этих изменений устанавливается аналогично скорости арпеджиатора или пошаговых секвенсеров (стр. 22).

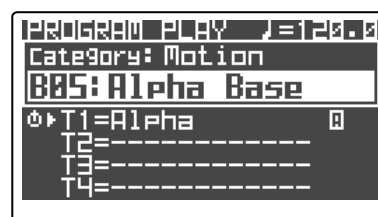

- 4) Кнопкой MOD SEQUENCER [SELECT] выберите модуляционный секвенсер (MOD1-MOD3).

Индикатор выбранной секвенции загорится, и назначенные параметры отобразятся на дисплее.

Невозможно изменить параметры модуляционного секвенсера в режиме воспроизведения программы. Для этого используйте в режиме редактирования программы страницы P12: MOD SEQ - SEQ1-SEQ3 (стр. 92).

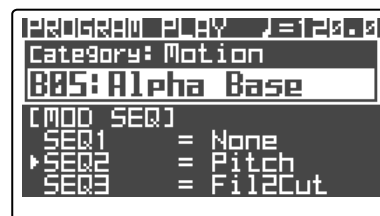
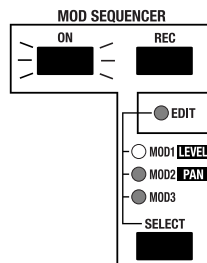

Аудиовход

Вы можете использовать фильтры, усилитель и эффекты RADIUS для обработки внешнего аудиосигнала, аналогично форме волны внутреннего генератора. Далее описано подключение плеера CD или MD для обработки их сигнала.

Обработка внешнего аудиосигнала

Перед коммутацией, отключите питание обоих устройств. Также установите регуляторы AUDIO IN [1/INST] и [2/VOICE] на RADIUS в положение 0.

- 1) Подключите выходные разъемы внешнего устройства ко входам INPUT на RADIUS.

При работе в стерео, подключите оба разъема, INPUT 1 и INPUT 2 (стр. 18).

Разъемы INPUT являются монофоническими. При необходимости, используйте адаптер.

- 2) Включите питание обоих устройств.
- 3) Выберите программу в режиме воспроизведения программы.

Рекомендуется выбрать инициализированную программу (имя программы "Init Program") из банка P.

- 4) Кнопкой OSCILLATOR 1 [WAVE] выберите AUDIO IN.
- 5) Подайте сигнал с источника и регуляторами AUDIO IN [1/INST] или [2/VOICE] установите входной уровень таким образом, чтобы исключить свечение индикаторов AUDIO IN красным цветом.
- 6) Играйте на клавиатуре. Звук аудиоисточника будет обработан текущими установками и подан на выход.
- 7) Регулировками лицевой панели изменяйте обработку входного аудиосигнала (стр. 37).

Параметры высоты тона не влияют на аудиосигналы со входов INPUT.

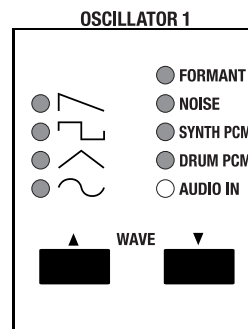

Вокодер

Ниже описан выбор программы вокодера RADIUS и апробирование его функций.

К параметрам вокодера относятся функции, нанесенные на лицевую панель белым цветом на темном фоне.

Воспроизведение программы вокодера

Перед подключением микрофона, установите регулятор AUDIO IN [2/VOICE] в положение 0.

- 1) Подключите микрофон из комплекта поставки RADIUS к разъему CONDENSER MIC.
- 2) Установите переключатель [SOURCE SELECT] тыльной панели в положение CONDENSER MIC (стр. 14).
- 3) Включите питание RADIUS.
- 4) Выберите программу из группы вокодера.

Для таких программ будет светиться кнопка TIMBRE SELECT [VOCODER]. Также, справа от имени программы на дисплее будет отображен символ "V".

Ряд заводских программ не используют внешний вход в качестве модулятора вокодера, поэтому избегайте их. Выбирайте программу, которая не производит звука с клавиатуры до произнесения в микрофон фраз.

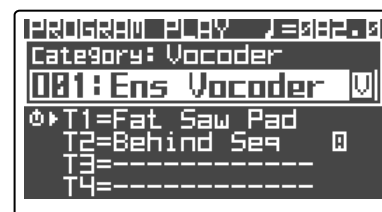

- 5) Нажмите кнопку [VOCODER] для управления вокодером регулировками лицевой панели.

- 6) Говорите в микрофон и регулятором AUDIO IN 2 установите входной уровень таким образом, чтобы исключить свечение индикатора над регулятором AUDIO IN 2 красным цветом.

Вы можете вращать регулятор AMP [DIRECT LEVEL] для прослушивания прямого звука с микрофона.

- 7) Говоря в микрофон, играйте на клавиатуре. На выходе будет слышен обработанный вокодером звук. Если его громкость мала, попробуйте манипулировать регулятором MIXER [SRC1].

Если к RADIAS не подключена основная клавиатура, установите кнопку 16KEYS [SELECT] в KEYBOARD и извлекайте звук кнопками 16KEYS [1] — [16].

Воспроизведение набора ударных — режим воспроизведения ударных

RADIAS имеет 32 набора ударных, в каждый из которых входит 16 ударных инструментов. Эти инструменты можно назначать на номера нот и воспроизводить их с клавиатуры; один тембр каждой программы можно назначить на набор ударных.

В режиме воспроизведения ударных вы можете воспроизводить звуки ударных непосредственно с клавиатуры. Для выбора и воспроизведения набора ударных произведите следующую процедуру.

- 1) Нажмите кнопку [DRUM] button.

Дисплей отобразит режим Drum Play. Сверху вниз, на дисплее отображаются номер и имя набора ударных, а также имя, номер ноты и группы выбранного ударного инструмента.



- 2) Колесом [PROG RAM/VALUE] выберите один из 32 наборов ударных.

- 3) Играйте на клавиатуре. Будут звучать ударные инструменты, назначенные на каждую ноту. По умолчанию, они назначены на ноты C2 — D#3.

На дисплее отображаются имя, номер ноты и группы воспроизводимого ударного инструмента. Можно воспроизводить набор ударных посредством кнопок 16KEYS [1] — [16].

В режимах воспроизведения/редакции ударных, каждый инструмент звучит по глобальному MIDI-каналу.

В режимах воспроизведения/редакции ударных, действие эффектов, арпеджиатора и пошагового секвенсера определяется тембром, на который назначен набор ударных программы, выбираемой нажатием кнопки [DRUM] для входа в режим воспроизведения ударных. Если назначение набора ударных отсутствует, используются начальные установки программы. В этом случае, вы сможете только включать/отключать назначенный эффект или арпеджиатор.

Редакция

Программа состоит из большого числа параметров — для всех 4 тембров, общих параметров программы, установок вокодера и так далее. Для создания программы “с нуля” необходимо полное понимание действия всех параметров. Для ознакомления с ними, можно выбрать одну из заводских программ или шаблон и редактировать их параметры.

Основная процедура редакции

Вы можете модифицировать звук программы в режимах воспроизведения или редакции программы. Если на программу назначен набор ударных, его звуки можно модифицировать в режимах воспроизведения или редакции ударных.

Редакция в режиме воспроизведения программы

В режиме воспроизведения программы можно выбирать и воспроизводить программы, а также регулировками лицевой панели модифицировать звук текущей программы.

Выбор тембра для редакции

Если программа состоит из нескольких тембров, сперва необходимо выбрать тембр.

- 1) Кнопками TIMBRE SELECT [1] — [4] выберите тембр.

Кнопка выбранного тембра мигает, а перед именем тембра на дисплее отображается символ ►. Регулировки лицевой панели и дисплейные параметры будут относиться к выбранному тембру.



При переключении программ (или осуществлении дампа программы), выбирается активный тембр с наименьшим номером.

2) Оперируйте регулятором или кнопкой редактируемого параметра.

При каждом нажатии кнопки, назначенная на нее функция будет включаться/отключаться; или нажатие кнопки будет переключать список доступных значений параметра. Текущее состояние индицируется свечением кнопки или светодиода.

Параметр для регулятора модифицируется на аналоговый манер и отображается метками вокруг регулятора.

В обоих случаях, при совпадении значения параметра с сохраненным в программе, загорается индикатор ORIGINAL VALUE.

Редакция в режиме редакции программы

Для редакции параметра, не назначенного на орган управления, или для просмотра модифицируемых значений параметра на дисплее, необходимо перейти в режим редакции программы.

Переход в режим редакции программы

- 1) В режиме воспроизведения программы нажмите кнопку [EDIT/YES].
Откроется режим редакции программы. Сверху вниз, дисплей отобразит номер и имя страницы, имена и значения параметров.

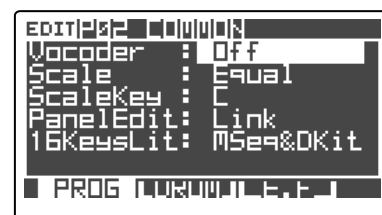

Выбор тембра для редакции

Если программа состоит из нескольких тембров, сперва необходимо выбрать тембр.

- 2) Кнопками TIMBRE SELECT [1] — [4] выберите тембр.

Кнопка выбранного тембра замигает. Регулировки лицевой панели и дисплейные параметры будут относиться к выбранному тембру.

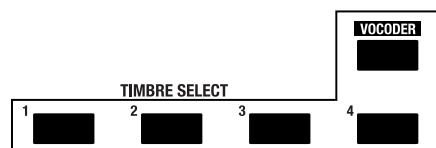

Для редакции вокодера нажмите кнопку [VOCODER].

Отключенный тембр выбрать невозможно. Для его включения удерживайте нажатой кнопку [EXIT/NO] и нажмите соответствующую кнопку TIMBRE SELECT [1] — [4]. Этой комбинацией также можно отключить любой тембр.

В зависимости от состояния установки "PanelEdit" режима Program Edit ярлыка P02-1: COMMON - PROG, выбранный тембр может не соответствовать регулировкам лицевой панели (стр. 75).

Выбор страниц и ярлыков

Режим редакции программы состоит из множества страниц. Для выбора страницы используйте кнопки PAGE [+] / [-] или 16KEYS [1] — [16].

Нажмите кнопку PAGE [+] или [-].

Вы будете последовательно перемещаться по страницам или ярлыкам.

Если страница содержит несколько ярлыков, справа внизу отображается символ ►. Нажмите кнопку PAGE [+] для перемещения по ярлыкам.

Кнопкой 16KEYS [SELECT] выберите PAGE, и нажмите кнопку 16KEYS [1] — [16].

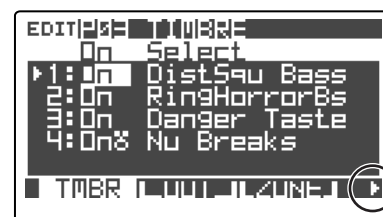

Этот способ позволяет непосредственно перейти на страницу с нужным параметром.

В таблице отображено соответствие кнопок 16KEYS [1] — [16] различным страницам. Если страница содержит несколько ярлыков, вы можете перемещаться по ним последовательными нажатиями соответствующей кнопки [1] — [16] (см. таблицу на следующей странице).

Выбор и редакция параметра

Кнопками курсора выберите параметр для редакции.

При нажатии одной из кнопок курсора, курсор переходит на следующий параметр, который подсвечивается на дисплее.

Если имеется несколько параметров, на правом краю страницы отображается символ ▼, индицируя наличие дополнительных параметров, доступных при скроллинге экрана.

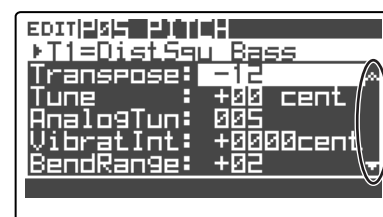

Кнопка	Страница	Ярлыки					
		PROG	TIMBRE				
[1]	P01:NAME	PROG	TIMBRE				
[2]	P02:COMMON	PROG	DRUM	E.F			
[3]	P03:TIMBRE	TMBR	OUT	ZONE	MIDI	CC-A	CC-B
[4]	P04:V	VOICE	UNISON				
[5]	P05:PITCH						
[6]	P06:OSC/MIXER	OSC1	OSC2	MIXER			
[7]	P07:FILTER	FILTER1	FILTER2				
[8]	P08:AMP						
[9]	P09:EG	EG1	EG2	EG3			
[10]	P10:LFO	LFO1	LFO2				
[11]	P11:PATCH	P1	P2	P3	P4	P5	P6
[12]	P12:MOD SEQ	COMN	SEQ1	SEQ2	SEQ3		
[13]	P13:EQ/FX	EQ	IFX1	IFX2	AFX		
[14]	P14:ARPEGGIATOR	COMN	TRIG	STEP			
[15]	P15:STEP SEQ1/2	COMN	TRIG	STEP	COMN	TRIG	STEP
[16]	P16:UTILITY	PROG	TMBR	MOD	FX	ARP	

Если нажать кнопку курсора [▼/▶], курсор переместится вниз на эти дополнительные параметры. Если курсор перестает перемещаться, значит вы достигли последнего параметра страницы.

Иногда, установка одного параметра может влиять на содержимое других параметров страницы. Это воздействие отображается символом **+** перед параметром. Например, если на ярлыке P04-1: VOICE - VOICE изменить параметр "Assign" с Poly на Mono, появятся дополнительные параметры "Priority" и "Trigger".

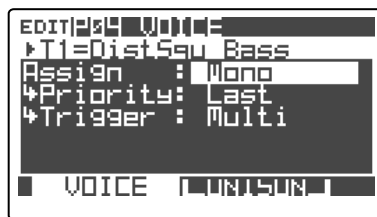
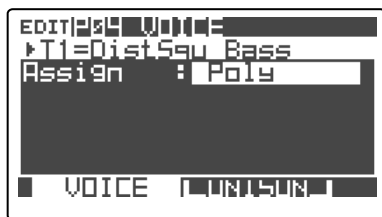

Смена значения

Для смены значения используйте регулировки лицевой панели или колесо [PROGRAM/VALUE].

Обычно используются регулировки лицевой панели. Колесо [PROGRAM/VALUE] используется при отсутствии для параметра органа управления или для точной подстройки значения. Вращение колеса изменяет значение с шагом в единицу.

Также колесом [PROGRAM/VALUE] можно выбирать номер программы для записи или редактировать имя программы.

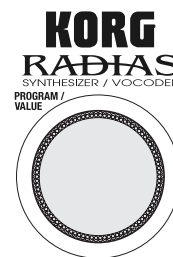

Если в глобальном режиме на странице P02: MEMORY установка "PageJump" находится в On, манипуляции с регулировками лицевой панели в режиме редакции программы автоматически вызывают появление регулируемого параметра. По умолчанию, эта установка равна On (стр. 115).

Возврат в режим воспроизведения программы

Нажмите кнопку [EXIT/NO] или кнопку [PROGRAM]. Вы вернетесь в режим воспроизведения программы.

Функция сравнения

При редакции программы вы можете сравнивать результаты модификаций с оригинальной программой или тембром.

1) Нажмите кнопку [COMPARE]. Дисплей отобразит "Compare".

Играйте на клавиатуре для прослушивания оригинального звука.

В состоянии "сравнения", органы управления не действуют.

2) Нажмите кнопку [EXIT/NO]. Дисплей вернется в предыдущее состояние.

Играйте на клавиатуре для прослушивания отредактированного звука.



Сохранение отредактированной программы

Если результаты редакции не сохранить, они будут потеряны при переключении программы, загрузке шаблона или отключения питания RADIAS. Для сохранения изменений необходимо произвести операцию записи.

Для осуществления записи данных, в глобальном режиме на странице P02: MEMORY параметр "Protect" должен быть установлен в Off. По умолчанию, эта установка равна On (стр. 115).

Программы можно сохранять в режимах воспроизведения или реакции программы, наборы и инструменты ударных можно сохранять в режимах воспроизведения или редакции ударных, а глобальные параметры можно сохранять в глобальном режиме.

- 1) В режиме воспроизведения или редакции программы, нажмите кнопку [WRITE].

Отобразится диалоговое окно "Write".

- 2) Определите номер программы для записи в поле "To".

- 3) Нажмите кнопку [WRITE] или [EDIT/YES] для выполнения записи.

Данные будут сохранены, и вы вернетесь в предшествующий режим. Для отмены записи, нажмите кнопку [EXIT/NO].



Никогда не отключайте питание в процессе записи данных, иначе данные могут быть повреждены.

Можно кнопкой курсора [▲/◀] выбрать "Write", а затем одно из следующих назначений записи.

Program: Сохранение программы.

Formant: Сохранение данных перемещения формант.

Prg&Frmnt: Сохранение программы и данных перемещения формант.

Если новые данные перемещения формант отсутствуют (стр. 58), поле "Write" отобразит Program. В противном случае, поле "Write" отобразит Prg&Frmnt.

Загрузка звуков других тембров/шаблоны

Шаблоны заметно облегчают создание звука программы или эффекта. Вы можете загрузить шаблон программы наиболее близкого к нужному типу звука, а затем отредактировать его на свой вкус. Также можно сохранять в качестве шаблонов созданные программы и эффекты.

Вы можете загружать шаблоны со следующих страниц.

Режим	Страница	Ярлык	Тип шаблона
Редакции программы	P03: TIMBRE	TMBR	Установки тембра
	P13: EQ/FX	IFX1, IFX2, MFX	Установки эффекта
Редакции ударных	P02: COMMON	DRUM MAP	Установки ударного инструмента

В RADIAS не существует различий между шаблонами тембров и ударных инструментов, они содержатся в одной области памяти и позволяют производить обмен данными между ними.

При загрузке шаблона, несохраненные данные редакции теряются. Для их сохранения, перед загрузкой шаблона необходимо записать эти данные.

Загрузка установок или шаблонов других тембров

Загрузка звуков других тембров

- 1) В режиме редакции программы перейдите на ярлык P03-1: TIMBRE - TMBR.

- 2) Кнопкой курсора [▲/◀] выберите слот, или позицию, для загрузки тембра.

Для отключенного тембра выбор шаблона невозможен.

- 3) Колесом [PROGRAM/VALUE] выберите тембр.

Кроме загрузки одного тембра, вы также можете загрузить любой из активных тембров любой хранящейся в RADIAS программы. Вращая колесо [PROGRAM/VALUE] вправо, вы сперва увидите активные тембры текущей программы, а затем шаблоны ("Tmp001:Init P", и т.д.) по окончании вращения колеса, отображенный на дисплее тембр или шаблон будет загружен в позицию.



В режиме редактирования ударных (страница P02-1: COMMON, DRUM MAP) кнопками 16KEYS [1] — [16] выберите инструмент, загружаемый в качестве шаблона, и затем кнопками курсора выберите “Load:” в верхней строке (стр. 61).

В режиме редактирования ударных, сперва отображаются инструменты набора ударных, а затем шаблоны.

Загрузка шаблона разрыв-эффекта

- 1) В режиме редактирования программы перейдите на ярлык P13-2: EQ/FX - IFX1.
- 2) Кнопкой курсора [▲/◀] выберите “Load:”.
- 3) Колесом [PROGRAM/VALUE] выберите шаблон.

Выбранный шаблон загрузится, и параметры разрыв-эффекта будут переписаны установками шаблона.

Создание шаблона

Созданные вами шаблоны можно загружать аналогично заводским. Для создания шаблонов используется страница P16: UTILITY (см. стр. 107 и стр. 113).

- 1) Выберите программу с тембром, сохраняемым в качестве шаблона, и перейдите в режим редактирования программы.
- 2) Кнопками TIMBRE SELECT [1] — [4] выберите тембр, сохраняемый в качестве шаблона.
- 3) Перейдите на ярлык P16-2: UTILITY - TMBR.
- 4) В поле “Edit” выберите “MakeTemplate”.
- 5) В поле “Dest” выберите номер сохраняемого шаблона.
- 6) В поле “Name” выберите имя нового шаблона.

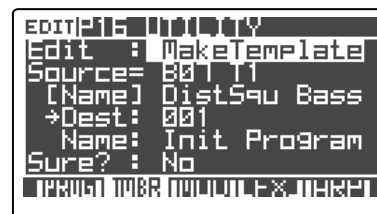

Для ввода имени шаблона, кнопками курсора перемещайте курсор и колесом [PROGRAM/VALUE] меняйте символы (стр. 35).

- 7) Измените “Sure?” на “Press [YES]” и затем нажмите кнопку [EDIT/YES]. В поле “Sure?” отобразится Complete. Шаблон сохранен.

Наименование

RADIAS позволяет наименовывать следующие типы данных.

Если после ввода имени операция записи была отменена, будет восстановлено прежнее имя (См. стр. 32).

Программы

Имя программы отображается в режиме воспроизведения программы.

Для ввода имени программы, используйте в режиме редактирования программы страницу P01: NAME (стр. 74 “P01-1: PROG (Program Name)”).

Тембры

Имена тембров отображаются с именем программы в режиме воспроизведения программы.

Для ввода имени тембра, используйте в режиме редактирования программы на страницу P01: NAME (стр. 74 “P01-2: TIMBRE (Timbre Name)”).

Поскольку в разных программах могут использоваться одинаковые наборы ударных, вы не сможете изменять имя тембра при назначении на него набора ударных. Имена наборов ударных создаются в режиме редактирования ударных (как описано ниже).

Группы

Имена групп отображаются с именем программы в режиме воспроизведения программы. Для ввода имени группы, используйте страницу P10: CATEGORY NAME глобального режима (стр. 120 “P10-1: CATEGORY NAME”).

Наборы ударных

Имена наборов ударных отображаются в режиме воспроизведения ударных.

В режиме воспроизведения ударных вы сперва должны выбрать на именуемый набор ударных.

Для ввода имени набора ударных, используйте страницу P01: NAME режима редактирования ударных (стр. 111 “P01-1: KIT”).

Ударные инструменты

В режиме воспроизведения ударных вы сперва должны выбрать на именуемый ударный инструмент.

Для ввода имени ударного инструмента, используйте страницу P01: NAME режима редакции ударных (стр. 111 “P01-2: INST”).

Шаблоны

Имена шаблонов отображаются при их загрузке.

Вы можете задать имя шаблона при его создании на странице P16: UTILITY выбранного режима (стр. 107 “P16 UTILITY”, стр. 113 “P16 UTILITY”).

Способы ввода имени

Для примера, зададим имя программе. Эта процедура справедлива и для ввода других имен. Перед ней, в режиме воспроизведения программы выберите наименюемую программу.

Использование кнопок курсора и колеса [PROGRAM/VALUE]

- 1) Перейдите на ярлык P01-1: NAME - PROG режима редакции программы.
- 2) Кнопками курсора установите курсор на заменяемый символ.
- 3) Колесом [PROGRAM/VALUE] выберите нужный символ.
- 4) Повторите шаги 2 — 3 для редакции всего имени программы.

Имя программы может содержать до 12 символов.



Использование кнопки [EDIT/YES] и 16 регуляторов

При отображении ярлыка P01-1: NAME - PROG, для редакции имени программы можно использовать кнопку [EDIT/YES] и 16 регуляторов.

Удерживайте нажатой кнопку [EDIT/YES] и регуляторами 1-12 (PORTAMENTO [TIME] - LFO2 [FREQ]) изменяйте с первого по двенадцатый символы имени.

Удерживайте нажатой кнопку [EDIT/YES] и регулятором 13 (EQ [LO]) установите верхний регистр выбранного символа.

Удерживайте нажатой кнопку [EDIT/YES] и регулятором 14 (INSERT FX [EDIT1]) установите нижний регистр выбранного символа.

Удерживайте нажатой кнопку [EDIT/YES] и регулятором 15 (INSERT FX [EDIT2]) установите цифровое значение для выбранного символа.

Удерживайте нажатой кнопку [EDIT/YES] и регулятором 16 (MASTER FX [EDIT]) определите спецсимвол (включая пробел) для выбранного символа.

Удаление символа

- 1) Кнопками курсора установите курсор на удаляемый символ.
- 2) Удерживайте нажатой кнопку [EDIT/YES] и нажмите кнопку курсора [▲/◀]. Выбранный символ будет удален.

Вставка символа

- 1) Кнопками курсора установите курсор в позицию вставляемого символа.
- 2) Удерживайте нажатой кнопку [EDIT/YES] и нажмите кнопку курсора [▼/▶].

В позицию будет вставлен символ, удаленный последним. При первой вставке здесь будет пробел.

Назначение группы

При наименовании программы, вы также можете назначить эту программу в группу. При соответствующем распределении программ по группам, поиск программ будет заметно облегчен (стр. 21).

- 1) Перейдите на ярлык P01-1: NAME - PROG режима редакции программы.
- 2) Кнопками курсора установите курсор на “Category”.
- 3) Колесом [PROGRAM/VALUE] выберите группу для назначения.



Редакция параметров программы

Редакция параметров синтеза

Здесь объясняется редакция параметров синтеза для отдельного тембра. Все выкладки приводятся с учетом того, что вы начинаете работу с нажатия кнопки TIMBRE SELECT [1] лицевой панели для выбора в качестве объекта редакции тембра 1 в режиме редакции программы.

Для сохранения результатов редакции в программе необходимо нажать кнопку [WRITE]. В противном случае, они будут утеряны.

Смена режима назначения голосов

Здесь выбирается монофоническое или полифоническое воспроизведение тембра. Выбор моно вызывает отображение дополнительных параметров.

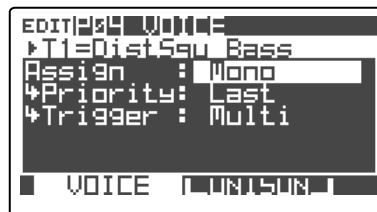

- 1) Перейдите на ярлык P04-1: VOICE - VOICE.
- 2) В поле “Assign” определите звучание тембра.

Выберите Poly для игры аккордами или Mono для игры одиночным нотами.

- 3) Если в “Assign” установлено “Mono”, можно задать “Priority” и “Trigger”.

“Priority” определяет приоритет клавиши при одновременном удержании нескольких.

“Trigger” определяет способ запуска последующей ноты при не снятой предыдущей.

Для обогащения звука, кнопкой [UNISON] включите функцию унисона, которая организует одновременное звучание нескольких нот. На ярлыке P04-2: VOICE - UNISON можно определить количество таких нот (стр. 80 “P04-2: UNISON”).

Установки генератора

Эти установки являются основой тембра.

Установки генератора 1

- 1) Кнопками OSCILLATOR 1 WAVE выберите форму волны для генератора 1. Они пошагово переключают волны. Индикатор выбранной формы волны загорится. Доступны 9 форм волн, включая внешний аудиовход (AUDIO IN).
- 2) Кнопкой OSCILLATOR 1 [OSC MOD] выберите тип модуляции для генератора 1.

Тип изменяется при каждом нажатии кнопки, и индикатор выбранного типа модуляции загорится. Доступны 4 типа модуляции.

Если выбрать форму волны FORMANT, NOISE, SYNTH PCM, DRUM PCM или AUDIO IN, доступным будет только тип модуляции WAVEFORM.

- 3) Регуляторами [CONTROL 1] и [CONTROL 2] определите параметры формы волны. Эти параметры зависят от выбранных формы волны и типа модуляции (См. стр. 81 “P06-1: OSC 1”).

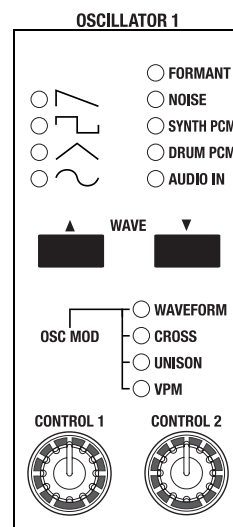

Установки генератора 2

- 1) Кнопкой OSCILLATOR 2 [WAVE] выберите форму волны для генератора 2. Форма волны изменяется при каждом нажатии кнопки, и индикатор выбранной формы волны загорится. Доступны 4 формы волн. Обычно она выбирается аналогично генератору 1 с некоторым сдвигом высоты для создания богатого звука.
- 2) Кнопкой OSCILLATOR 2 [OSC MOD] выберите тип модуляции для генератора 2. Тип изменяется при каждом нажатии кнопки, и индикатор выбранного типа модуляции загорится. Доступны 3 типа модуляции
- 3) Регулятором [SEMITONE] установите высоту генератора 2 с шагом в полутон.

Обычно этот параметр устанавливается на одну октаву (-12) или две октавы (-24) ниже относительно высоты генератора 1. В старых аналоговых синтезаторах применялись значения расстройки (+5) или (+7).

- 4) Регулятором [TUNE] точно установите высоту генератора 2. Небольшой расстройкой можно добиться богатого звука.

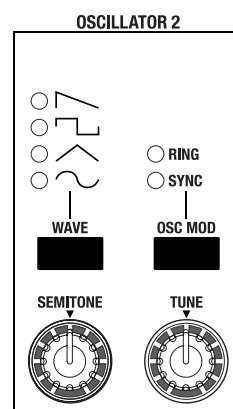

Установка громкости каждого генератора

- 1) Регулятором MIXER [OSC 1] установите громкость генератора 1.
- 2) Регулятором MIXER [OSC 2] установите громкость генератора 2.
- 3) Регулятором MIXER [NOISE] установите громкость генератора шума.

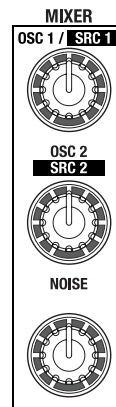

Установки фильтров

Выбор коммутации

- 1) Кнопкой [ROUTING] выберите коммутацию фильтров.

При каждом нажатии кнопки, коммутация фильтров 1 и 2 меняется и отображается горящим индикатором. Доступны 4 типа коммутации. При выборе SINGLE, используется только фильтр 1.

Установки фильтра 1

- 1) Регулятором FILTER 1 [TYPE] выберите тип для фильтра 1. Промежуточные положения регулятора соответствуют усредненным характеристикам типов фильтра. Тип фильтра оказывает значительное влияние на характер звука.
- 2) Регулятором FILTER 1 [CUTOFF] установите частоту среза фильтра 1. Вращение регулятора вправо (увеличение значения) повышает прозрачность звука.
- 3) Регулятором FILTER 1 [RESONANCE] установите резонанс фильтра 1. Вращение регулятора вправо (увеличение значения) усиливает частоты вблизи частоты среза. Эффект резонанса также сильно зависит от типа фильтра и частоты среза.

В зависимости от частоты среза и входного сигнала, увеличение резонанса может вызвать искажения.

- 4) Кнопкой FILTER [SELECT] выберите FILTER 1 и регулятором [EG 1 INT] установите глубину воздействия EG1 на частоту среза фильтра 1.

При вращении регулятора вправо от центрального положения (“+” значения), EG будет воздействовать на фильтр в положительном направлении (т.е., если тип фильтра LPF, звук будет становиться прозрачнее).

При вращении регулятора влево от центрального положения (“-” значения), EG будет воздействовать на фильтр в отрицательном направлении (т.е., если тип фильтра LPF, звук будет становиться более глухим).

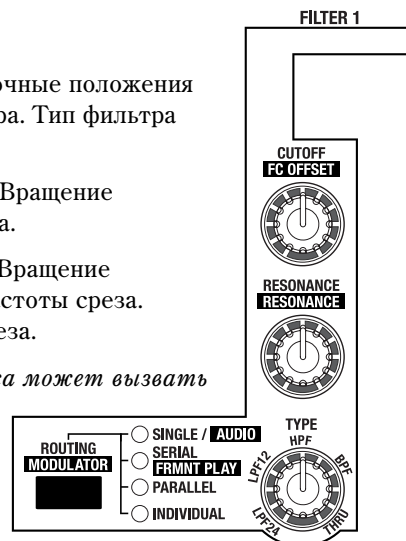

Установки фильтра 2

- 1) Кнопкой FILTER 2 [TYPE] выберите тип для фильтра 2. Тип фильтра изменяется при каждом нажатии кнопки, и индикатор выбранного типа загорится. Тип фильтра оказывает значительное влияние на характер звука.

Если кнопка FILTER 1 [ROUTING] установлена в SINGLE, фильтр 2 недоступен.

- 2) Регулятором FILTER 2 [CUTOFF] установите частоту среза фильтра 2. Вращение регулятора вправо (увеличение значения) повышает прозрачность звука.
- 3) Регулятором FILTER 2 [RESONANCE] установите резонанс фильтра 2. Вращение регулятора вправо (увеличение значения) усиливает частоты вблизи частоты среза. Эффект резонанса также сильно зависит от типа фильтра и частоты среза.

В зависимости от частоты среза и входного сигнала, увеличение резонанса может вызвать искажения.

- 4) Кнопкой FILTER [SELECT] выберите FILTER 2 и регулятором [EG 1 INT] установите глубину воздействия EG1 на частоту среза фильтра 2.

При вращении регулятора вправо от центрального положения (“+” значения), EG будет воздействовать на фильтр в положительном направлении (т.е., если тип фильтра LPF, звук будет становиться прозрачнее).

При вращении регулятора влево от центрального положения (“-” значения), EG будет воздействовать на фильтр в отрицательном направлении (т.е., если тип фильтра LPF, звук будет становиться более глухим).

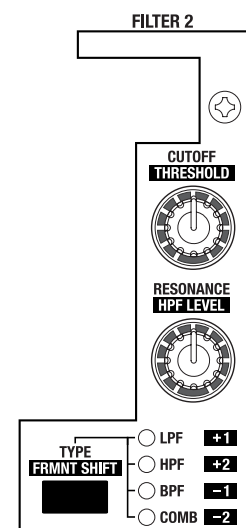
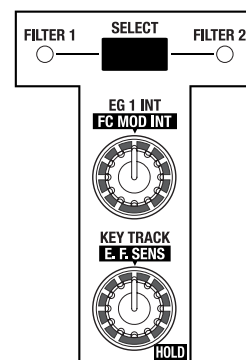

Создание временных изменений тона (EG1)

EG1 производит изменения частоты среза во времени ("Cutoff" для FILTER 1 или FILTER 2).

EG1 производит одинаковый эффект для фильтров 1 и 2.

С помощью виртуальных патчей можно добиться модуляции от EG1 и других параметров.

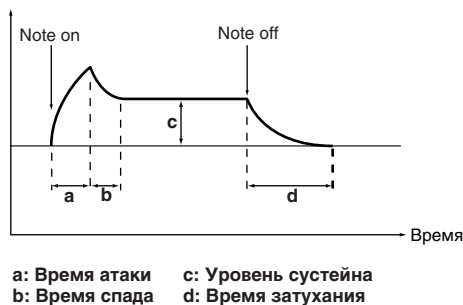

a: Время атаки c: Уровень сусейна
b: Время спада d: Время затухания

Установки огибающей для тональных изменений

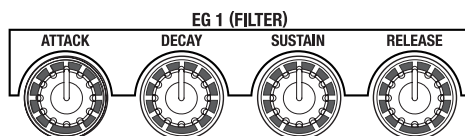

- 1) Регулятором EG 1 [ATTACK] установите время атаки (длительность тональных изменений с момента взятия ноты). Вращение регулятора вправо замедляет скорость тональных изменений, и наоборот.

Если вращение этого регулятора не дает эффекта, попробуйте манипулировать регулятором FILTER [EG 1 INT] и убедитесь, что кнопка MOD SEQUENCER [SELECT] установлена в положение, при котором горит индикатор EDIT. Если горит один из других индикаторов, вы не сможете редактировать EG или LFO. (Эти регуляторы используются для редакции данных модуляционного секвенсера.)

- 2) Регулятором EG 1 [DECAY] установите время спада (время снижения тона после пикового значения). Вращение регулятора вправо замедляет скорость тональных изменений до уровня сусейна.
- 3) Регулятором EG 1 [SUSTAIN] установите уровень сусейна (прозрачность при сусейне). Прозрачность также зависит от установки регулятора FILTER [EG 1].
- 4) Регулятором EG 1 [RELEASE] установите время затухания (время до полного исчезновения звука после снятия ноты). Вращение регулятора вправо замедляет скорость тональных изменений, и наоборот.

Выходные установки тембра

Выходные установки

- 1) Регулятором AMP [LEVEL] установите громкость тембра.
- 2) Регулятором AMP [PAN] установите панораму тембра. В центральном положении регулятора (CNT), звук равномерно распределен между левым и правым каналами (центр).

Применение эффекта Drive или Wave Shaping

- 1) Кнопкой [DRIVE/WS] выберите Drive или Wave Shaping. При выборе Drive, загорится индикатор DRIVE. При выборе Wave Shaping, загорится индикатор WS.
- 2) Вращайте регулятор [DEPTH]. Вращение регулятора вправо (увеличение значения) усиливает эффект.

Воздействие на громкость от номера ноты (позиции клавиши)

- 1) Перейдите на страницу P08: AMP.
- 2) Параметром "Key Track" определите воздействие номера ноты на громкость.

При положительных (+) значениях, громкость будет увеличиваться при взятии нот выше C4 и уменьшаться при взятии нот ниже.

При отрицательных (-) значениях, громкость будет уменьшаться при взятии нот выше C4 и увеличиваться при взятии нот ниже.

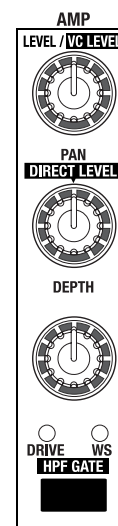

Создание временных изменений громкости (EG2)

EG2 производит изменения во времени параметра AMP “Level”.

С помощью виртуальных патчей можно добиться модуляции от EG2 и других параметров.

Для установки параметров EG2 регулировками лицевой панели, кнопкой MOD SEQUENCER [SELECT] добейтесь загорания индикатора EDIT.

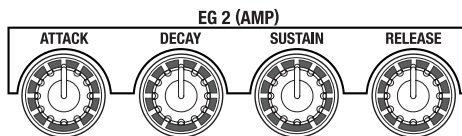

Установки огибающей для изменений громкости

- 1) Регулятором EG 2 [ATTACK] установите время изменения громкости с момента взятия ноты. Вращение регулятора вправо замедляет скорость изменений громкости, и наоборот.
- 2) Регулятором EG 2 [DECAY] установите время спада громкости после пикового значения. Вращение регулятора вправо замедляет скорость тональных изменений до уровня сустейна.
- 3) Регулятором EG 2 [SUSTAIN] установите уровень сустейна. Вращение регулятора вправо увеличивает громкость сустейна.
- 4) Регулятором EG 2 [RELEASE] установите время затухания громкости звука после снятия ноты. Вращение регулятора вправо замедляет скорость затухания, и наоборот.

Для звуков колокольного типа, более высокие значения создают более долгое затухание.

Воздействие на громкость динамикой клавиатуры

- 1) Перейдите на ярлык P09-2: EG - EG2 режима редакции программы.
- 2) Параметром “LvlVelInt” определите воздействие динамики игры на изменения громкости, обусловленные EG2.

При положительных (+) значениях, EG2 будет оказывать большее воздействие на громкость при сильном звукоизвлечении.

При отрицательных (-) значениях, EG2 будет оказывать меньшее воздействие на громкость при сильном звукоизвлечении.

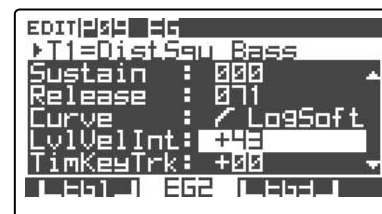

Установки LFO

LFO (низкочастотный генератор) оказывает циклическое воздействие на параметр. При воздействии на высоту генератора, LFO производит вибрато, при воздействии на частоту среза фильтра — эффект вау, при воздействии на громкость — тремоло.

LFO2 внутренне скоммутирован с высотой генератора 1 (страница P05-1: PITCH, “Vibrato Int”). С помощью виртуальных патчей можно добиться модуляции от LFO и других параметров (стр. 81 “VibratInt (Vibrato Intensity)”).

Выбор формы LFO

- 1) Нажмите кнопку [SELECT].

Форма волны будет переключаться при каждом нажатии кнопки, отображаясь соответствующим индикатором.

Кривая циклических изменений определяется формой волны LFO.

Выбор частоты LFO

- 2) Вращайте регулятор [FREQ]. Вращение регулятора вправо увеличивает скорость циклических изменений. Эта скорость индицируется интервалами миганий кнопки [SELECT].

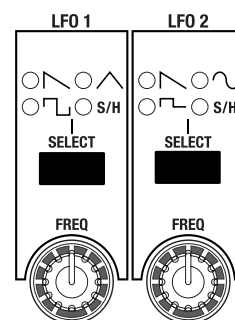

На ярлыках P10-1: LFO - LFO1 или LFO2, вы можете включить параметр “TempoSync” для синхронизации частоты LFO с темпом, определенным регулятором [TEMPO] (стр. 91 “TempoSync”).

Для установки скорости LFO регулировками лицевой панели, кнопкой MOD SEQUENCER [SELECT] добейтесь загорания индикатора EDIT.

Модуляция параметров посредством виртуальных патчей (V.PATCH)

Виртуальный патч позволяет назначать 15 различных источников модуляции для модуляции различных параметров звука.

Для установки параметров виртуального патча регулировками лицевой панели, кнопкой MOD SEQUENCER [SELECT] добейтесь загорания индикатора EDIT.

Установки виртуального патча

- 1) Кнопкой V.PATCH [SELECT] выберите патч.

При каждом нажатии кнопки, патчи PATCH 1-6 будут циклически переключаться и индицироваться соответствующими светодиодами.

Если нажать кнопку секции V.PATCH в режиме воспроизведения программы, дисплей отобразит установки виртуального патча.

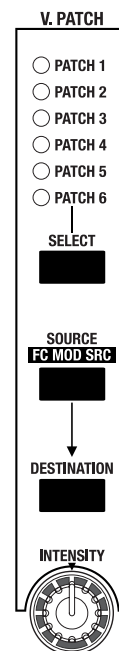
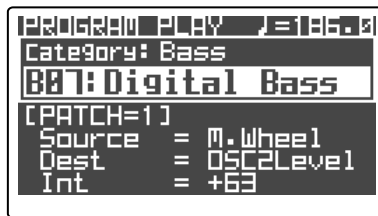

Нажмите кнопку PAGE [+] / [-] или [EXIT/NO] для возврата к предыдущему экрану.

- 2) Кнопкой V.PATCH [SOURCE] выберите источник модуляции (созданный модуляцией сигнал). Каждое нажатие кнопки будет последовательно переключать доступные источники модуляции. См. стр. 91 "P11 PATCH (Virtual Patch)".
- 3) Кнопкой V.PATCH [DESTINATION] выберите назначение модуляции. Каждое нажатие кнопки будет последовательно переключать доступные параметры-назначения.
- 4) Регулятором V.PATCH [INTENSITY] установите глубину модуляции.

Вращайте регулятор вправо от центрального положения ("+" значения) для создания модуляции в положительном (+) направлении.

Вращайте регулятор влево от центрального положения ("- значения) для создания модуляции в отрицательном (-) направлении.

Детально этот параметр описан на стр. 91 "P11 PATCH (Virtual Patch)".

Модуляционные секвенсеры — изменение звука во времени

Модуляционные секвенсеры позволяют производить изменения параметров звука во времени, как в аналоговых синтезаторах прошлых лет. Модуляционный секвенсер хранит дискретные значения в каждом из 16 шагов, и последовательно воздействует ими на звук во времени. Поскольку для каждого тембра предусмотрено 3 модуляционных секвенсера, можно создавать достаточно сложные изменения звука. В следующем примере выберем программу с выключенной модуляционной секвенцией, назначим модуляционный секвенсер 1 на тембр и 16 регуляторами определим уровни модуляции для каждого шага.

Назначение модуляционного секвенсера на тембр

- 1) В режиме воспроизведения программы выберите программу с отключенными модуляционными секвенсерами (кнопка MOD SEQUENCER [ON] не светится). Выбирайте программу с заметными тональными изменениями.
- 2) Кнопкой MOD SEQUENCER [SELECT] выберите MOD1 (индикатор MOD1 загорится).

Для назначения параметров на SEQ2 или SEQ3, кнопкой MOD SEQUENCER [SELECT] выберите SEQ2 или SEQ3.

Установка параметров SEQ COMMON

Перед созданием данных секвенции, параметрами SEQ COMMON определите количество шагов и способ воспроизведения данных.

- 1) Перейдите на ярлык P12-1: MOD SEQ - COMN режима редакции программы.
- 2) Параметром "LastStep" задайте длительность секвенции (количество шагов). Доступно от 1 до 16 шагов.
- 3) Параметром "SeqType" задайте направление воспроизведения шагов, например, Forward.
- 4) Параметром "RunMode" задайте цикличность секвенции, например, Loop.



- 5) Параметром “KeySync” задайте условие сброса секвенции при взятии ноты, например, Timbre.
- 6) Параметром “Resoluth” задайте нотную длительность каждого шага на основе системного темпа, например, 1/16. Эта длительность будет справедлива для каждого шага секвенции.

Детально эти параметры описаны на стр. 92 “P12 MOD SEQ (Modulation Sequencer)”.

Определение данных секвенции для каждого шага

- 1) Перейдите на ярлык P12-2: MOD SEQ - SEQ1.
- 2) Параметром “Knob” выберите FillCut. Это назначит SEQ1 на частоту среза фильтра 1.
- 3) Нажмите кнопку MOD SEQUENCER [ON]. Индикатор кнопки [ON] загорится, и модуляционный секвенсер включится.
- 4) Кнопкой MOD SEQUENCER [SELECT] выберите MOD1.
- 5) Возьмите ноту для прослушивания звука, и 16 регуляторами задайте данные секвенции для каждого шага.

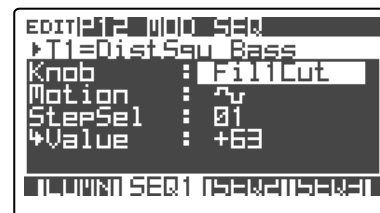

Значение каждого шага определяет степень изменения назначенного параметра. Для точной настройки значения используйте колесо [PROGRAM/VALUE].

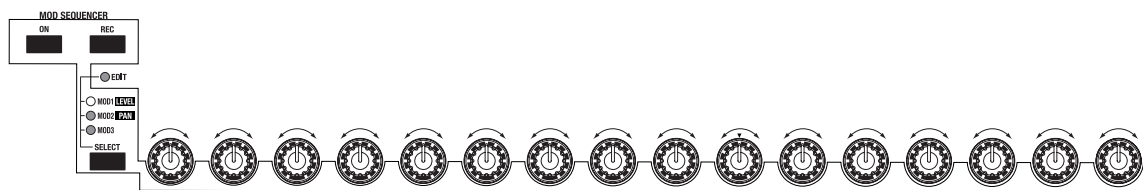

Если кнопкой MOD SEQUENCER [SELECT] выбрать EDIT, 16 регуляторами редактируется звук программы (например, параметры EG или LFO). Если кнопкой [SELECT] выбран MOD1 или другой модуляционный секвенсер, 16 регуляторами редактируются данные секвенции. Номер, нанесенный под каждым регулятором, соответствует номеру шага секвенции. Для редакции шага вращайте соответствующий регулятор. На ярлыке P12-2: MOD SEQ - SEQ1 поле “Value” индицирует значение каждого шага.

Регуляторы после значения “LastStep” на ярлыке P1 2-1: MOD SEQ - COMN не эффективны (стр. 92 “LastStep”).

Вы можете использовать эту процедуру для редакции существующих или записанных в реальном времени данных секвенции.

Запись данных модуляционной секвенции в реальном времени — функция Motion Rec

Функция Motion Rec позволяет записывать в реальном времени перемещения регуляторов и помещать эти изменения в шаги модуляционного секвенсера.

В следующем примере, запишем перемещения регулятора FILTER 1 [CUTOFF] в программу, не содержащую данных секвенции.

- 1) В режиме воспроизведения программы, выберите программу с отключенной модуляционной секвенцией (кнопка MOD SEQUENCER [ON] не горит). Выбирайте программу с заметными тональными изменениями.
- 2) Нажмите кнопку MOD SEQUENCER [ON] для включения модуляционного секвенсера.
- 3) Кнопкой MOD SEQUENCER [SELECT] выберите модуляционный секвенсер (MOD1-3), например, MOD1.
- 4) Перейдите на ярлык P12-1: MOD SEQ - COMN режима редакции программы и установите параметры “SEQ COMMON”.
- 5) Нажмите кнопку MOD SEQUENCER [REC].

Вы перейдете в режим готовности к записи. Кнопка [REC] будет мигать, а кнопки 16KEYS [1] — [16] будут последовательно загораться.

До выбора секвенции, вход в режим готовности к записи невозможен.

- 6) Возьмите ноту и вращайте регулятор FILTER 1 [CUTOFF].

Запись начнется в момент поворота регулятора. Когда начнется запись, кнопка [REC] начнет гореть постоянно. По достижении определенного в “LastStep” шага, кнопка [REC] погаснет, и запись автоматически прекратится.

Запись перемещений регуляторов ARPEGGIATOR/STEP SEQUENCER или эффектов невозможна.

При вращении двух и более регуляторов, записываются перемещения передвинутého первым регулятора.

При использовании функции Motion Rec, 16 регуляторов изменяют параметры звука.

7) Возьмите ноту для прослушивания изменений звука.

Для отмены результатов записи нажмите кнопку [REC] для их перезаписи или посредством 16 регуляторов отредактируйте значения каждого шага.

Для сохранения результатов записи, данные необходимо записать, иначе они будут утеряны (стр. 32).

Редакция параметров эффектов

RADIUS обеспечивает двухполосный эквалайзер и два разрыв-эффекта на каждый тембр, а также один мастер-эффект на каждую программу. Ниже описана редакция их параметров.

Для использования регулировок лицевой панели для редакции секвенсера, разрыв- или мастер-эффекта, кнопка MOD SEQUENCER [SELECT] должна быть установлена в EDIT.

Для сохранения изменений, данные необходимо записать, иначе они будут утеряны (стр. 32).

Установки разрыв-эффекта

Рассмотрим редакцию установок разрыв-эффекта 1 (FX1).

1) Выберите (FX1) кнопкой INSERT FX [FX1-FX2].

Когда кнопка INSERT FX [FX1-FX2] светится, выбран разрыв-эффект 2; когда она не светится — выбран разрыв-эффект 1. Если нажать кнопку INSERT FX [FX1-FX2] в режиме воспроизведения программы, нижняя часть дисплея будет отображать текущую программу эффекта, назначенную на каждый из разрывов и мастер-эффект.

Нажмите кнопку PAGE [+] / [-] или [EXIT/NO] для возврата к предыдущему экрану.

2) Нажмите кнопку INSERT FX [ON], она загорится.

3) Перейдите на ярлык P13-2: EQ/FX - IFX1 режима редакции программы.

4) Поместите курсор на имя эффекта и выберите тип эффекта.

5) Кнопками курсора подсветите “Edit1” или “Edit2” для выбора параметров эффекта, редактируемых регуляторами [EDIT1] и [EDIT2].

Регуляторами [EDIT1] и [EDIT2] настройте выбранные параметры. Доступные параметры зависят от типа эффекта.

6) На дисплее также присутствуют другие параметры, которые можно настроить.

Кнопками курсора перемещайтесь по списку доступных параметров и колесом [PROGRAM/VALUE] редактируйте их. Параметры эффекта зависят от его типа (стр. 121).

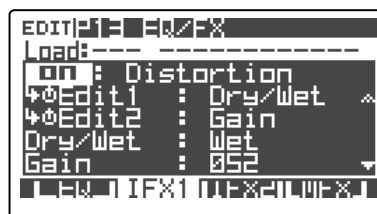
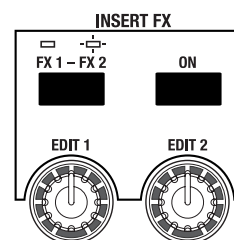

Установки мастер-эффекта

1) Нажмите кнопку MASTER FX [ON], она загорится.

В режиме воспроизведения программы, в нижней части дисплея отображен тип эффекта.

2) Перейдите на ярлык P13-4: EQ/FX - MFX режима редакции программы.

3) Поместите курсор на имя эффекта и выберите тип эффекта.

4) С помощью “Edit” выберите параметр эффекта, редактируемый регулятором MASTER FX [EDIT]. Доступные параметры зависят от типа эффекта.

5) Осуществите настройку других параметров эффекта. Параметры эффекта зависят от его типа (стр. 121).

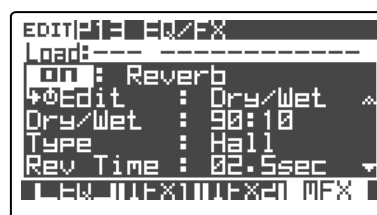
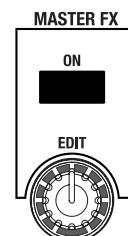

Редакция арпеджиатора

Рассмотрим редакцию параметров арпеджиатора в режиме редакции программы. Также см. стр. 22.

Назначение арпеджиатора на тембр и редакция параметров

Назначим арпеджиатор на тембр 1 и отредактируем параметры арпеджиатора.

Назначение арпеджиатора на тембр

- 1) Нажмите кнопку TIMBRE SELECT [1].
- 2) Кнопкой ARPEGGIATOR/STEP SEQUENCER [SELECT] выберите ARPEGGIATOR.

Для отображения страницы ARPEGGIATOR в режиме редакции программы, арпеджиатор заранее нужно назначить на выбранный тембр.

Редакция параметров

- 3) Перейдите на ярлык P14-1: ARPEGGIATOR - COMN режима редакции программы.
- 4) С помощью "Type" выберите паттерн арпеджио, например, Alt1.
- 5) С помощью "Range" определите диапазон паттерна арпеджио, например, 1 октава.
- 6) С помощью "KeySync" определите синхронизацию с клавиатурой, например, On. В этом случае, паттерн арпеджио будет запускаться с начала при каждом взятии ноты.
- 7) С помощью "Resolutn" определите разрешение (нотную длительность каждого шага на основе темпа).
- 8) С помощью "LastStep" определите количество шагов паттерна арпеджио. Оно будет равно одному циклу паттерна арпеджио.
- 9) С помощью "Swing" определите уровень свинга для паттерна арпеджио.
- 10) С помощью "ScanBotom" и "ScanTop" определите "нотное окно" — диапазон нот клавиатуры, запускающих арпеджиатор.



Арпеджиатор запустится при взятии ноты диапазона между "ScanBotom" и "ScanTop".

Редакция каждого шага паттерна арпеджио (ARPEGGIATOR - TRIGGER)

Вы можете задать ноту для каждого шага паттерна арпеджио. В RADIAS, каждый из 32 шагов можно включить/отключить, позволяя создавать уникальные ритмы.

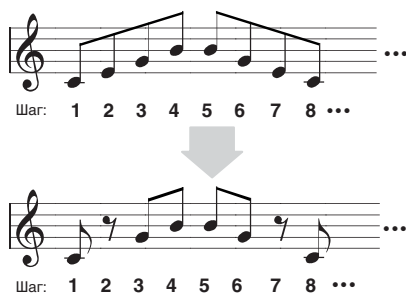

Редакция состояния шагов 16 кнопками

- 1) Кнопкой 16KEYS [SELECT] выберите TRIGGER.
- 2) Кнопками [1] — [16] включайте/отключайте каждый шаг.

16 кнопок соответствуют 16 шагам. Шаг, для которого кнопка светится, звучит, и наоборот. При каждом нажатии кнопки, состояние шага альтернативно переключается.



Для редакции состояния шагов от 17 до 32, кнопкой 16KEYS PROGRAM BANK/ TRIGGER [UP] добейтесь загорания индикатора LENGTH 2 или кнопкой [DOWN] добейтесь загорания индикатора LENGTH 1 для возврата к шагам 1 — 16.

Шаги 2, 7, 10 и 15 отключены

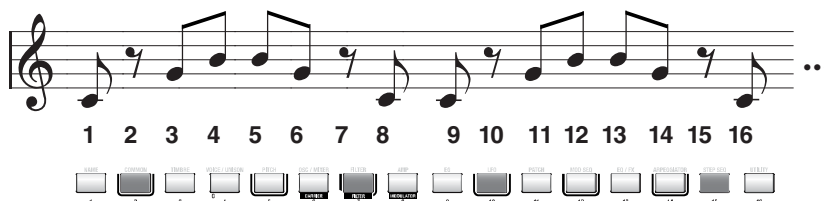

Состояние каждого шага сохраняется в программе после ее записи в память.

Редакция состояния шагов кнопками курсора и колесом [PROGRAM/VALUE]

- 1) Перейдите на ярлык P14-2: ARPEGGIATOR - TRIG.
- 2) Кнопками курсора выберите редактируемый шаг. Для быстрого перемещения удерживайте кнопку курсора нажатой.
- 3) Колесом [PROGRAM/VALUE] включайте/отключайте каждый шаг.

Индикация “O” означает, что паттерн арпеджио на данном шаге звучит.

Индикация “-” означает, что паттерн арпеджио на данном шаге не звучит.

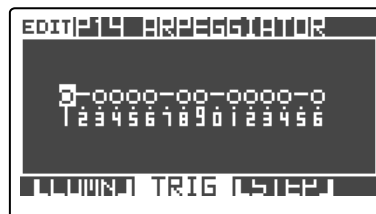

Детальная редакция шагов паттерна арпеджио (ARPEGGIATOR - STEP)

- 1) Перейдите на ярлык P14-3: ARPEGGIATOR - STEP.
- 2) С помощью “Step” определите редактируемый шаг. Ниже поля “Step” отображаются время гейта (длительность), velocity и номер ноты выбранного шага.
- 3) С помощью “GateTime” определите время гейта. Чем выше значения, тем больше длительность.
- 4) С помощью “Velocity” определите velocity ноты.

При выборе здесь KEY, ноты будут звучать с velocity ноты, взятой при запуске арпеджиатора.

Значение velocity также можно задать установкой курсора на “Velocity” и удержанием кнопки [EDIT/YES] при взятии ноты.

- 5) С помощью “Trigger” определите звучание ноты на данном шаге.

Индикация “O” означает, что нота на данном шаге звучит.

Индикация “-” означает, что нота на данном шаге не звучит.



Запись и редакция пошагового секвенсера

Вы можете использовать пошаговые секвенсеры для записи и воспроизведения фраз или паттернов ударных. Здесь рассматривается запись и редакция пошагового секвенсера. Воспроизведение описано на стр. 24.

Запись в пошаговый секвенсер (STEP REC)

Вы можете использовать клавиатуру для ввода высоты и времени для каждого шага данных секвенции. В следующем примере, назначим пошаговый секвенсер 1 на тембр 1 и введем простую фразу.

При работе с RADIAS без основной клавиатуры, установите 16KEYS [SELECT] в KEYBOARD и вводите данные кнопками 16KEYS [1] — [16].

Данные пошагового секвенсера всегда переписываются при записи.

Для стирания данных, записанных в пошаговый секвенсер, выполните команду “InitStepSeq” ярлыка P16-5: UTILITY - ARP в режиме редакции программы (стр. 110 “InitStepSeq”).

Подготовка к записи

- 1) В режиме воспроизведения программы, выберите программу, в которой пошаговый секвенсер не назначен. Рекомендуется использовать инициализированную программу банка P (имя программы “Init Program”).

При выборе программы, использующей несколько тембров, кнопками TIMBRE SELECT [1] — [4] выберите тембр 1 (стр. 20).

- 2) Кнопкой ARPEGGIATOR/STEP SEQUENCER [SELECT] выберите STEP SEQ1.
- 3) В режиме редакции программы перейдите на ярлык P15-1: STEP SEQ - COMN.

Для доступа к странице STEP SEQ, пошаговый секвенсер должен быть заранее назначен на выбранный тембр.

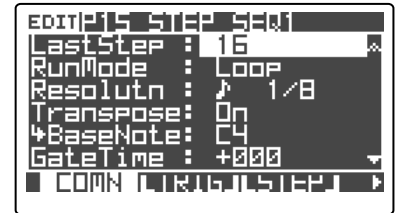

- 4) В "LastStep" определите длительность паттерна в шагах.
Каждый из двух пошаговых секвенсеров поддерживает до 32 шагов. Например, выберем 16 шагов. Каждый шаг может хранить ноту или аккорд.

Можно объединить пошаговые секвенсеры для получения паттерна в 64 шага.

- 5) В "RunMode" определите способ воспроизведения пошагового секвенсера.
Например, выберем Loop. При этом, записанные данные будут воспроизводиться циклично при удержании клавиши.
- 6) В "Resoluth" определите разрешение шагов.
Каждый шаг имеет нотную длительность относительно темпа. Например, при выборе 1/8, каждый шаг будет иметь длительность в одну восьмую относительно текущего темпа.
- 7) В "Transpose" определите, будет ли высота взятых нот управлять высотой нот, генерируемых пошаговым секвенсером.
Например, выберем On. При этом, высота фразы или паттерна, генерируемых пошаговым секвенсером, будет меняться согласно значению "BaseNote" (оно не эквивалентно "Bass Note". Base Note является "базой", относительно которой секвенсер транспонирует ноты клавиатуры). При значении Off, высота генерируемых нот будет неизменной, что используется для паттернов ударных.
- 8) В "BaseNote" определите номер ноты, являющейся опорной для нот, генерируемых пошаговым секвенсером.
Например, выберем C4. При этом, фраза будет воспроизводиться с записанными высотами при взятии ноты C4. при взятии ноты B3, фраза будет воспроизводиться на полтона ниже записанных высот.

После записи в пошаговый секвенсер, нижняя нота данных автоматически назначится в качестве "BaseNote" секвенции.

- 9) В "ScanTop" и "ScanBotom" определите диапазон нот, управляющих пошаговым секвенсером.
Пошаговый секвенсер стартует при взятии ноты диапазона, определенного "ScanTop" и "ScanBotom".
Для дополнительной информации, см. стр. 64 "Key Zone".
- 10) В "S.SeqLink" определите, будут ли объединены пошаговые секвенсеры.
Например, выберем Off, чтобы использовать только пошаговый секвенсер 1.
В случае On, пошаговые секвенсеры объединяются и воспроизводятся в порядке STEP SEQ1 → STEP SEQ2, создавая один пошаговый секвенсер с 64 шагами.

Если пошаговые секвенсеры объединены, поменять порядок воспроизведения секвенций невозможно. Для его смены используйте параметр "SwapStepSeq" ярлыка P1 6-5: UTILITY - ARP (стр. 110 "SwapStepSeq").

Если пошаговые секвенсеры объединены, установки STEP SEQ1 имеют приоритет для всех параметров, не устанавливаемых индивидуально.

- 11) Нажмите кнопку [PROGRAM] для возврата в режим воспроизведения программы.

Подготовка к записи закончена.

Начало записи

- 1) Если кнопка ARPEGGIATOR/STEP SEQUENCER [ON] горит, отключите ее.
- 2) Нажмите кнопку ARPEGGIATOR/STEP SEQUENCER [TYPE/STEP REC].
Кнопка [TYPE/STEP REC] начнет мигать, а дисплей отобразит "Sure?".



- 3) Нажмите кнопку [TYPE/STEP REC] или [EDIT/YES].

Вы войдете в режим готовности к записи.

“REC Step” будет индцировать записываемый шаг. Запись всегда начинается с шага 1.

“Gate Time” будет индцировать длительность ноты данного шага.

“Velocity” будет индцировать velocity ноты данного шага.

Если кнопкой 16KEYS [SELECT] выбрать TRIGGER, кнопки 16KEYS [1] — [16] будут мигать, индцируя текущий шаг. Для выбора шага можно нажать одну из кнопок [1] — [16]. Для выбора шагов от 17 и далее, кнопкой 16KEYS PROGRAM BANK/TRIGGER [UP] переключите индикатор LENGTH на выбранную группу шагов.



При работе с RADIAS без основной клавиатуры, установите 16KEYS [SELECT] в KEYBOARD и вводите данные кнопками 16KEYS [1] — [16].

При входе в режим STEP REC в процессе звучания ноты, она будет сброшена, и удержание будет отменено.

При записи не действуют другой пошаговый секвенсер и арпеджиатор.

- 4) В “GateTime” определите длительность записываемой ноты. Также для этого можно использовать регулятор ARPEGGIATOR/STEP SEQUENCER [GATE].
- 5) В “Velocity” определите velocity записываемой ноты.

При установке KEY, пошаговый секвенсер будет использовать значение velocity взятой при вводе ноты.

Вы можете установить курсор на “Velocity” и взять ноту, удерживая нажатой кнопку [EDIT/YES] для ввода значения velocity.

Параметры Gate Time и Velocity являются общими для всех нот одного шага. Также ноты шага не могут по отдельности включаться/отключаться.

- 6) Возьмите аккорд C4, E4, G4.

При взятии аккорда, будут введены соответствующие нотные данные. Возможен ввод до 8 нот в каждый шаг. При вводе аккорда, ноты будут записаны в шаг в порядке их взятия. После снятия нот, вы вернетесь в режим готовности к записи шага 2.



В процессе записи вы также можете определить “REC Step”, “GateTime” и “Velocity” для модификации каждой ноты. Вы можете использовать “REC Step” для перемещения между шагами до “Last Step”, позиция шага будет индцироваться кнопками 16KEYS [1] — [16]. “GateTime”, “Velocity” и “Note” индцируют ранее записанные значения.

- 7) Нажмите кнопку [TAP TEMPO/REST-TIE] без взятия ноты.

В шаг будет вставлена пауза, и вы вернетесь в режим готовности к записи шага 3.

Для перехода к следующему шагу без записи данных в текущий (т.е., для ввода паузы), нажмите кнопку [TAP TEMPO/REST-TIE] без взятия ноты. Если в этом шаге находились данные, они будут стерты, и вы перейдете к следующему шагу.



- 8) Удерживая взятый аккорд D4, F4, A4, нажмите кнопку [TAP TEMPO/REST-TIE].

Введенные на шаге 3 ноты перейдут в шаг 4. После снятия нот, вы перейдете к шагу 5.

Для ввода длинных нот, превышающих один шаг, удерживайте ноты и нажмите кнопку [TAP TEMPO/REST-TIE]. “Gate Time” установится в TIE, и вы перейдете к следующему. При последовательных нажатиях этой кнопки, данные удерживаемых нот будут введены во все соответствующие шаги.



- 9) Нажмите кнопку [TYPE/STEP REC] или [EXIT/NO] для остановки записи.

Например, остановимся на шаге 5, и “Last Step” пошагового секвенсера 1 автоматически установится в 4.

При пошаговой записи, иногда автоматически устанавливаются следующие параметры.

“Last Step”: номер последнего шага обновляется, если запись превысила количество шагов.

“Seq Base Note”: обновляется нижней нотой между первым и последним шагами.

Проверка данных записи

- 1) Включите кнопку ARPEGGIATOR/STEP SEQUENCER [ON] и нажмите клавишу C4. фраза воспроизведется с записанной высотой.
- 2) Нажмите клавишу D4. фраза начнется с D4.
Записанная фраза будет изменяться согласно взятой ноте.

Если фраза не транспонируется, на ярлыке P1 5-1: STEP SEQ - COMN установите "Transpose" в On.

Редакция состояния каждого шага (STEP SEQ - TRIGGER)

Вы можете просматривать позиции, на которых звучит пошаговый секвенсер, и редактировать состояние триггера (включен/отключен) каждого шага.

Можно использовать кнопки 16 KEYS [1] — [16]. Они определяют звучание ноты каждого шага.

- 1) Перейдите на ярлык P15-2: STEP SEQ2 - TRIG.
- 2) В "NoteSel" определите номер ноты.

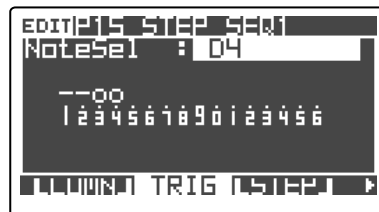

TRIGGER: Дисплей отображает состояние триггера каждого шага.

C-1 — G9: Определяет номер ноты. Если он записан в шаге, для шага отображается символ "O". В противном случае отображается символ "-".

Drum 01 — Drum 16: Если на тембр назначен набор ударных, вы можете задать ударный инструмент. Если он звучит в шаге, для шага отображается символ "O". В противном случае отображается символ "-".

- 3) Кнопками курсора выберите шаг. Для ускорения выбора удерживайте кнопку курсора.
- 4) Колесом [PROGRAM/VALUE] измените состояние триггера.

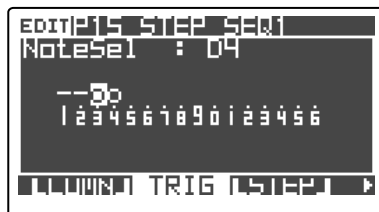

Символ "O" означает звучание шага. В противном случае отображается символ "-".

Редакция нот кнопками 16KEYS [1] — [16] (редакция паттерна ударных)

Использование кнопок 16KEYS [1] — [16] является общим способом редакции ритмического паттерна для каждого ударного инструмента. В этом случае, нота (высота), отображаемая кнопками 16KEYS [1] — [16] для каждого шага, будет нотой, определенной параметром "NoteSel" ярлыка P15-2: STEP SEQ - TRIG режима редакции программы (стр. 100 "NoteSel (Note Select)").

- 1) В "NoteSel" определите номер ударного инструмента.

Символ "O" означает звучание инструмента в шаге.

- 2) Кнопкой 16KEYS [SELECT] выберите "TRIGGER".

Кнопки 16KEYS [1] — [16], соответствующие шагам со звучащими ударными инструментами, светятся.



Для индикации кнопками 16KEYS [1] — [16] шагов от 17 и выше, кнопкой 16KEYS PROGRAM BANK/TRIGGER [UP] добейтесь загорания индикатора LENGTH 2. для возврата к первым 16 шагам, кнопкой [DOWN] добейтесь загорания индикатора LENGTH 1.

- 3) Нажимайте кнопки 16KEYS [1] — [16] для установки состояний триггеров каждого шага.

При включении ранее отключенного шага, возможны следующие метаморфозы. Если изначально шаг был включен, а затем выключен, при последующем включении он восстановит свое оригинальное значение. Если шаг не использовался и не имеет начального назначения, а тембр назначен на набор ударных, назначается Inst 01. если тембр не назначен на набор ударных, используется нотное значение C4.

В каждом шаге можно задать до 8 номеров нот.

Редакция данных каждого шага (STEP SEQ - STEP)

Вы можете редактировать длительность, velocity и номер ноты для каждого шага.

- 1) Перейдите на ярлык P15-3: STEP SEQ1 - STEP.

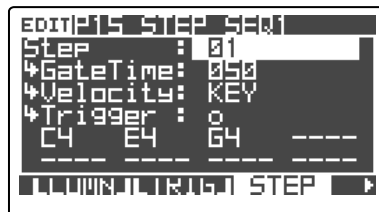

- 2) В "Step" определите шаг. Отобразятся время гейта, velocity и номер ноты шага.

Вы можете кнопкой 16KEYS [SELECT] выбрать "TRIGGER" и кнопками 16KEYS [1] — [16] задать номер шага. Для шагов от 17 и более, кнопками 16KEYS PROGRAM BANK/TRIGGER [UP] или [DOWN] переключайте группу шагов.

3) Установите значения "GateTime" и "Velocity".

Для редакции другого шага, используйте "Step" для его выбора.

Значения Gate Time и Velocity являются общими для всего шага. Их нельзя устанавливать независимо для каждой ноты в рамках одного шага.

Вы можете установить курсор на "Velocity" и взять ноту, удерживая нажатой кнопку [EDIT/YES] для ввода значения velocity.

4) В "Trigger" определите, будут ли звучать ноты данного шага.

Символ "O" означает звучание шага. В противном случае отображается символ "-".

При смене состояния "-" на "O", на шаг будут назначены номера нот, назначенные на него ранее. Если назначения нот не производилось, номера нот будут назначены согласно следующему закону.

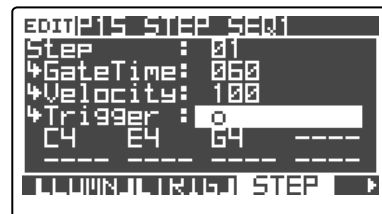

- Если тембр с пошаговым секвенсером использовал набор ударных, назначается номер ноты DrumKit Inst=01.

- Если тембр с пошаговым секвенсером не использовал набор ударных, назначается номер ноты C4.

5) Курсором выберите ноту и колесом [PROGRAM/VALUE] отредактируйте ее.

При выборе "-", нотные данные удаляются. При взятии ноты, удерживая нажатой кнопку [EDIT/YES], будет введен соответствующий номер ноты. Однако, этим способом невозможно одновременно ввести несколько нот.



В каждом шаге можно задать до 8 номеров нот. Переместите курсор в "-" и введите нужный номер ноты. Эти ноты звучат с приоритетом в порядке их выбора, начиная с левой верхней. Следите за тем, чтобы наиболее значимые в музыкальном смысле ноты начинались с левой верхней.

6) Повторите шаги 2 — 5 для редакции остальных шагов.

Редакция вокодера

Когда кнопка TIMBRE SELECT [VOCODER] не горит, вокодер отключен. Нажатие ее включает вокодер, и кнопка загорается. Вы можете использовать один тембр в качестве несущей и обрабатывать его эффектом вокодера.

Для редакции установок вокодера нажмите кнопку TIMBRE SELECT [VOCODER] и затем нажмите кнопку [EDIT]. Вы войдете в режим редакции вокодера. Если на ярлыке P02-1: COMMON - PROG параметр "PanelEdt" установлен в Link, нажатие кнопки TIMBRE SELECT [VOCODER] позволит устанавливать параметры вокодера регулировками лицевой панели.

Для сохранения изменений, их необходимо записать. В противном случае, они будут утеряны (стр. 32).

Для упрощения, рассмотрим только уникальные для вокодера параметры. Остальные параметры программы изложены на стр. 37. перед началом работы подключите микрофон (стр. 27).

Установки вокодера

Назначение вокодера

1) В режиме воспроизведения программы, выберите программу.

Рекомендуется выбрать программу банка P (имя программы "Init Program").

2) Нажмите кнопку TIMBRE SELECT [VOCODER].

Вокодер включится, и кнопка [VOCODER] начнет мигать.

Даже если в программе вокодер отключен, данная кнопка включает его. При этом, звучащий тембр становится несущей, выбранной на ярлыке P06-1: CARRIER - LEVEL параметром "InSrc1".

3) Перейдите на ярлык P06-1: CARRIER - LEVEL.

- 4) В “InSrc1” выберите тембр (Timbre 1-4) для назначения в вокодер, например, Timbre 1.
- 5) В “InSrc1Lvl” установите громкость входного источника 1, например, 127. Для этого также можно использовать регулятор MIXER [SRC1].
- 6) В “VcdLvl” определите громкость при включенном вокодере, например, 64 (стр. 104).

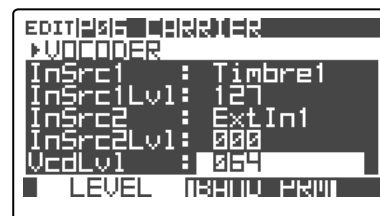

Установка входного сигнала микрофона

- 1) Перейдите на страницу P08: MODULATOR.
- 2) Кнопкой FILTER 1 [MODULATOR] выберите AUDIO.
- 3) В “AudioSrc” выберите входной источник, например, ExtIn2.
- 4) Используйте “Threshold” для предотвращения проникновения в тракт помех пауз между произносимыми в микрофон фразами. Чем больше значение, тем выше уровень порога отсекаемого аудиосигнала. Также для этого можно использовать регулятор FILTER2 [THRESHOLD].
- 5) Используйте “GateSens” для настройки чувствительности гейта. Настройте его так, чтобы выходной сигнал вокодера затихал естественно.



Установки фильтров

- 1) Перейдите на страницу P07: FILTER.
- 2) Регулятором FILTER [E.F.SENS] установите чувствительность детектора огибающей. Чем больше значение, тем плавнее атака и дольше затухание на выходе вокодера.
- 3) Кнопкой FILTER2 [FRMNT SHIFT] установите уровень сдвига фильтров синтеза, индицируемый светодиодом. Этим способом можно значительно изменить характер выходного сигнала вокодера.
- 4) Регулятором FILTER1 [FC OFFSET] установите сдвиг частоты среза фильтров синтеза. Доступен сдвиг фильтров несущей в пределах ± 2 шагов.

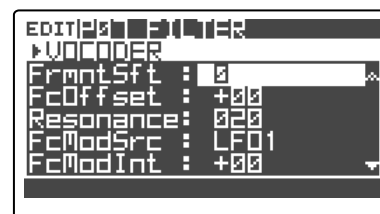

Совместно с кнопкой [FRMNT SHIFT], вы можете сдвигать частоту среза в пределах ± 4 шагов.

- 5) Регулятором FILTER2 [HPF LEVEL] установите разборчивость звука вокодера. Чем больше значение, тем выше разборчивость.

Установка выходного уровня каждой полосы фильтров синтеза

- 1) Нажмите кнопку MOD SEQUENCER [SELECT] для загорания индикатора “LEVEL”.
- 2) Используйте 16 регуляторов для установки выходного уровня каждого фильтра. В крайнем левом положении регулятора выходной сигнал отсутствует, в крайнем правом — уровень равен 127.

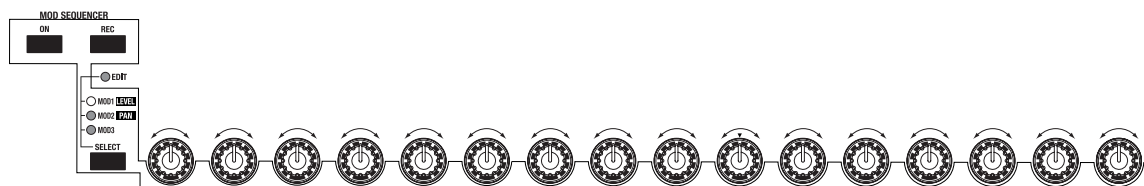

Установка панорамы каждой полосы фильтров синтеза

- 1) Нажмите кнопку MOD SEQUENCER [SELECT] для загорания индикатора “PAN”.
- 2) Используйте 16 регуляторов для установки панорамы каждого фильтра. В крайнем левом положении регулятора сигнал расположен только в левом канале, в крайнем правом — только в правом канале, при центральном — в центре панорамы (CNT).

Функция Formant Motion

Функция Formant Motion (плавающих формант) воспроизводит вокодер, используя вокал или другой аудиосигнал, ранее записанный в RADIAS. Это позволяет работать с вокодером без подключения микрофона.

Назначение плавающих формант на модулятор

Приведем пример воспроизведения вокодера с помощью заводских данных плавающих формант.

- 1) В режиме воспроизведения программы, выберите программу из группы “Vocoder” (стр. 21).
- 2) Нажмите кнопку TIMBRE SELECT [VOCODER].
- 3) Перейдите на страницу P08: MODULATOR.

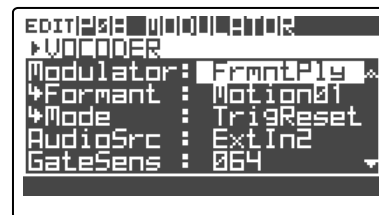

- 4) Кнопкой FILTER1 [MODULATOR] выберите FrmntPly. Также для этого можно использовать на странице P08: MODULATOR параметр “Modulator”.
- 5) Используйте “Formant” для выбора данных плавающих формант, например, Motion01. Доступно 16 типов данных плавающих формант.

- 6) Используйте “Mode” для выбора способа воспроизведения данных плавающих формант.

При установке TrigReset, данные формант будут сбрасываться на начало при каждом взятии ноты.

- 7) Возьмите ноту. Вокодер начнет звучать с данными плавающих формант.

Запись данных плавающих формант

- 1) Нажмите кнопку FILTER1 [MODULATOR] для выбора AUDIO.

Запись также возможна при выборе FrmntPly.

- 2) Говорите в микрофон для воспроизведения программы вокодера (стр. 56).
- 3) Нажмите кнопку UNISON [FRMNT REC], она засветится, и вы перейдете в режим готовности к записи.
- 4) Нажмите кнопку UNISON [FRMNT REC] для начала записи, она будет светиться, и начнется запись.
- 5) Говорите в микрофон для записи вокальных формант.
- 6) Нажмите кнопку UNISON [FRMNT REC] для останова записи. Кнопка UNISON [FRMNT REC] погаснет.

Запись автоматически закончится при заполнении памяти (около 7.5 секунд).

При записи данных плавающих формант, выбранные данные плавающих формант будут находиться в режиме редактирования, и после их номера будет отображен символ “*”.

- 7) Кнопкой FILTER1 [MODULATOR] выберите FrmntPly.
- 8) Возьмите ноту. Вокодер начнет звучать с записанными данными плавающих формант.

Для сохранения данных, выполните операцию записи. В противном случае, эти данные будут утеряны при выборе других данных плавающих формант, смене программы, отключении питания RADIAS или приеме MIDI-дампа.

Сохранение данных плавающих формант

Данные плавающих формант поддерживаются в качестве глобальных. Можно сохранить 16 наборов таких данных, и они будут доступны для всех программ.

- 1) В режиме воспроизведения, редакции программы или редакции вокодера, нажмите кнопку [WRITE]. Отобразится окно Write.
- 2) В поле “To” определите номер ячейки сохранения данных формант.



При выборе отличного от текущего номера сохранения, редактируемые данные переписи содержимое выбранной ячейки, а данные редактируемого номера вернутся в предыдущее состояние.

При выборе отличного от текущего номера сохранения, параметр вокодера “Formant” (стр. 105 “P08-1: MODULATOR”) изменится на выбранный номер.

- 3) Нажмите кнопку [WRITE] или [EDIT/YES]. Данные будут сохранены, и прибор вернется в предшествующее записи состояние.

Никогда не отключайте питание в процессе сохранения. Это может повредить данные.

Заводские данные плавающих формант будут заменены пользовательскими при их записи.

Можно кнопкой курсора [▲/◀] выбрать “Write” и затем выбрать один из следующих типов данных для сохранения.

Program: Сохраняется программа.

Formant: Сохраняются данные плавающих формант.

Prg&Frmnt: Сохраняются программа и данные плавающих формант.

При отсутствии новых записанных данных плавающих формант (стр. 58), поле “Write” будет индицировать Program. В противном случае, поле “Write” будет индицировать Prg&Frmnt.

Редакция параметров ударных

Понятие набора ударных

Набор ударных является набором из 16 отдельных звуков, типа бочки или тарелки, каждый из которых назначен на отдельную ноту клавиатуры. RADIUS содержит 32 таких набора ударных.

Понятие ударного инструмента

Каждый из звуков, типа бочки или тарелки, составляющих набор ударных, называется “ударный инструмент”. Набор ударных содержит 16 ударных инструментов. Ударный инструмент имеет аналогичную тембру программы структуру (кроме разрыв-эффектов и модуляционных секвенсеров). В рамках программы, вы можете производить детальную редакцию параметров звука — от генераторов до виртуальных патчей.

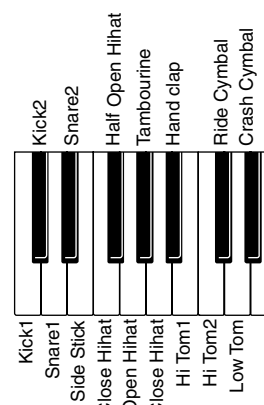

Основная процедура редакции

Ниже описывается создание набора ударных в режиме редакции ударных и его использование в режиме воспроизведения программы.

1. Выбор ударного инструмента

В режиме воспроизведения ударных, кнопками 16KEYS [1] — [16] выберите ударный инструмент.

2. Выбор страниц

Как и в режиме редакции программы, кнопками PAGE [+]/[-] и 16KEYS [1] — [16] выбирайте страницы. В таблице приведено соответствие кнопок 16KEYS [1] — [16] страницам.

Кнопка	Страница	Ярлыки					
[1]	P01:NAME	KIT	INST				
[2]	P02:COMMON	DRUM MAP					
[5]	P05:PITCH						
[6]	P06:OSC/MIXER	OSC1	OSC2	MIXER			
[7]	P07:FILTER	FILTER1	FILTER2				
[8]	P08:AMP						
[9]	P09:EG	EG1	EG2	EG3			
[10]	P10:LFO	LFO1	LFO2				
[11]	P11:PATCH	P1	P2	P3	P4	P5	P6
[16]	P16:UTILITY						

3. Выбор параметров

Как и в режиме редакции программы, кнопками курсора установите курсор на параметр.

4. Ввод значений

Колесом [PROGRAM/VALUE] введите значение.

Для сохранения изменений, необходимо выполнить операцию записи. В противном случае, все модификации будут утеряны (стр. 32).

5. Сохранение набора ударных и ударных инструментов — WRITE

При выключении питания или смене набора ударных без записи отредактированного набора ударных или ударного инструмента, все изменения теряются. Для сохранения набора ударных или ударного инструмента, необходимо выполнить операцию записи. Перед этим переключите параметр “Protect” на странице P02: MEMORY глобального режима в положение Off. По умолчанию, он установлен в On (стр. 11 “PageMem (Page Memory)”).

Для записи наборов ударных и ударных инструментов нажмите кнопку [WRITE] в режиме воспроизведения или редакции ударных. Процедура аналогична процедуре для программы (стр. 32).

Никогда не отключайте питание в процессе записи данных. Это может повредить данные.

Редакция ударного инструмента

Для создания набора ударных, сперва необходимо создать составляющие его 16 ударных инструментов. Вы можете создать ударный инструмент одним из следующих трех способов.

Редакция выбранного ударного инструмента

Если выбранный ударный инструмент подходит по характеру звука для создаваемого, вы можете просто его отредактировать. Параметры ударного инструмента такие же, как у программы синтеза (стр. 37).

Загрузка и редакция другого ударного инструмента или шаблона ударного инструмента

- 1) В режиме воспроизведения ударных выберите ударный инструмент.
- 2) Нажмите кнопку [EDIT/YES] для входа в режим редакции ударных. Кнопки [DRUM] и [EDIT/YES] засветятся.
- 3) Перейдите на страницу P02: COMMON, DRUM MAP.
- 4) Кнопками курсора выберите "Load:".

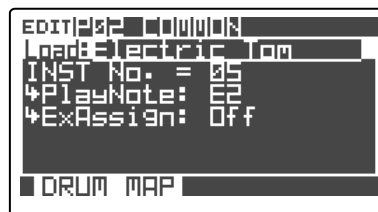

- 5) Колесом [PROGRAM/VALUE] выберите другой ударный инструмент или шаблон.

Загружайте ударный инструмент или шаблон, подходящий по звуку создаваемому. Данные будут загружены при выборе, и параметры звука станут доступны.

Доступные шаблоны содержат те же звуковые данные, которые можно выбирать для тембров.

- 6) Модифицируйте загруженный ударный инструмент или шаблон на различных страницах редакции. Параметры ударного инструмента аналогичны параметрам программы синтеза (стр. 37).

Копирование ударного инструмента из другого набора ударных

- 1) В режиме воспроизведения ударных, выберите исходные набор ударных и ударный инструмент.
- 2) Нажмите кнопку [EDIT/YES] для входа в режим редакции ударных. Кнопки [DRUM] и [EDIT/YES] засветятся.
- 3) Перейдите на страницу P16: UTILITY.
- 4) С помощью "Edit" выберите Copy Inst.
- 5) С помощью "Source" выберите исходные набор ударных и номер инструмента.

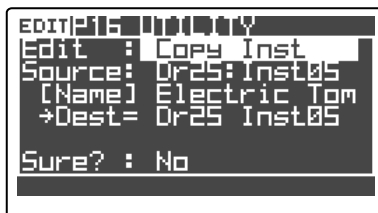

Для смены назначения копирования ударного инструмента, кнопкой 16KEYS [SELECT] выберите PROGRAM, а кнопками [1] — [16] выберите ударный инструмент.

- 6) Смените "Sure?" на "Press [YES]" и нажмите кнопку [EDIT/YES]. Поле "Sure?" отобразит Complete; копирование будет произведено.

Для сохранения изменений, необходимо выполнить операцию записи. В противном случае, все модификации будут утеряны (стр. 32).

Назначение номера ноты на ударный инструмент

- 1) В режиме воспроизведения ударных, выберите набор ударных.
- 2) Нажмите кнопку [EDIT/YES] для входа в режим редакции ударных.
- 3) Перейдите на страницу P02: COMMON, DRUM MAP.
- 4) Кнопкой 16KEYS [SELECT] выберите PROGRAM, а кнопками 16KEYS [1] — [16] выберите ударный инструмент.
- 5) С помощью "PlayNote" определите номер ноты (C-1-G9), назначаемой на ударный инструмент.
- 6) Повторите шаги 4 — 5 для назначения номеров нот на каждый ударный инструмент.

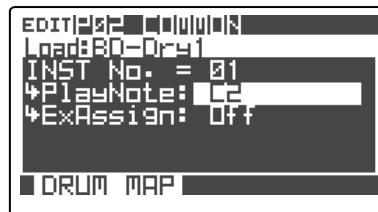

Если назначить один номер ноты на два и более ударных инструмента, каждый из назначенных ударных инструментов будет звучать при взятии этой ноты.

Для сохранения изменений, необходимо выполнить операцию записи. В противном случае, все модификации будут утеряны (стр. 32).

Назначение набора ударных на тембр программы

Это назначение позволяет воспроизводить набор ударных в режиме воспроизведения программы или использовать пошаговый секвенсер для воспроизведения ритмических паттернов (стр. 64).

1) В режиме воспроизведения программы, выберите программу.

Рекомендуется выбирать инициализированную программу с именем “Init Program”.

2) Нажмите кнопку [EDIT/YES] для входа в режим редакции программы.

3) Перейдите на ярлык P02-2: COMMON - DRUM.

4) В поле “DrumTmbr” выберите назначаемый на набор ударных тембр.

В случае инициализированной программы, выберите тембр 1.

5) С помощью “KitNo.” выберите назначаемый набор ударных. Его имя отображается под “KitNo.”.



6) Нажмите кнопку [EXIT/NO] для возврата в режим воспроизведения программы.

Для сохранения изменений, необходимо выполнить операцию записи. В противном случае, все модификации будут утеряны (стр. 32).

7) Берите ноты, на которые назначены ударные инструменты для прослушивания набора ударных.

Если ударные инструменты не слышны, проверьте корректность установки “OCTAVE” для клавиатуры.

Если ударные инструменты не слышны, проверьте диапазон клавиатуры назначения ударных инструментов.

В заводских наборах ударных, ударные инструменты назначены на ноты C2 — D#3.

Если на один MIDI-канал назначены другие тембры, при совпадении слоев они также будут звучать. Для разделения их по зонам клавиатуры, используйте в режиме редакции программы на странице P03-3: TIMBRE - ZONE установки “Bottom” и “Top” (стр. 64).

Установки диапазона клавиатуры

Наслоение и разделение

Диапазон нот, в котором звучит тембр, называется “зоной клавиатуры”. Определением зоны клавиатуры для каждого тембра можно создать программу, в которой различные звуки будут извлекаться в разных диапазонах клавиатуры. Установками зон клавиатуры каждого тембра можно создать наслоенные и разделенные звуки.

Установка, при которой несколько тембров звучат одновременно, называется “наслоение”.

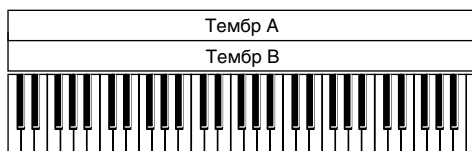

Установка, при которой различные тембры воспроизводятся в разных зонах клавиатуры, называется “разделение”.

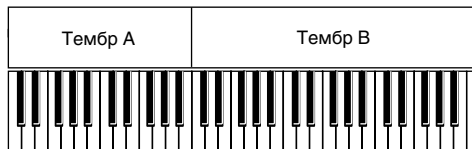

Верхний и нижний предел зоны клавиатуры для каждого тембра определяется на странице P03-3: TIMBRE - ZONE параметрами “Top” и “Bottom”.

На рисунке приведен пример программы, в которой тембры 1 и 2 наслоены, а тембр 1 и тембры 2 и 3 разделены между B3 и C4.

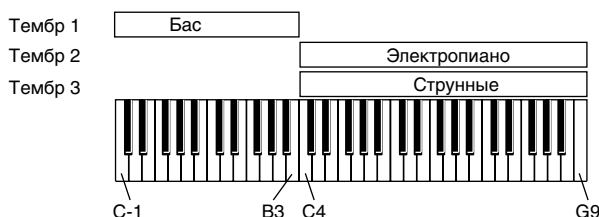

Рассмотрим пример создания программы такого типа.

Выбор звуков для тембров 1 — 3

Выберем инициализированную программу и с помощью шаблонов выберем бас для тембра 1, электропиано для тембра 2 и струнные для тембра 3.

- 1) В режиме воспроизведения программы, выберите инициализированную программу (с именем "Init Program" в банке P).
- 2) Войдите в режим редакции программы и на ярлыке P03-1: TIMBRE - TMBR для тембров 1 — 3 установите параметр "ON" в Оп.
- 3) На ярлыке P03-1: TIMBRE - TMBR в поле "Select" для тембра 1 выберите звук баса.
- 4) В поле "Select" для тембра 2 выберите звук электропиано.
- 5) В поле "Select" для тембра 3 выберите звук струнных.

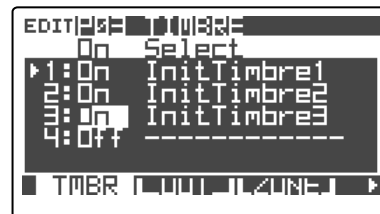

Выбор MIDI-канала для тембров 1 — 3

- 6) В режиме редакции программы, на ярлыке P03-4: TIMBRE - MIDI с помощью "Ch" установите MIDI-канал для каждого тембра. Выберите одинаковый MIDI-канал, например, GLB.

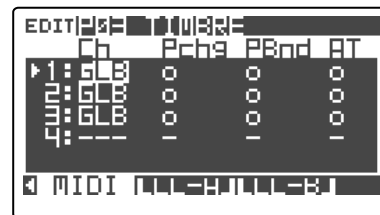

Выбор зоны клавиатуры для каждого тембра

- 7) В режиме редакции программы, на ярлыке P03-3: TIMBRE - ZONE параметрами "Bottom" и "Top" задайте зону клавиатуры для каждого тембра.

Например, произведите следующие установки.

Timbre 1: "Bottom" = C-1, "Top" = B3

Timbre 2: "Bottom" = C4, "Top" = G9

Timbre 3: "Bottom" = C4, "Top" = G9

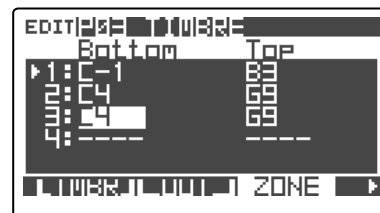

Кроме использования колеса [PROGRAM/VALUE], вы также можете удерживать нажатой кнопку [EDIT/YES] и брать ноту на клавиатуре.

- 8) Вернитесь в режим воспроизведения программы и играйте на клавиатуре. Ноты с C-1 по B3 будут воспроизводить только звук баса, а ноты с C4 по G9 будут воспроизводить звуки электропиано и струнных.

Стартовые установки пошагового секвенсера

Согласно предыдущим установкам программы, назначим набор ударных на тембр 4, и произведем установки, чтобы назначенный на паттерн пошаговый секвенсер запускался при взятии ноты определенного диапазона.

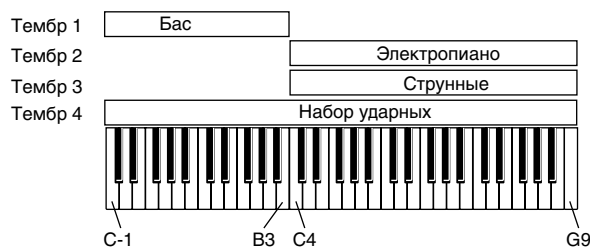

Выбор набора ударных для тембра 4

- 1) На ярлыке P03-1: TIMBRE - TMBR режима редакции программы установите параметр "ON" для тембра 4 в Оп.
- 2) Нажмите кнопку TIMBRE SELECT [4] для выбора тембра 4.
- 3) Перейдите на ярлык P02-2: COMMON - DRUM.
- 4) С помощью "DrumTmbr" выберите Tmbr4.
- 5) С помощью "KitNo." выберите набор ударных, назначаемый на тембр 4.

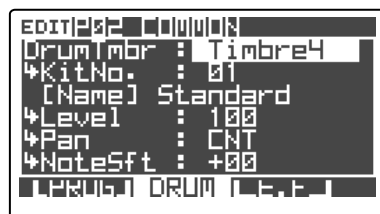

Назначение пошаговой секвенции на тембр 4

Назначим пошаговый секвенсер 1 на тембр 4.

6) Кнопкой ARPEGGIATOR/STEP SEQUENCER [SELECT] выберите STEP SEQ 1.

7) Введите данные для пошагового секвенсера 1.

Вы можете вводить данные, как описано на стр. 50 или использовать функцию Copy Step Sequence (CopyStepSeq) на ярлыке P16-5: UTILITY - ARP для копирования данных из другой программы.

Установка MIDI-канала для тембра 4

8) На ярлыке P03-4: TIMBRE - MIDI с помощью “Ch” установите MIDI-канал для тембра 4.

В режиме воспроизведения программы используется MIDI-канал тембра, выбранного в Timbre Select, поэтому выберем MIDI-канал, отличный от использующегося тембрами 1 — 3.

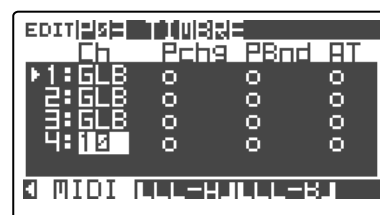

Установка зоны клавиатуры для тембра 4

9) На ярлыке P03-3: TIMBRE - ZONE параметрами “Bottom” и “Top” установите зону клавиатуры для тембра 4, например, “Bottom” = C-1 и “Top” = G9.

Установленная здесь зона не определяет диапазон игры с клавиатуры, а относится к диапазону воспроизведения данных секвенции. Поэтому можно установить полный диапазон нот.

Определение диапазона нот, запускающих секвенсер (Scan Zone)

10) На ярлыке P15-1: STEP SEQ - COMN параметрами “ScanBotom” и “ScanTop” определите диапазон нот, запускающих секвенсер, например, “ScanBotom” = C3, “ScanTop” = G3.

При этом секвенсер будет запускаться при взятии ноты диапазона C3 — G3.



При игре с вышеприведенными установками, кнопками TIMBRE SELECT

[1] — [4] в режиме воспроизведения программы выбирайте тембры 1, 2 или 3.

Установки детектора огибающей

С помощью детектора огибающей вы можете использовать изменения уровня внешнего аудиосигнала для модуляции различных параметров, типа частоты среза.

В следующем примере, установим детектор огибающей для модуляции Filter1 Cutoff тембра 1 от аудиосигнала ритмического паттерна (или другого источника), поданного на вход INPUT.

Детектор огибающей становится источником модуляции и может использоваться одним из 6 виртуальных патчей для модуляции других параметров.

1) Подайте аудиосигнал на вход INPUT 1.

2) Кнопкой TIMBRE SELECT [1] выберите тембр 1 и перейдите на ярлык P02-3: COMMON - E.F.

3) Установите “Source” в ExtIn1.

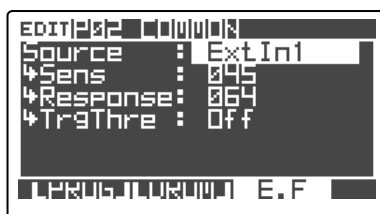

4) Подайте аудиосигнал на ExtIn1 (Audio In 1) и регулятором AUDIO IN [1/INST] установите входной уровень так, чтобы индикатор не загорался красным цветом.

5) Установите параметры “Sens” и “Response” согласно входному сигналу. См. стр. 76 “P02-3: E.F (Envelope Follower Common)”.

6) Установите Filter1 “Cutoff” в нижнее значение 30.

7) На ярлыке P11-1: PATCH - P1 выберите Patch 1.

Произведите следующие установки.

“Source”: EnvF

“Dest”: Filt1Cut

“Intensity”: +32



8) Играйте на клавиатуре для прослушивания тембра 1.

Частота среза фильтра 1 будет модулироваться согласно входному аудиосигналу.

Редакция глобальных параметров

В глобальном режиме вы можете производить установки, относящиеся ко всему RADIUS и редактировать пользовательские строи.

Основная процедура редакции

1. Вход в глобальный режим

Нажмите кнопку [GLOBAL]. Верхняя линия дисплея отображает номер и имя страницы, а в середине дисплея отображаются имена и значения параметров.

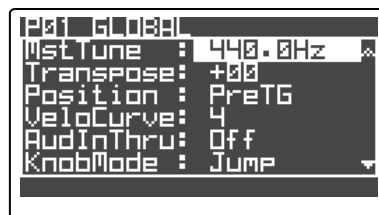

2. Выбор страниц

Как и в режиме редакции программы или ударных, кнопками PAGE [+] / [-] и 16KEYS [1] — [16] выбирайте страницы. В таблице приведено соответствие кнопок 16KEYS [1] — [16] страницам.

Кнопка	Страница	Функция
[1]	P01: GLOBAL	Общие установки, типа подстройки
[2]	P02: MEMORY	Установки памяти
[3]	P03: PRELOAD	Восстановление заводских установок
[4]	P04: MIDI	Установки MIDI, типа MIDI-канала и MIDI Clock
[5]	P05: MIDI DUMP	Дамп данных на другие MIDI-устройства
[6]	P06: MIDI FILTER	Установки MIDI-фильтров
[7]	P07: MIDI MAP[CC#]	Установки MIDI-карты для контроллеров
[8]	P08: PEDAL/SW	Назначения педали и ножного переключателя
[9]	P09: USER SCALE	Установки строев
[10]	P10: CATEGORY NAME	Редакция имен групп
[11]	P11: CALIB[A.SW]	Калибровка назначаемого переключателя
[12]	P12: CALIB[A.PEDAL]	Калибровка назначаемой педали

3. Выбор параметров

Как и в режиме редакции программы или ударных, кнопками курсора установите курсор на параметр.

4. Ввод значений

Колесом [PROGRAM/VALUE] введите значение.

5. Сохранение глобальных параметров (WRITE)

При выключении питания без записи, все изменения теряются. Для сохранения модификаций, необходимо выполнить операцию записи.

1) В глобальном режиме нажмите кнопку [WRITE].

Отобразится экран с запросом на подтверждение.

2) Для подтверждения нажмите кнопку [WRITE], для отказа — кнопку [EXIT/NO].



Никогда не отключайте питание в процессе записи данных. Это может повредить данные.

При записи в глобальном режиме, глобальные данные сохраняются вне зависимости от состояния защиты памяти (страница P02: MEMORY, "Protect") (стр. 115 "Protect").

Глобальные данные включают в себя данные формат (стр. 58), но эти данные сохраняются не в глобальном режиме, а в режиме воспроизведения программы или режиме редакции программы или вокодера (стр. 59).

Редакция параметров

Снятие защиты памяти

Установка защиты памяти RADIUS предотвращает случайную перезапись данных. Для записи произведенных изменений, эту установку следует отключить.

- 1) Нажмите кнопку [GLOBAL] для входа в глобальный режим.
- 2) Перейдите на страницу P02: MEMORY.
- 3) Установите “Protect” в Off.

После этого возможно производить операции записи.

Восстановление заводских установок

При поставке RADIUS с завода, он содержит “начальные данные”. Их можно восстановить следующей процедурой.

После выполнения данной операции, все данные RADIUS будут переписаны заводскими установками. Перед этой операцией, убедитесь, что все важные наработки сохранены во внешнее устройство.

При включенной защите памяти, восстановление заводских установок невозможно. Перед этой операцией, отключите защиту памяти (стр. 69).

Например, загрузим одну программу.

- 1) Нажмите кнопку [GLOBAL] для входа в глобальный режим.
- 2) Перейдите на страницу P03: PRELOAD.
- 3) Колесом [PROGRAM/VALUE] выберите 1 PROG. Это позволит загрузить одну программу.
- 4) С помощью “Source” определите банк и номер загружаемой программы, а с помощью “Dest” определите банк и номер программы для загрузки заводских данных (стр. 116 “P03-1: PRELOAD”).
- 5) Смените “Sure?” на “Press [YES]” и нажмите кнопку [EDIT/YES]. Индикация “Sure?” изменится на Complete; данные будут загружены.
- 6) Нажмите кнопку [EXIT/NO]. Вы вернетесь к экрану шага 2.

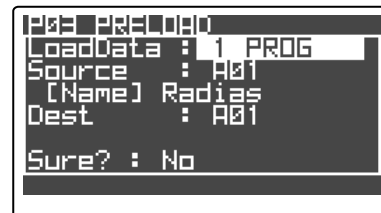
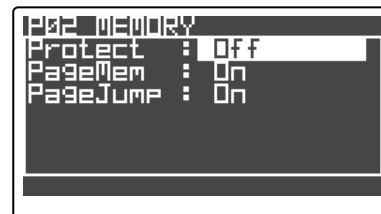

Установка MIDI-канала под внешнее устройство

При использовании RADIUS в качестве звукового модуля MIDI или мастер-клавиатуры, необходимо установить глобальный MIDI-канал RADIUS в соответствии с каналом внешнего MIDI-устройства (стр. 17).

Синхронизация с внешним MIDI-устройством

Возможна синхронизация темпа или арпеджиатора RADIUS с секвенсером, ритм-машиной или другим MIDI-устройством посредством данных MIDI Clock. Эти установки осуществляются на странице P04: MIDI параметром “Clock”.

- 1) Соедините MIDI-кабелем RADIUS с внешним MIDI-устройством.
- 2) Включите питание RADIUS и внешнего MIDI-устройства.
- 3) Нажмите кнопку [GLOBAL] для входа в глобальный режим.
- 4) Перейдите на страницу P04: MIDI.
- 5) С помощью “Clock” определите способ синхронизации RADIUS с внешним MIDI-устройством.



При установке Internal, RADIUS будет передавать сообщения MIDI Clock с темпом, определяемым регулятором арпеджиатора [TEMPO]. При установке Ext-USB или Ext-MIDI, пошаговый секвенсер или арпеджиатор будут работать синхронно с темпом внешнего MIDI-устройства (стр. 117 “Clock”).

- 6) Произведите установки MIDI Clock внешнего MIDI-устройства.

При установке в RADIUS “Clock” в Internal, установите внешнее MIDI-устройство на прием сообщений MIDI Clock (т.е., для работы ведомым).

При установке в RADIUS “Clock” в Ext-USB или Ext-MIDI, установите внешнее MIDI-устройство на передачу сообщений MIDI Clock (т.е., для работы ведущим).

За подробностями обращайтесь к руководству соответствующего устройства.

Сохранение данных во внешнее устройство (дамп данных)

Вы можете передавать установки RADIUS в качестве эксклюзивных данных MIDI и сохранять их в подсоединенный MIDI дата-файлер или другое MIDI-устройство. Перед этим, подключите принимающее MIDI-

дамп устройство (дата-файлер, компьютер или другой прибор RADIUS) и установите в них одинаковый глобальный MIDI-канал.

Например, передадим данные одной программы.

- 1) Нажмите кнопку [GLOBAL] для входа в глобальный режим.
- 2) Перейдите на страницу P05: MIDI DUMP.
- 3) Колесом [PROGRAM/VALUE] выберите 1 PROG. При этом будет передаваться только текущая программа.
- 4) Подготовьте внешнее MIDI-устройство для приема дампа данных MIDI.
- 5) Смените "Sure?" на "Press [YES]" и нажмите кнопку [EDIT/YES]. Когда индикация "Sure?" изменится на "Completed", данные будут переданы.
- 6) Нажмите кнопку [EXIT/NO]. Вы вернетесь к экрану шага 1.

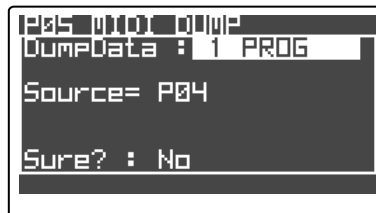

В процессе передачи данных, не манипулируйте органами управления RADIUS.

Для приема дампа данных в RADIUS, сперва установите на странице P02: MEMORY параметр "Protect" в Off и на странице P06: MIDI FILTER установите "SystemEx" в "O". В противном случае, дампы данных не принимаются (стр. 115 "Protect", стр. 118 "SystemEx (System Exclusive)").

Работа с программой RADIUS Sound Editor

Вы можете использовать прилагаемую программу RADIUS Sound Editor для редакции RADIUS из компьютера. Для использования программы RADIUS Sound Editor, произведите в RADIUS следующие установки.

При использовании программы RADIUS Sound Editor, между RADIUS и компьютером осуществляется обмен большим количеством информации, поэтому рекомендуется использовать коммутацию по USB, поддерживающую высокую скорость обмена данными.

- 1) Подключите RADIUS к компьютеру (стр. 18).
- 2) Перейдите на страницу P02: MEMORY глобального режима.
- 3) Переключите "Protect" в Off.
- 4) Перейдите на страницу P04: MIDI глобального режима.
- 5) Установите "Routing" в USB или USB+MIDI.
- 6) Перейдите на страницу P06: MIDI FILTER глобального режима.
- 7) Установите "SystemEx" в "O".
- 8) Нажмите кнопку [PROGRAM] для возврата в режим программы.

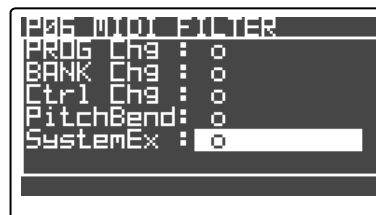
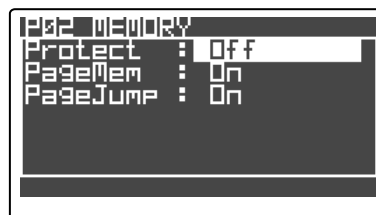

Подробности установки программного обеспечения и работы с ним изложены в руководстве для программы RADIUS Sound Editor на прилагаемом CD-ROM.

Для сохранения этих установок, необходимо записать глобальные данные (стр. 68).

Параметры

Параметры программы

Параметры программы совместно определяют звук программы.

Для сохранения изменений, необходимо выполнить операцию записи. В противном случае, все модификации будут утеряны (стр. 32).

1. Имя

P01 NAME

Эти параметры определяют имя и группу программы, а также имена тембров программы.

P01-1: PROG

Здесь можно наименовать или переименовать выбранную программу и назначить ее в выбранную группу.

O: Category [Bass...User]

Выбор группы для назначения программы (см. стр. 21).

1: Program Name [пробел, !...<-]

Определяет имя программы. Для ввода имени используйте кнопки курсора и колесо [PROGRAM/VALUE] или кнопку [EDIT/YES] и 16 регуляторов.

Доступны следующие символы:

```
_! " # $ % & ' ( ) * + , - . / 0 1 2 3
4 5 6 7 8 9 : ; < = > ? @ A B C D E F G
H I J K L M N O P Q R S T U V W X Y Z
[ \ ] ^ _ ` a b c d e f g h i j k l m
n o p q r s t u v w x y z { | } ~ €
```

Для дополнительной информации см. стр. 35.



P01-2: TIMBRE

Здесь можно наименовать тембр, выбранный кнопками TIMBRE SELECT [1] — [4].

1: Timbre Name [пробел, !...<-]

Определяет имя тембра. Доступные символы и способы ввода аналогичны программе.

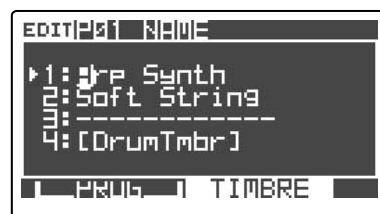

2. Общие параметры

Эти параметры являются общими для всей выбранной программы.

Параметры, отображенные в верхнем регистре и заключенные в угловые скобки (< >), могут редактироваться органами управления лицевой панели.

P02 COMMON

P02-1: PROG

Здесь можно включать/отключать вокодер, определять строй программы, задавать объект редакции органами управления лицевой панели и выбирать паттерн свечения кнопок 16KEYS [1] — [16].

Для дополнительной информации см. стр. 35.

1: Vocoder <VOCODER> [Off, On]

Определяет использование вокодера.

Эта установка влияет на доступное количество голосов.

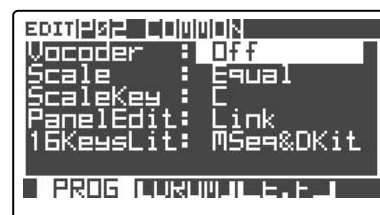

Off

Вокодер отключен.

On

Вокодер включен. Для получения эффекта используется сигнал со входа INPUT 2. Для дополнительной информации см. стр. 56 и стр. 104.

2: Scale

[Equal...User]

Определяет тип строя программы. Доступны 10 типов строя.

Equal

Наиболее употребимый равнотемпераментный строй. Его отличительной особенностью является эквивалентность частотных интервалов между любыми двумя соседними полутонами.

Major

Строй характерен совершенным консонансом мажорных аккордов выбранной в “Scale Key” тональности.

Minor

Строй характерен совершенным консонансом минорных аккордов выбранной в “Scale Key” тональности.

Arabic

В основу строя положена кварта, характерная для арабской музыки А.

Pytha

Строй основан на теоретических положениях древнегреческой музыки, особенно эффектен при проведении мелодической линии.

Werck

Равнотемперированный строй Werckmeister, использовался в эпоху позднего барокко.

Kirn

Строй Kirnberger был разработан в 18 веке и использовался в основном для настройки клавиносов.

Slendro

Индонезийский строй, в котором октава состоит из пяти нот. Если параметр “Scale Key” установлен в С, то используются ноты С, D, F, G и А.

Pelog

Индонезийский строй, в котором октава состоит из семи нот. Если параметр “Scale Key” установлен в С, то используются ноты С, D, E, F, G, А и В.

User

Пользовательский строй, создаваемый в глобальном режиме на странице P11: USER SCALE (стр. 120 “P09-1: USER SCALE”).

3: ScaleKey

[C...B]

Определяет тонику строя, выбранного в “Scale”.

4: PanelEdit

[Link, Timbre1...Timbre4, Vocoder]

Определяет объект редакции регулировками лицевой панели.

Link

Регулировками лицевой панели будет редактироваться тембр, выбранный кнопкой [TIMBRE SELECT]. Это — стандартный выбор.

Timbre1...Timbre4

Регулировками лицевой панели будет всегда редактироваться выбранный здесь тембр, вне зависимости от тембра, выбранного кнопками [TIMBRE SELECT].

Vocoder

Регулировками лицевой панели будет всегда редактироваться вокодер, вне зависимости от тембра, выбранного кнопками [TIMBRE SELECT].

Определяет паттерн свечения кнопок 16KEYS [1] — [16].

Off

При выборе программы, горит индикатор, соответствующий ее номеру.

Mod.Seq

Если выбранный кнопками [TIMBRE SELECT] тембр использует модуляционный секвенсер, кнопки 16KEYS [1] — [16] загораются в соответствии с воспроизводимым шагом.

MSeq&DKit

Если выбранный кнопками [TIMBRE SELECT] тембр использует модуляционный секвенсер, кнопки 16KEYS [1] — [16] загораются в соответствии с воспроизводимым шагом.

Если выбранный кнопками [TIMBRE SELECT] тембр использует набор ударных, кнопки 16KEYS [1] — [16] загораются в соответствии с воспроизводимым ударным инструментом.

Arp/S.Seq

Если выбранный кнопками [TIMBRE SELECT] тембр использует арпеджиатор или пошаговый секвенсер, кнопки 16KEYS [1] — [16] загораются в соответствии с воспроизводимым шагом.

P02-2: DRUM

Эти параметры используются с набором ударных. Они доступны только при назначении набора ударных на один из тембров программы. Здесь возможен выбор тембра для набора ударных, регулировка общей громкости и панорамы всего набора ударных.

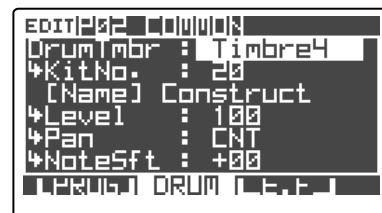

1: DrumTmbr

[Off, Timbre1...Timbre4]

Определяет тембр, на который назначается набор ударных.

При назначении набора ударных, редакция параметров синтеза тембра невозможна.

2: KitNo.

[01...32]

Определяет назначенный набор ударных. Поле [Name] отображает имя набора ударных (стр. 28).

3: Level

[000...127]

Определяет общую громкость всего набора ударных. Чем больше значение, тем выше громкость.

Если набор ударных назначен на тембр, этот параметр можно установить регулятором [LEVEL] лицевой панели.

4: Pan

[L63...CNT...R63]

Определяет общую панораму всего набора ударных.

R63 соответствует только правому каналу, CNT — центру, а L63 — только левому каналу.

Если набор ударных назначен на тембр, этот параметр можно установить регулятором [PAN] лицевой панели.

5: NoteSft

[-48...+48]

Сдвигает клавиатурную раскладку всего набора ударных. Это удобно для сдвига каждого ударного инструмента (определенного в режиме редакции ударных) в позицию, совпадающую с зоной клавиатуры тембра (стр. 78 "P03-3: ZONE"). При значении 0, раскладка клавиатуры, созданная в режиме редакции ударных, не меняется. Установка -12 сдвигает раскладку на октаву вниз, а установка +12 — на октаву вверх.

На рисунке приведен набор ударных с 16 ударными инструментами Kick — Hand Clap, назначенными на ноты от C4 до D#5. Установка "NoteShift" в -12 сдвигает назначение 16 ударных инструментов на ноты C3 — D#4.

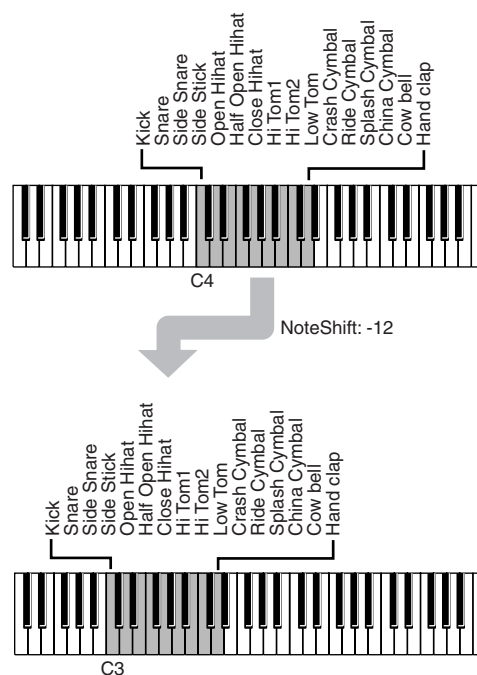

P02-3: E.F (Envelope Follower)

Это — параметры детектора огибающей (EF). Детектор огибающей распознает “кривую” изменений уровня громкости входного аудиосигнала или сигнала внутренней шины. На основании этих установок, из детектора выделяются данные огибающей и гейта. Огибающую в качестве источника модуляции для виртуального патча, например, модулировать входным сигналом частоту среза фильтра внутреннего тон-генератора.

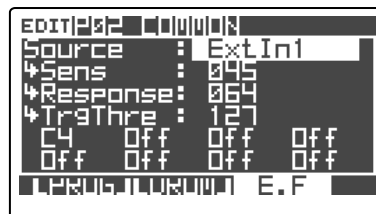

Данные гейта можно использовать для запуска воспроизведения внутреннего тон-генератора, например, управления событиями note-on/off.

В отличие от детектора огибающей вокодера, данные установки служат для выделения огибающей из всего входного сигнала. Детектор огибающей вокодера предварительно делит входной сигнал на 16 полос, а затем выделяет огибающую в каждой полосе.

1: Source

[Off, ExtIn1, ExtIn2, ExtIn1+2, IntBus]

Определяет входной источник для детектора огибающей.

Off

Отключает детектор огибающей. Рекомендуется использовать эту установку, если детектор огибающей не используется для модуляции, а звукоизвлечение происходит от клавиатуры.

ExtIn1

Входным источником будет разъем INPUT 1. Подключайте к нему внешний аудиосигнал.

ExtIn2

Входным источником будет разъем INPUT 2. Подключайте к нему внешний микрофон.

ExtIn1+2

Входным источником будут оба разъема, INPUT 1 и INPUT 2.

IntBus

Входным источником будет внутренняя шина. Через нее подается выходной сигнал тембра.

Для этого, вы должны на ярлыке P03-2: TIMBRE - OUT назначить выход тембра на внутреннюю шину (стр. 78 “P03-2: OUT”).

2: Sens

[000...127]

Устанавливает амплитуду входного сигнала. Если она мала, увеличьте это значение для уверенного детектирования огибающей. Также можно увеличить это значение для детектирования огибающей в качестве прямоугольной волны сигнала гейта.

3: Response

[000...127]

Определяет время, в течение которого аудиосигнал преобразуется в данные огибающей. При малых значениях этого параметра, всплески и затухания входного сигнала детектируются быстро. При больших значениях этого параметра, огибающая будет иметь плавный вид без резких перепадов.

4: TrgThre

[000...127, Off]

Определяет уровень триггера, при котором огибающая будет запускать внутренний тон-генератор. По достижении огибающей заданного уровня будет выдаваться сообщение note-on, а при ее опускании ниже этого уровня, будет выдаваться сообщение note-off.

При генерации сообщения note-on, определенный в “Trigger Note No.” номер ноты будет передаваться по MIDI-каналу тембра, выбранного кнопками TIMBRE SELECT [1] — [4], на внутренний тон-генератор. Если на выбранный тембр назначен арпеджиатор или пошаговый секвенсер, арпеджиатор или пошаговый секвенсер могут запускаться этими нотными сообщениями.

000...127

Сообщение note-on выдается по достижении огибающей заданного здесь уровня. При значении 0, сообщение note-on передается вне зависимости от входа. При подаче сообщения note-on, это состояние будет поддерживаться до смены программы или отключения питания.

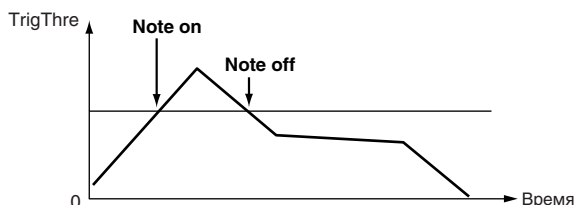

Off

Сообщения note-on не передаются вне зависимости от входа.

5: Trigger Note 1...8

[C-1...G9, Off]

Определяет номера нот сообщений note-on/off, передаваемые согласно установке "TrgThre". Возможно задать до 8 нот.

C-1...G9

Передается нота с выбранным номером.

Off

Сообщения note-on/off не передаются.

P03 TIMBRE

Это — параметры для каждого тембра программы. Вы можете установить отображаемые параметры индивидуально для каждого из 4 тембров.

P03-1: TMBR

Здесь можно включать/отключать каждый тембр и назначать на него арпеджиатор или пошаговый секвенсер.

1: On

[Off, On]

Включает/отключает каждый тембр.

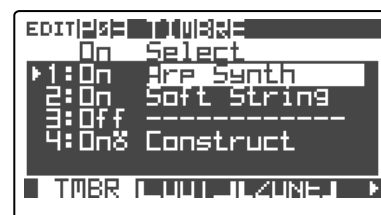

Если на тембр назначен набор ударных, справа отображается символ .

Off

Тембр отключен. Отключенные тембры не звучат.

On

Тембр включен и может воспроизводиться от клавиатуры или сообщениями note-on с разъема MIDI IN.

Можно включать/отключать тембры удержанием кнопки [EXIT/NO] и нажатием соответствующей кнопки TIMBRE SELECT [1] — [4].

2: Select

[A01T1...P16T4, Tmp001...Tmp128]

Загружает установки другого тембра или шаблона. Переместите курсор на тембр и колесом [PROGRAM/VALUE] выберите тембр или шаблон.

В поле "Select" можно выбрать только включенный в текущей или другой программе тембр. При выборе тембра, загружаются параметры звука, модуляционных секвенций и разрыв-эффектов. При выборе звукового шаблона, установки модуляционных секвенций и разрыв-эффектов отключаются.

Если на тембр назначен набор ударных, вы можете выбирать и загружать тембры других программ, также назначенные на набор ударных или загружать один из 32 наборов ударных. При выборе тембра набора ударных из другой программы, также загружаются установки разрыв-эффектов. При выборе одного из 32 наборов ударных, установки разрыв-эффектов отключаются.

P03-2: OUT

Это — выходные параметры для каждого тембра.

1: OutBal

[MainOut, M63I01...M63I63...M01I63, IndOut]

Выход каждого тембра может подаваться на главные выходы, на индивидуальные выходы или на оба — и между ними можно организовывать микс.

MainOut

Звук будет обрабатываться мастер-эффектом и подаваться на выходы MAIN L/MONO и R.

M63I01...M63I63...M01I63

Устанавливает баланс между главными и индивидуальными выходами. Перед подачей на выходы MAIN L/MONO и R, звук будет обрабатываться мастер-эффектом.

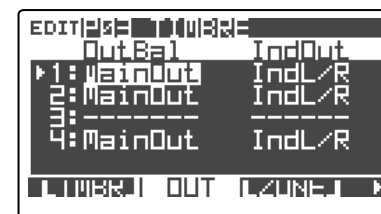

IndOut

Подает выход тембра на шины INDIV.L и R.

2: IndOut (Individual Output)

[IndL/R, IntBus]

Определяет назначение шины INDIV. L и R. при подаче сигнала на шины INDIV.L и R, используйте параметр “OutBal”.

IndL/R

Подает сигнал на разъемы INDIV. L и R.

IntBus

Подает сигнал на внутреннюю шину для его использования в качестве входного источника вокодера или детектора огибающей.

P03-3: ZONE

Каждый тембр можно сконфигурировать для воспроизведения в определенном диапазоне клавиатуры. Это позволяет создавать “разделенные” программы, в которых различные диапазоны воспроизводят разные тембры, или “наслоенные” программы, где один диапазон назначен на несколько тембров. Данные параметры определяют зоны клавиатуры (диапазоны нот) звучания каждого тембра (см. стр. 64).



1: Bottom

[C-1...G9]

Определяет нижнюю ноту зоны клавиатуры для тембра.

2: Top

[C-1...G9]

Определяет высшую ноту зоны клавиатуры для тембра.

P03-4: MIDI

Для каждого тембра можно независимо определять ряд функций MIDI — приемный/передающий MIDI-канал, возможность приема сообщений Program Change, pitch bend и aftertouch. Соответствующее MIDI-сообщение принимается, если выбранный параметр установлен в O (Enable) или игнорируется, если он установлен в X (Disable).

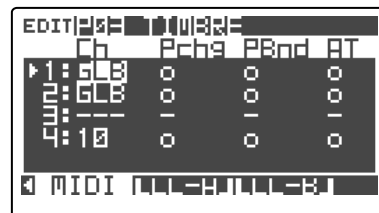

1: Ch (MIDI-канал)

[O1...16, GLB]

Определяет приемный/передающий MIDI-канал. Установкой нескольких тембров на один MIDI-канал и соответствующей установкой их зон клавиатуры на ярлыке P03-3: TIMBRE - ZONE, вы можете создавать разделения и наложения тембров.

Установкой каждого тембра на разные MIDI-каналы, вы можете использовать RADIAS в качестве мультитембрального звукового модуля и управлять им от другого оборудования.

При соответствующей установке “Pchg”, вы сможете переключать тембры входящими сообщениями Program Change.

01...16

Определяет номер приемного/передающего MIDI-канала. Если выбранный MIDI-канал совпадает с глобальным MIDI-каналом (определенном в глобальном режиме), рядом с числовым значением индицируется символ “G”.

При подключении внешнего MIDI-секвенсера, необходимо установить номер приемного/передающего MIDI-канала каждого тембра в соответствии с MIDI-каналом управляющего тембром трека во внешнем секвенсере.

GLB (Global)

Приемный/передающий MIDI-канал тембра будет всегда совпадать с глобальным MIDI-каналом. Для его установки, в глобальном режиме на странице 3: MIDI используйте параметр “MIDI Ch” стр. 116 “MIDI Ch”.

2: Pchg (Program Change)

[x, o]

Определяет возможность приема сообщений MIDI program change. В режиме воспроизведения программы, входящие сообщения MIDI Bank Select и MIDI Program Select по MIDI-каналу, совпадающему с “Ch”, переключают тембры RADIAS (стр. 146 “Program change/Bank select”).

3: PBnd (Pitch Bend)

[x, o]

Определяет возможность приема сообщений MIDI pitch bend.

4: AT (After Touch)

[x, o]

Определяет возможность приема сообщений MIDI aftertouch.

P03-5: CC-A

Данные установки определяют возможность приема каждым тембром сообщений MIDI control change, типа Modulation Wheel и Damper Pedal, назначенных на контроллеры RADIAS. Соответствующее MIDI-сообщение принимается, если выбранный параметр установлен в 0 (Enable) или игнорируется, если он установлен в X (Disable).

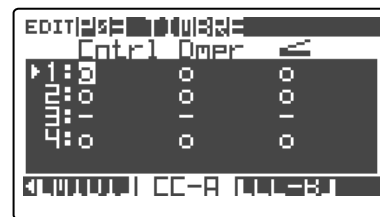

Источник управления эффектом (параметр "Ctrl Src") может использовать MIDI control change или aftertouch независимо от этой установки. Например, если установить "Dmpr" в X (не принимается) и выбрать в качестве источника управления эффектом Damper, вы сможете использовать сообщения демпфера для управления только эффектом.

1: Cntrl

[x, o]

Определяет возможность приема сообщений MIDI control change CC#01 (колесо модуляции) и CC#02/CC#16/CC#80/CC#81.

2: Dmpr

[x, o]

Определяет возможность приема сообщений MIDI control change CC#64 Hold (педаль демпфера).

3: (Foot Pedal/Sw)

[x, o]

Определяет возможность приема сообщений ножной педали и ножного переключателя.

P03-6: CC-B

Данные установки определяют возможность приема сообщений включения/отключения портаменто и других сообщений MIDI control change.

1: Prtmnto

[x, o]

Определяет возможность приема сообщений MIDI control change CC#65 Portamento.

2: OtherCC

[x, o]

Определяет возможность приема других сообщений MIDI control change, не входящих в вышеперечисленные.



3. Параметры синтеза

Это — параметры синтеза, используемые для создания тембра. Страницы всех 4 тембров одинаковы. Для выбора редактируемого тембра используйте кнопки TIMBRE SELECT [1] — [4].

Если на тембр назначен набор ударных, параметры страниц P04: VOICE - P12: MOD SEQ для него недоступны.

P04 VOICE

Данные параметры определяют звуковые характеристики тембра.

P04-1: VOICE

Здесь определяются способ воспроизведения тембра.

1: Assign

[Mono, Poly]

Определяет монофонический или полифонический режим.

Mono

Тембр воспроизводится монофонически (одновременно одна нота).

Poly

Тембр воспроизводится полифонически.

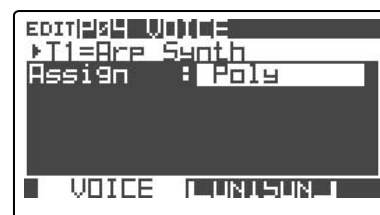

2: Priority

[Last, Low, High]

При монофоническом воспроизведении и взятии более одной ноты, эта установка определяет приоритетную ноту.

Данный параметр отображается при установке “Assign” в Mono.

Last

Будет звучать взятая последней нота.

Low

Будет звучать нижняя из взятых нот.

High

Будет звучать верхняя из взятых нот.

3: Trigger

Определяет возможность перезапуска EG (оггибающих) при взятии последующей ноты после снятия предыдущей.

Данный параметр отображается при установке “Assign” в Mono.

Single

Вторая и последующие ноты не будут перезапускать EG. Используйте эту установку при игре легато.

Multi

EG будет перезапускаться при каждом взятии ноты.

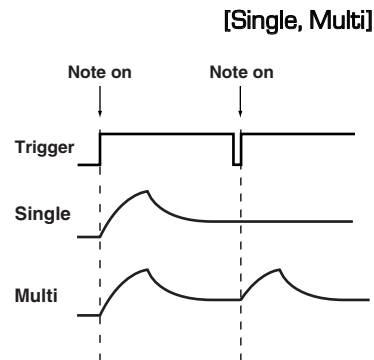

P04-2: UNISON

Это — относящиеся к унисону параметры. Унисон обогащает звучание тембра воспроизведением нескольких голосов с одинаковой высотой. Этот эффект обеспечивает слабую расстройку каждого из дополнительных голосов. RADIAS позволяет создавать “пачку” до 6 голосов унисона.

1: Sw <UNISON>

[Off, On]

Включает/отключает унисон.

Off

Унисон отключен.

On

Унисон включен. При этом, параметрами “Mode”, “Detune” и “Spread” определите количество голосов, расстройку и панорамирование.

2: Mode

[2...6 voice]

Определяет количество голосов унисона. При взятии ноты, будет слышно заданное количество голосов.

Этот параметр доступен, если “Sw” установлено в On.

В зависимости от других установок голоса, заданное здесь количество голосов может не звучать в полном объеме.

3: Detune

[00...99 cent]

Определяет расстройку высоты тона между голосами унисона.

Этот параметр доступен, если “Sw” установлено в On.

Установка “Detune” неэффективна для OSC1 (генератор 1), если параметр P06-1: OSC1 “Wave (OSC1 Wave)” установлен в DrumPCM.

4: Spread

[000...127]

Определяет ширину панорамы каждого из голосов унисона.

Этот параметр доступен, если “Sw” установлено в On.

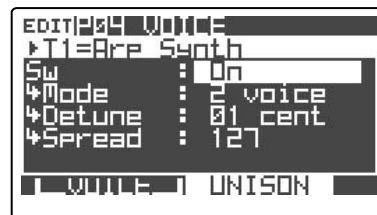

P05 PITCH

Это — параметры высоты тона.

Эти параметры неэффективны для OSC1 (генератор 1), если параметр P06-1: OSC1 “Wave (OSC1 Wave)” установлен в DrumPCM.

P05-1: PITCH

1: Transpose [-48...+48]

Транспонирует высоту тона генераторов с шагом в полутон (100 центов). Доступен диапазон регулировки в ±4 октавы.

Кнопки [OCTAVE] лицевой панели транспонируют клавиатуру и кнопки 16KEYS [1] — [16] с шагом в одну октаву; они не изменяют высоту слышимого звука, даже при сохранении записи этой установки.

Параметр Transpose изменяет же высоту тона самих генераторов.



2: Tune [-50...+50 cent]

Подстраивает высоту тона генераторов с шагом в один цент. Доступен диапазон регулировки в пределах от -50 до +50 центов.

3: AnalgTun [000...127]

Добавлением некоторой случайной расстройки каждой взятой ноты, этот параметр позволяет имитировать нестабильность характеристик генераторов аналоговых синтезаторов. Чем выше значения, тем больше разброс высоты.

4: VibratInt [-2400...+2400cent]

Определяет глубину вибрато при максимальном положении колеса модуляции. Вибрато производится посредством LFO2 и воздействует на высоту тона генераторов.

5: BendRange [-12...+12]

Определяет степень изменений высоты (в единицах полутонов), производимую колесом высоты тона, и соответствует сдвигу высоты тона в максимальном положительном (+) направлении этого колеса.

6: Portamnto < TIME > [000...127]

Определяет время портаменто.

Портаменто создает плавные переходы от одной высоты ноты к другой.

При установке 000, портаменто отсутствует. Чем выше значения, тем больше время перехода.

7: PrtmCurve [LogHarcl...Expo]

Определяет кривую эффекта портаменто.

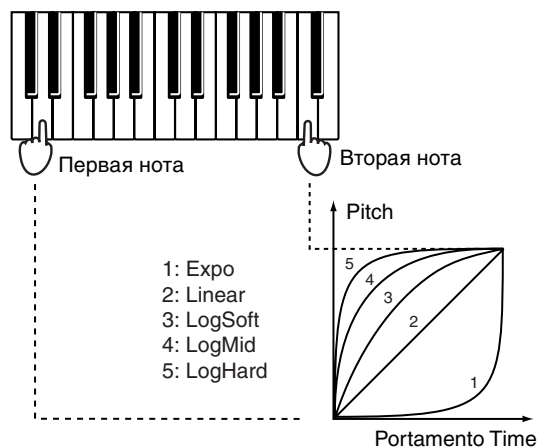

P06 OSC/MIXER

Эти параметры определяют алгоритм, форму волны и выход каждого генератора. RADIAS имеет по два генератора на каждый тембр для создания сложных звуковых полотен.

P06-1: OSC 1

1: Wave (OSC1 Wave) < WAVE [▲], [▼] > [Saw...Audioln]

Выбор формы волны для генератора 1 (OSC 1). Управляемые регуляторами “Control 1” и “Control 2” параметры зависят от выбранной здесь формы волны и установки “OSC Mod”.

Saw

Пилообразная волна для создания типовых звуков аналоговых синтезаторов, включая басы и пэды.

При некоторых установках, может генерироваться шум.



Если "OSC Mod" = Waveform

Control 1: Waveform (Waveform Modulation)

[000... 127]

Модифицирует форму волны. Значение 0 дает простую пилу, а значение 127 — пилу на октаву выше.

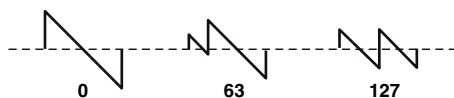

Control 2: LFO1Mod (LFO1 Modulation Intensity)

[000...127]

LFO1 изменяет эффект "Control 1" (Waveform Modulation). Control 2 задает глубину этих изменений. Установкой LFO1 "Wave" (ярлык P12-1: LFO - LFO1, "Wave") в Tr1 и применением этого эффекта, вы можете получить результат, сходный с расстройкой волны, обогащающий звук.

Если "OSC Mod" = Cross

При использовании перекрестной модуляции, выбранная в "Wave" волна будет несущей.

Control 1: ModDepth (Cross Modulation Depth)

[000...127]

Устанавливает глубину перекрестной модуляции.

Control 2: LFO1Mod (LFO1 Modulation Intensity)

[000...127]

LFO1 изменяет глубину перекрестной модуляции. Control 2 задает глубину этих изменений. Высотная модуляция изменяет высоту относительно основного тона на равные величины вверх/вниз в терминах музыкальных нот. И наоборот, перекрестная модуляция изменяет высоту относительно основного тона на равные величины вверх/вниз в терминах частоты.

Если "OSC Mod" = Unison

Унисон производит расстройку высоты пяти генераторов в рамках генератора 1 и суммирует их на выходе для обогащения звука.

Control 1: Detune (Unison Detune)

[000...127]

Устанавливает расстройку между генераторами унисона. Чем выше значение, тем больше расстройка, обогащающая звук.

Control 2: Phase (Unison Phase)

[000...127]

Устанавливает фазу каждого генератора при взятии ноты. Это воздействует на тон атаки.

Если "OSC Mod" = VPM

Control 1: ModDepth (VPM Depth)

[000...127]

Устанавливает глубину эффекта VPM.

Control 2: Harmonics (VPM Harmonics)

[01...32]

Устанавливает частоту модулятора VPM умножением (гармонизацией) базовой частоты генератора 1.

Square

Импульсная форма волны для электронных и духовых инструментов. Изменением ширины импульса можно эмулировать звуки клавишного или саксофона.

Если "OSC Mod" = Waveform

Control 1: Waveform (Waveform Modulation)

[000...127]

Устанавливает ширину импульса. Значение 0 производит простую прямоугольную волну, а при значении 127, импульс отсутствует, и звук не производится.

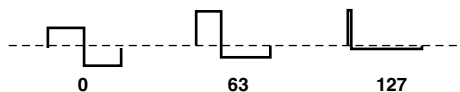

Control 2: LFO1Mod (LFO1 Modulation Intensity)

[000...127]

LFO1 изменяет эффект "Control 1" (Pulse Width). Control 2 задает глубину этих изменений. Установкой LFO1 "Wave" (ярлык P12-1: LFO - LFO1, "Wave") в Tr1 и применением этого эффекта, вы можете создать эффект модуляции ширины импульса, придающий звуку глубину.

Если “OSC Mod” = Cross

Аналогично установке при “Wave” = Saw.

Если “OSC Mod” = Unison

Аналогично установке при “Wave” = Saw.

Если “OSC Mod” = VPM

Аналогично установке при “Wave” = Saw.

Tri

Треугольная волна с меньшим количеством обертонов, чем пилообразная или импульсная, подходящая для плавных тонов, типа баса или пэда.

Если “OSC Mod” = Waveform

Control 1: Waveform (Waveform Modulation)

[000...127]

Модифицирует форму волны. Значение 0 дает простой треугольник, а значение 127 — треугольник на октаву и квинту выше (т.е., третью гармонику).

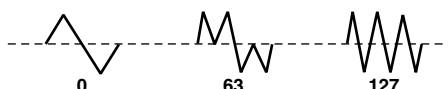

Control 2: LFO1Mod (LFO1 Modulation Intensity)

[000...127]

LFO1 изменяет эффект “Control 1” (Waveform Modulation). Control 2 задает глубину этих изменений.

Если “OSC Mod” = Cross

Аналогично установке при “Wave” = Saw.

Если “OSC Mod” = Unison

Аналогично установке при “Wave” = Saw.

Если “OSC Mod” = VPM

Аналогично установке при “Wave” = Saw.

Sin

Синусоидальная волна с плавным тоном, не содержащая обертонов.

Если “OSC Mod” = Waveform

Control 1: Waveform (Waveform Modulation)

[000...127]

Значение 0 дает простой синус. Увеличение этого значения модифицирует волну, как показано на рисунке, изменяя структуру гармоник.

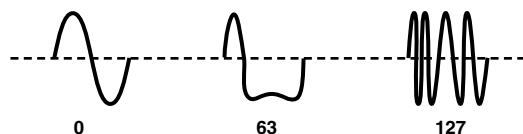

Control 2: LFO1Mod (LFO1 Modulation Intensity)

[000...127]

Устанавливает глубину воздействия LFO1 на эффект “Control 1”.

Если “OSC Mod” = Cross

Аналогично установке при “Wave” = Saw.

Если “OSC Mod” = Unison

Аналогично установке при “Wave” = Saw.

Если “OSC Mod” = VPM

Аналогично установке при “Wave” = Saw.

Formant

Формантная волна с тональными характеристиками человеческого голоса.

Control 1: Formant (Formant Width) [000...127]

Устанавливает частотные компоненты, характеризующие вокальные форманты. Это эквивалентно изменению формы рта (т.е., распевным звукам).

Control 2: Offset (Formant Offset) [-63...+63]

Сдвигает спектр формант вниз/вверх. Это эквивалентно изменению размера рта. Значение 0 производит стандартное размещение формант.

Noise

Генерирует шум. “Control 1” усиливает “спектрально-окрашенную” компоненту шума, а “Control 2” устанавливает прозрачность.

Control 1: Resonance [000...127]

Устанавливает уровень резонанса фильтра в рамках генератора шума. Большие значения усиливают частотный спектр шума.

Control 2: LPF/HPF [LPF63...CNT...HPF63]

Устанавливает баланс микса между фильтрами высоких и низких частот; это изменяет прозрачность звука.

Synth PCM

Это — набор волн PCM акустических и цифровых инструментов. Доступны 64 формы волны PCM. Для дополнительной информации см. стр. 156.

Control 1: Не эффективен

Control 2: Wave Sel (Wave Select) [01...64]

Выбор волны PCM.

DrumPCM

Это — набор волн PCM звуков ударных и перкуссии.

Control 1: Pitch (Drum Pitch) [-63...+63]

Устанавливает высоту тона.

Control 2: Wave Sel (Wave Select) [01...128]

Выбор волны PCM. Высота тона волны PCM неизменна, вне зависимости от номера ноты. Доступны 128 форм волн PCM. Для дополнительной информации см. стр. 156.

AudioIn

Позволяет использовать входной сигнал, определенный в “Source”, в качестве выхода генератора.

Control 1: Gain [-63...+63]

Устанавливает громкость аудиовыхода.

Control 2: Balance [L63...CNT...R63]

Устанавливает баланс между каналами L (INPUT 1) и R (INPUT 2) входного сигнала.

Если на ярлыке P04-2: VOICE - UNISON параметр “Sw” установлен в On, аудиовход можно использовать в стерео, и соответствующие параметры установятся автоматически. В этом случае, имейте в виду следующее.

- Вне зависимости от установки “Balance” (Control 2), сигнал Int.Bus L или Ext.In 1 будет иметь фиксированную установку “Balance” = L63, а сигнал Int.Bus R или Ext.In 2 будет иметь фиксированную установку “Balance” = R63.
- Генератор будет фиксированно “2-голосный”, независимо от установки “Unison Mode”.
- Если “Unison Spread” установлено в 0, каналы L и R выхода тембра будут иметь установку “PAN” в CNT (центр). Если “Spread” установлено в 127, каналы L и R выхода тембра будут иметь установку “PAN” в L63 и R63 соответственно.

2: Source [ExtIn, IntBus]

Выбор источника аудиовхода. Параметр доступен только при установке “Wave” в AudioIn.

С помощью Control 1 “Gain” устанавливайте входной уровень, а с помощью Control 2 “Balance” — баланс.

ExtIn

Используется сигнал с разъемов INPUT 1 и 2. Сигнал входа INPUT 1 подается в канал L генератора, а сигнал входа INPUT 2 — в канал R. Если на ярлыке P04-2: VOICE - UNISON параметр “Sw” установлен в Off, сигнал можно микшировать в моно.

IntBus

Используется внутренняя шина. Сигнал канала L шины подается в канал L генератора, а сигнал канала R шины — в канал R.

Для использования внутренней шины, необходимо произвести установки ярлыка P03-2: TIMBRE – OUT, назначающие выход тембра на внутреннюю шину.

3: OSC Mod <OSC MOD>

[Waveform, Cross, Unison, VPM]

Выбор типа модуляции для генератора 1.

Модуляция невозможна, если параметр “Wave” установлен в Formant, Noise, Synth PCM, Drum PCM или Audio In. Это поле будет отображено, как Waveform.

Максимальное количество голосов зависит от комбинации установок “Wave” и “OSC Mod”.

Waveform (Waveform Modulation)

Используйте “Control 1” для модификации формы волны.

Для дополнительной информации см. стр. 82 “Wave (OSC1 Wave)”.

Cross (Cross Modulation)

Перекрестная модуляция использует выход сигнала генератора 2 (модулятора) для модулирования частоты генератора 1 (несущей) с высокой скоростью для получения модулированного звука. Выбранная в “Wave” волна будет несущей.

Если “Wave” установлено в Saw, Squ, Tri или Sin, будут доступны следующие параметры.

Control 1: ModDepth (Cross Modulation Depth) [000...127]

Устанавливает глубину перекрестной модуляции.

Control 2: LFO1Mod (LFO1 Modulation Intensity) [000...127]

Устанавливает глубину изменения перекрестной модуляции от LFO1. Высота модуляция изменяет высоту относительно основного тона на равные величины вверх/вниз в терминах музыкальных нот. И наоборот, перекрестная модуляция изменяет высоту относительно основного тона на равные величины вверх/вниз в терминах частоты.

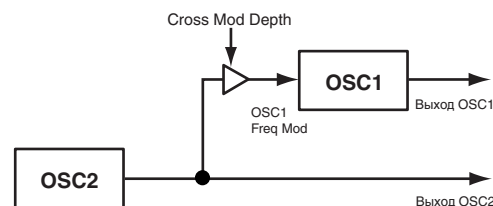

Unison

Унисон производит расстройку высоты пяти генераторов в рамках одного генератора и суммирует их на выходе для обогащения звука. Этот параметр не равен параметру голоса (P04: VOICE - UNISON), требующему дополнительных голосов полифонии.

Если “Wave” установлено в Saw, Squ, Tri или Sin, будут доступны следующие параметры.

Control 1: Detune (Unison Detune) [000...127]

Устанавливает расстройку между генераторами унисона. Чем выше значение, тем больше расстройка, обогащающая звук.

Control 2: Phase (Oscillator Phase) [000...127]

Устанавливает фазу каждого генератора при взятии ноты. Это воздействует на тон атаки. Значение 127 изменяет высоту и громкость.

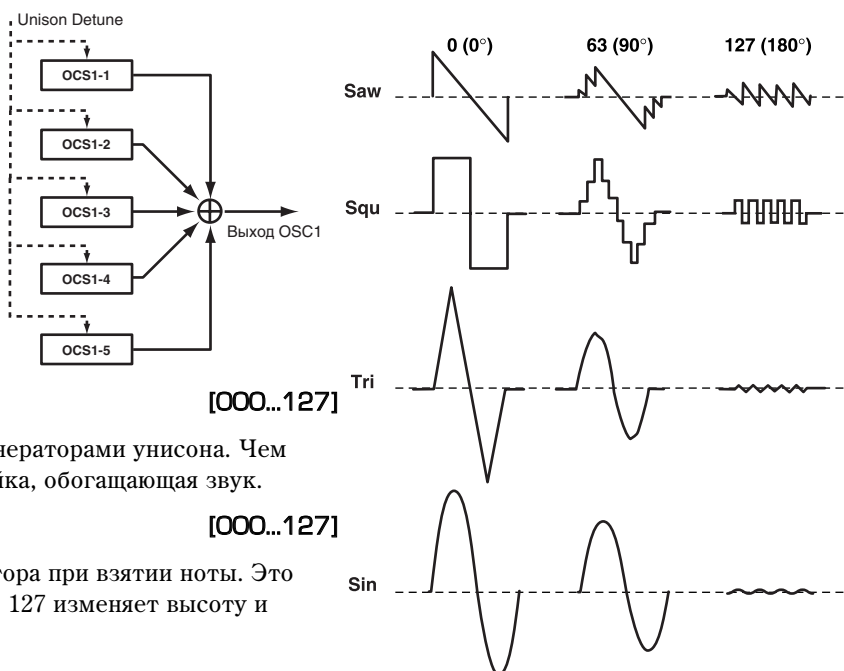

VPM

VPM (переменная фазовая модуляция) использует синусоидальную волну для гармонического (целого) множителя частоты генератора 1 для модуляции фазы генератора 1, создавая металлические призвуки. В отличие от перекрестной модуляции, форма волны остается неизменной при добавлении обертонов. Синусоидальная волна встроена в генератор 1, поэтому волна генератора 2 не действует на звук генератора 1. Если “Wave” установлено в Saw, Squ, Tri или Sin, будут доступны следующие параметры.

Если “OSC Mod” = VPM

Control 1: Mod Depth (VPM Depth) [000...127]

Устанавливает глубину VPM.

Control 2: Harmonics (Mod Harmonics) [01...32]

Устанавливает частоту модулятора VPM в качестве гармонического множителя генератора 1.

4: Control 1 < Control 1 >

5: Control 2 < Control 2 >

“Control 1” и “Control 2” регулируют параметры выбранной формы волны. Параметры и доступные значения зависят от выбранной формы волны (см. стр. 82 “Wave (OSC1 Wave)”).

P06-2: OSC 2

Это — параметры для формы волны генератора 2.

1: Wave < WAVE > [Saw, Squire, Tri, Sin]

Выбор формы волны для генератора 2.

Эта установка воздействует на максимальное количество голосов.



Saw

Пилообразная волна для создания типовых звуков аналоговых синтезаторов, включая басы и пэды.

Squire

Импульсная форма волны для электронных и духовых инструментов.

Tri

Треугольная волна с меньшим количеством обертонов, чем пилообразная или импульсная, подходящая для плавных тонов, типа баса или пэда.

Sin

Синусоидальная волна.

2: OSC Mod < OSC MOD > [Off, Ring, Sync, RingSync]

Выбор типа модуляции генератора.

Некоторые установки могут вызывать шум.

Off

Модуляция отсутствует. Параметрами “Semitone” и “Tune” можно получить эффект расстройки. Для полного звука синтетического баса, устанавливайте высоту тона генераторов 1 и 2 с разностью в октаву.

Ring

Этот тип модуляции генерирует частоты на основе суммы и разности генераторов 1 и 2. Параметрами “Semitone” и “Tune” можно получить металлические призвуки с небольшим воздействием на высоту. Это подходит для звуковых эффектов.

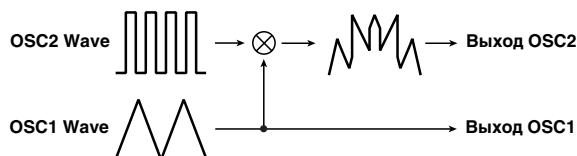

Sync

Этот тип модуляции синхронизирует генератор 2 с фазой генератора 1, принудительно сбрасывая фазу генератора 2. Это эффективно на лидирующих звуках синтеза. Параметрами “Semitone” и “Tune” регулируйте количество обертонов.

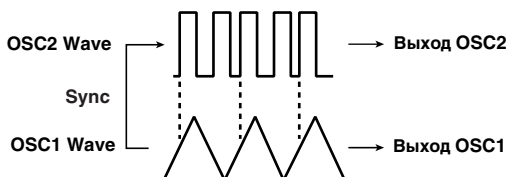

RingSync

Этот тип одновременно использует модуляцию Ring и Sync.

3: Semitone < SEMITONE >

[-24...+24]

Устанавливает степень расстройки относительно генератора 1 с шагом в полутон. Значения ± 12 дают разность в октаву, а значения ± 24 — в 2 октавы. При значении 0, высота аналогична OSC1.

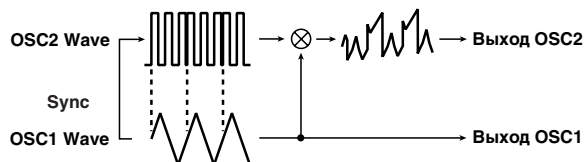

4: Tune < TUNE >

[-63...+63]

Устанавливает точную степень расстройки относительно генератора 1. Значения ± 63 дают разность в ± 2 октавы, а значения ± 48 — в ± 1 октаву. Значения вблизи 0 дают точную подстройку высоты тона.

Если "OSC Mod" установлено в Sync, параметры "Semitone" или "Tune" будут изменять высоту обертонов. Основная частота останется неизменной.

P06-3: MIXER

Эти параметры определяют выходной уровень каждого генератора и, соответственно, входной уровень фильтра.

1: OSC1 Lvl (OSC1 Level) < OSC1 >

[000...127]

Устанавливает выходной уровень генератора 1.

2: OSC2 Lvl (OSC2 Level) < OSC2 >

[000...127]

Устанавливает выходной уровень генератора 2.

3: Noise Lvl (Noise Level) < NOISE >

[000...127]

Устанавливает выходной уровень генератора шума.

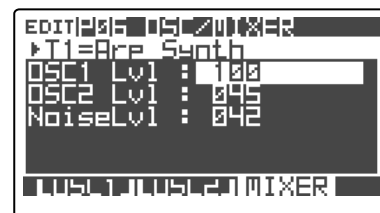

P07 FILTER

Это — независимые параметры для фильтров 1 и 2, а также общие для всей секции фильтров параметры.

P07-1: FILTER1

1: Routing < ROUTING >

[Single, Serial, Para, Indiv]

Определяет коммутацию фильтров 1 и 2.

Эта установка воздействует на максимально доступное количество голосов.

Single

Используется только фильтр 1.

Serial

Фильтры 1 и 2 соединены последовательно.

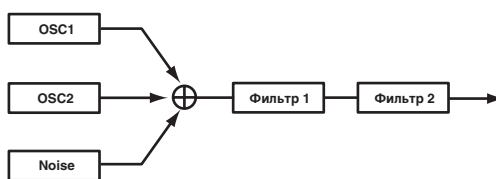

Para

Фильтры 1 и 2 соединены параллельно.

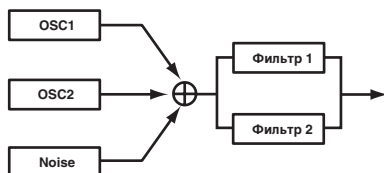

Indiv

Фильтр 1 воздействует на генератор 1, а фильтр 2 — на генераторы 2 и шума.

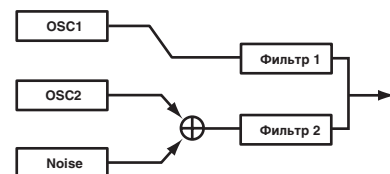

2: FiltBal < FILTER TYPE >

[LPF24...LPF12...HPF...BPF...THRU]

Выбор типа фильтра. Средние значения дают усредненное значение между двумя типами фильтров.

LPF12 (-12dB/oct), LPF24 (-24dB/oct)

LPF (фильтр низких частот) наиболее распространенный тип фильтра; он пропускает только частоты ниже частоты среза. Увеличение частоты среза (значения "Cutoff") увеличивает прозрачность звука. Фильтр 24dB/octave (4-порядка; в то время как 12dB/octave — фильтр 2-порядка) подавляет сигналы ниже частоты среза с большей крутизной и подходит для звуков баса с большой "плотностью".

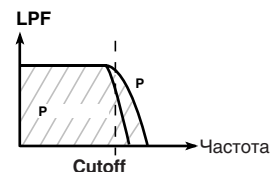

BPF (-12dB/oct)

BPF (полосовой фильтр) пропускает только частоты вблизи частоты среза, подавляя все остальные. Он используется для подчеркивания определенной части спектра звука.

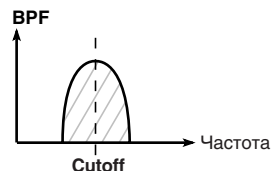

HPF (-12dB/oct)

HPF (фильтр высоких частот) пропускает только частоты выше частоты среза. Он используется для уменьшения плотности звука. Однако, чрезмерное увеличение частоты среза сильно снижает громкость.

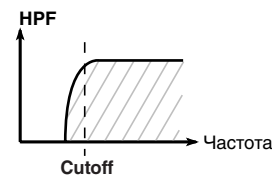

THRU

Звук проходит через фильтр без изменений.

3: Cutoff < CUTOFF >

[000...127]

Определяет частоту среза. Чем больше значение, тем выше частота среза.

Параметр "Cutoff" может изменяться во времени посредством EG1, трекинга клавиатуры или динамики (velocity). Параметры "EG 1 Int", "Key Track" и "Velo Sens" определяют степень такого воздействия на параметр "Cutoff".

При некоторых установках "Cutoff", громкость сигнала может сильно понижаться, и звук может пропадать.

4: Resonance < RESONANCE >

[000...127]

Определяет резонанс. Он усиливает регион вблизи частоты среза "Cutoff", придавая звуку ярко выраженный характер. Чем больше значение, тем ощутимее эффект.

В ряде случаев, высокие значения "Resonance" могут вызывать искажения.

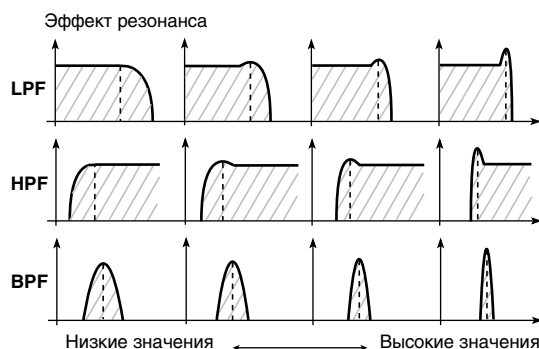

5: EG1 Int < EG 1 INT >

[-63...+63]

Определяет степень модуляции частоты среза во времени от EG1. Положительные (+) значения дают ярко выраженный эффект. Отрицательные (-) значения дают лучший эффект в противоположном направлении.

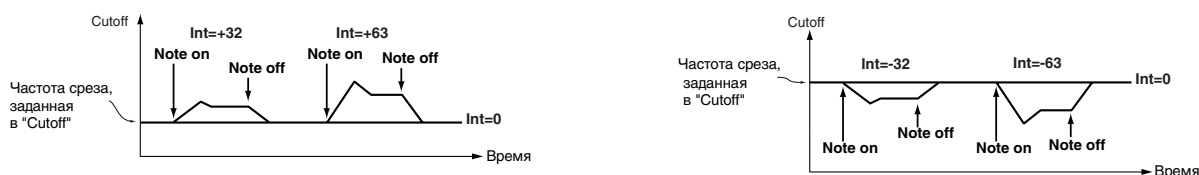

6: KeyTrack < KEY TRACK >

[-2.00...+2.00]

Определяет степень модуляции частоты среза от трекинга клавиатуры (положения ноты на клавиатуре). При значении 0, трекинг клавиатуры отсутствует. Положительные (+) значения дают повышение частоты среза

при взятии нот выше C4 и понижении ее при взятии нот ниже C4. При значении +1.0, изменения частоты среза пропорциональны изменению высоты нот. Отрицательные (-) значения дают понижение частоты среза при взятии нот выше C4 и повышение ее при взятии нот ниже C4.

Трекинг клавиатуры основывается на высоте, управляемой колесом высоты тона, транспонированием и модуляционным секвенсером. Он не отражает изменения высоты за счет вибрато или виртуальных патчей.

7: VeloSens

[−63...+63]

Определяет степень модуляции частоты среза от velocity (динамики звукоизвлечения). Положительные (+) значения дают повышение частоты среза при усилении динамики взятия нот. Отрицательные (-) значения дают понижение частоты среза при усилении динамики взятия нот.

P07-2: FILTER2

Это — параметры для фильтра 2. Они доступны, если параметр FILTER1 “Routing” равен Serial, Para или Indiv.

1: LinkSw

[Off, On]

Устанавливает параметры фильтра 2 в соответствии с параметрами фильтра 1.

Off

Параметры фильтров 1 и 2 независимы.

On

Фильтр 2 использует установки фильтра 1. Параметры, следующие за “Cutoff”, аналогичны параметрам фильтра 1.

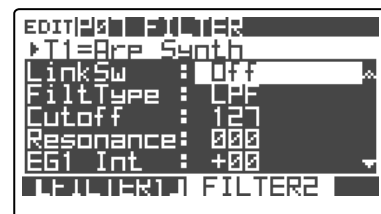

2: FiltType < TYPE >

[LPF, HPF, BPF, COMB]

Выбор типа фильтра.

Эта установка воздействует на максимально доступное количество голосов.

LPF, HPF, BPF

Установки идентичны параметрам типа -12 dB/oct фильтра 1. См. стр. 86 “FiltBal”.

COMB

В гребенчатом фильтре производится чередование диапазонов пропускания и подавления, что придает звуку уникальный характер. Увеличение частоты среза (“Cutoff”) раздвигает “зубья” гребенки, что увеличивает ширину полос подавления.

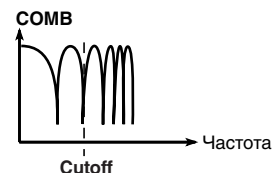

3: Cutoff < CUTOFF >

[000...127]

4: Resonance < RESONANCE >

[000...127]

5: EG1 Int < EG1 INT >

[−63...+63]

6: KeyTrack < KEY TRACK >

[−2.0...+2.0]

7: VeloSens

[−63...+63]

Параметры аналогичны фильтру 1. См. стр. 86 “P07-1: FILTER1”.

P08 AMP

Это — параметры, относящиеся к громкости тембра.

P08-1: AMP

1: Level < LEVEL >

[000...127]

Устанавливает громкость тембра.

Если на тембр назначен набор ударных, устанавливаемый регулятором [LEVEL] лицевой панели параметр идентичен параметру “Level” ярлыка P02-2: COMMON - DRUM.

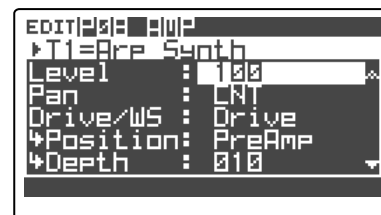

2: Pan < PAN >

[L63...CNT...R63]

Устанавливает панораму тембра.

Если на тембр назначен набор ударных, устанавливаемый регулятором [PAN] лицевой панели параметр идентичен параметру "Pan" ярлыка P02-2: COMMON - DRUM.

3: Drive/WS < DRIVE/WS >

[Off, Drive, WavShape]

Включает функции Drive или Wave Shape.

Эта установка воздействует на максимально доступное количество голосов.

Off

Функции Drive и Wave Shape отключены.

Drive

Включена функция Drive. Уровень дисторшна определяется выходным уровнем каждого генератора на ярлыке P06-3: OSC/MIXER - MIXER (или регулятором MIXER [OSC1] и так далее).

WavShape

Включена функция Wave Shape, воздействующая на форму волны, выбранную в "WS Type".

4: Position

[PreFilt1, PreAmp]

Устанавливает точку воздействия функций Drive или Wave Shape.

PreFilt1

Перед фильтром 1.

PreAmp

После фильтра и перед усилителем.

5: Depth

[000...127]

Определяет глубину воздействия функций Drive или Wave Shape.

6: WS Type

[Decimator...Lvl Boost]

Выбор типа Wave Shape. Параметр доступен, если "Drive/WS" установлено в WS.

Эта установка воздействует на максимально доступное количество голосов.

Некоторые установки могут производить шум.

Decimator

Снижение частоты дискретизации.

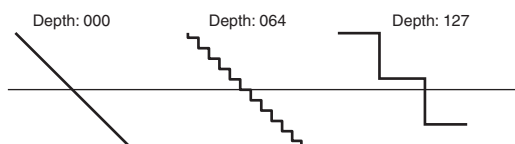

Hard Clip

Жесткое ограничение формы волны на заданном уровне.

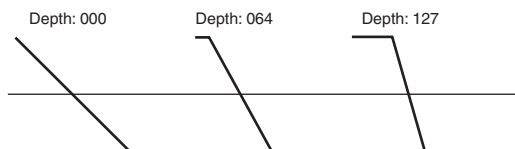

OctSaw

Срезание части формы волны выше порогового уровня и перемещение ее в пределы порога в инверсном виде вверх и вниз.

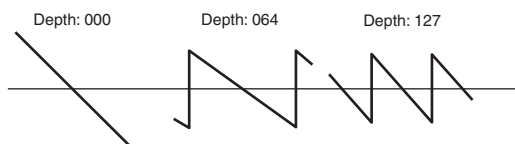

MultiTri

Преобразование пилообразной формы волны в треугольную.

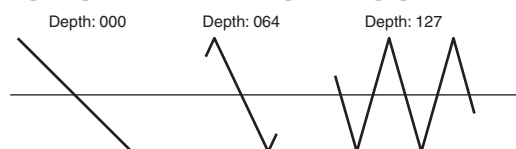

MultiSin

Преобразование пилообразной формы волны в синусоидальную.

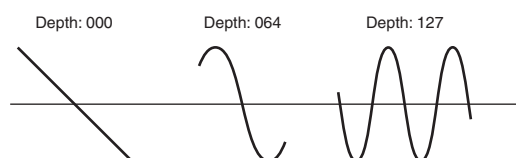

SubOSCSaw, SubOSCSqu, SubOSCTri, SubOSCSin

Выбранная форма волны будет звучать на октаву ниже генератора 1. Параметр “Depth” устанавливает микс относительно генератора 1.

Pickup

Эмулирует электромагнитный датчик. Параметр “Depth” устанавливает глубину эффекта.



Рисунок для Pickup отражает результирующую выходную волну при входной синусоидальной с высотой C4. Преобразование зависит от входной высоты тона.

Lvl Boost

Усиление выходного уровня. Параметр “Depth” устанавливает степень усиления.

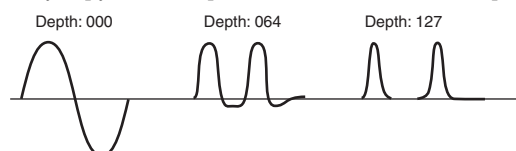
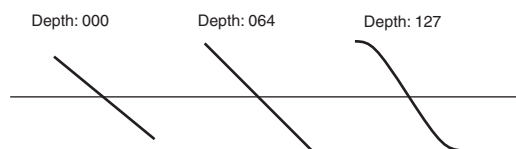

Этот вариант может производить повышенную громкость по сравнению с другими типами Wave Shape.

7: PunchLvl

[000...127]

Создает ярко выраженную атаку за счет добавления к стадии атаки некоторого количества импульсной волны на выходе генератора. Увеличение этого значения усиливает атаку.

Если атака замедляется посредством EG и так далее, этот параметр неэффективен.

8: KeyTrack

[-63...+63]

Определяет степень модуляции громкости от трекинга клавиатуры. При значении 0, трекинг клавиатуры отсутствует. Положительные (+) значения дают повышение громкости при взятии нот выше C4 и понижении ее при взятии нот ниже C4. Отрицательные (-) значения дают понижение громкости при взятии нот выше C4 и повышение ее при взятии нот ниже C4.

Трекинг клавиатуры основывается на высоте, управляемой колесом высоты тона, транспонированием и модуляционным секвенсером. Он не отражает изменения высоты за счет вибрато или виртуальных патчей.

P09 EG

Это — параметры для EG (генераторов огибающих), которые воздействуют во времени на фильтр или усилитель. EG1 внутри инструмента организован в качестве источника модуляции частоты среза фильтров 1 и 2. EG2 внутри инструмента организован в качестве источника модуляции громкости усилителя.

EG3 является исключительно внутренним параметром; он не имеет соответствующих регулировок на лицевой панели.

P09-1...3:EG1...3

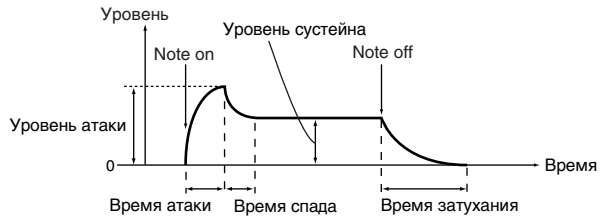
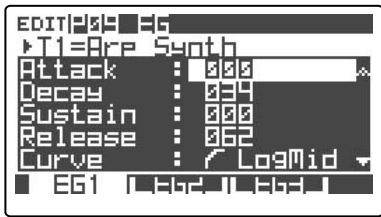

1: Attack < ATTACK > [000...127]

Определяет время нарастания сигнала от момента взятия ноты до достижения уровня атаки (максимального значения огибающей).

2: Decay < DECAY > [000...127]

Определяет время спада сигнала от уровня атаки до уровня сустейна.

3: Sustain < SUSTAIN > [000...127]

Определяет уровень сустейна.

4: Release < RELEASE > [000...127]

Определяет время затухания сигнала до 0 после снятия ноты.

5: Curve [LogHard...Expo]

Определяет кривую сегментов спада и затухания огибающей.

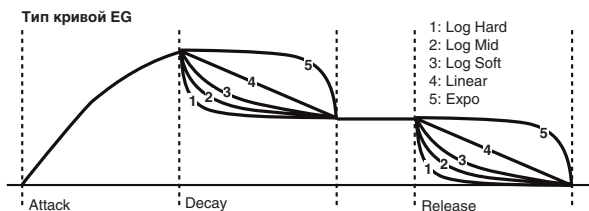

6: LvVellnt [-63...+63]

Позволяет управлять амплитудой EG от velocity ноты. Чем больше velocity, тем больше воздействие на амплитуду.

Положительные (+) значения

Амплитуда EG снижается при более мягком звукоизвлечении, и увеличивается при более жестком.

Отрицательные (-) значения

Амплитуда EG увеличивается при более жестком звукоизвлечении, и снижается при более мягком.

7: TimKeyTrk [-63...+63]

Определяет степень воздействия трекинга клавиатуры на времена спада и затухания. Чем больше это значение, тем больше воздействие на времена EG. Позиция клавиатуры базируется на ноте C4.

Положительные (+) значения

Времена EG укорачиваются при взятии нот выше C4 и удлиняются при взятии нот ниже C4.

Отрицательные (-) значения

Времена EG укорачиваются при взятии нот ниже C4 и удлиняются при взятии нот выше C4.

8: TimVellnt [-63...+63]

Позволяет управлять временами спада и затухания EG от velocity ноты. Чем больше velocity, тем больше воздействие на времена EG.

Положительные (+) значения

Времена EG удлиняются при более мягком звукоизвлечении, и укорачиваются при более жестком.

Отрицательные (-) значения

Времена EG удлиняются при более жестком звукоизвлечении, и укорачиваются при более мягком.

P10 LFO

Это — параметры для LFO (низкочастотных генераторов). LFO производят циклические изменения звука.

LFO1 внутри инструмента организован в качестве источника модуляции параметра “Control 1” генератора 1.

LFO2 внутри инструмента организован в качестве источника модуляции высоты тона генератора посредством колеса модуляции или внешнего MIDI-устройства.

Если эффект LFO слабо различим, увеличьте глубину или интенсивность модуляции.

P10-1, 2: LFO 1, 2

1: Wave <SELECT >

[Saw, Squ, Squ+, Tri, S&H]

Выбор формы волны LFO.

Для LFO1 доступен выбор из Saw, Squ, Tri и S/H.

Для LFO2 доступен выбор из Saw, Squ+, Sin и S/H.

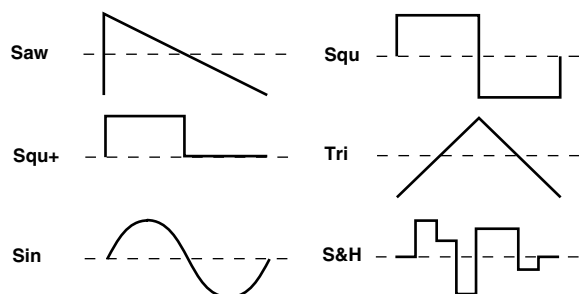
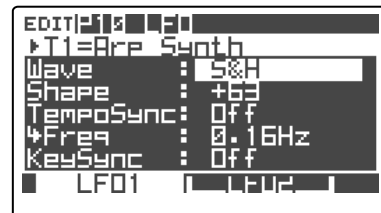

2: Shape

[-63...+63]

Модифицирует форму волны, выбранную параметром “Wave”.

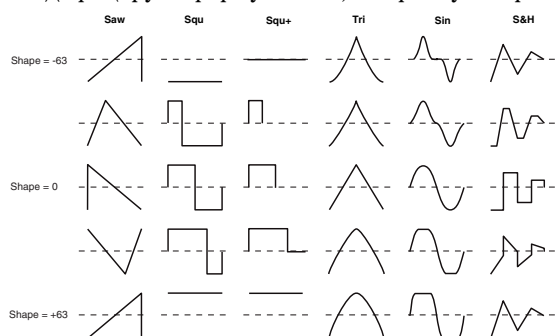

3: TempoSync

[On, Off]

При значении On, частота LFO синхронизирована с темпом или MIDI Clock.

Если в глобальном режиме на странице P04: MIDI параметр “Clock” (MIDI clock) установлен в Internal, LFO синхронизируется с темпом, определенным регулятором [TEMPO]. Если параметр “Clock” установлен в External, LFO синхронизируется с данными MIDI Clock, принимаемыми с внешнего MIDI-устройства.

Если параметры “TempoSync” для LFO1 или LFO2 установлены в On, установка “Dest” ярлыков P11-1 — 6: PATCH - P1 — P6 игнорируется при установке в LFO1Freq или LFO2Freq.

4: Freq <FREQ >

[0.01...100.0Hz]

Определяет частоту LFO. Параметр доступен при установке “TempoSync” в Off. Чем выше значения, тем больше скорость LFO.

5: SyncNote

[8/1...1/64]

Определяет частоту LFO в значениях нот на основе темпа, определенного регулятором [TEMPO]. Параметр доступен при установке “TempoSync” в On. Относительно темпа, длительность заданной здесь ноты будет равна одному циклу LFO. Например, при значении 1/4, каждый цикл LFO длится четвертную ноту.

6: KeySync

[Off, Timbre, Voice]

Определяет способ перезапуска фазы LFO при каждом сообщении note-on.

Off

Фаза LFO не сбрасывается.

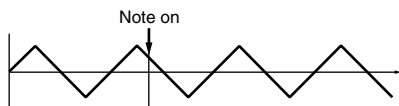

Timbre

Фаза LFO сбрасывается при первом взятии ноты и продолжается до полного снятия всех нот.

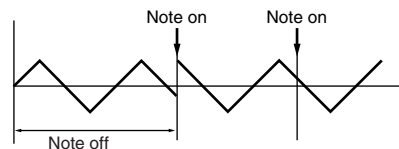

Voice

Фаза LFO сбрасывается при каждом взятии ноты, и каждый голос модулируется независимой фазой.

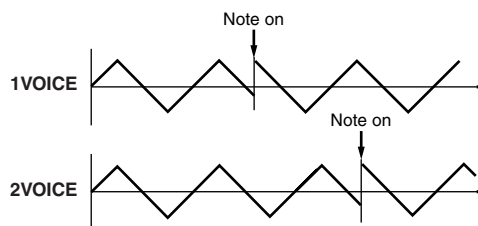

7: IniPhase

[000...180°]

Определяет начальную фазу волны LFO. Параметр доступен при установке “KeySync” в Timbre или Voice.

При значении 0, модуляция начинается с “нулевой точки” и возрастает в положительном направлении волны LFO. При значении 90, модуляция начинается в высшей точке волны LFO. При значении 180, модуляция начинается с “нулевой точки” и снижается в отрицательном направлении волны LFO. На предыдущем рисунке приведен пример фазы, установленной в 90.

P11 PATCH

Это — параметры для виртуального патча. Виртуальный патч позволяет назначать источники модуляции, типа EG или LFO, на различные параметры. Для каждого тембра возможно создание до 6 таких комбинаций.

P11-1...6: P1...P6 (PATCH 1...PATCH6)

1: Source <SOURCE>

[EG1...MIDI5]

Выбор источника модуляции.

EG1, EG2, EG3

Источником модуляции будут EG1, EG2 или EG3.

LFO1, LFO2

Источником модуляции будут LFO1 или LFO2.

Velocity

Источником модуляции будет velocity (динамика звукоизвлечения).

P.Bend

Источником модуляции будет Pitch Bend.

M.Wheel

Источником модуляции будет колесо модуляции.

KeyTrack

Источником модуляции будет трекинг клавиатуры.

Трекинг клавиатуры основывается на высоте, управляемой колесом высоты тона, транспонированием и модуляционным секвенсором. Он не отражает изменения высоты за счет вибрато или виртуальных патчей.



EnvF

Источником модуляции будут данные детектора огибающей.

MIDI1, MIDI2, MIDI3, MIDI4, MIDI5

Источником модуляции будет функция, определенная в глобальном режиме на странице P04: MIDI параметрами “MIDI1”, “MIDI2”, “MIDI3”, “MIDI4” или “MIDI5”.

2: Dest < DESTINATION >

[Pitch...LFO2Freq]

Выбор параметра-назначения модуляции.

Pitch

Модулироваться будет высота тона всего тембра.

OSC2Pitch

Модулироваться будет параметр “Tune” P06-2: OSC/MIXER - OSC2.

OSC1Ctrl

Модулироваться будет параметр “Control 1” ярлыка P06-1: OSC/MIXER - OSC1.

OSC1 Level, OSC2Level, NoiseLvl

Модулироваться будет параметр “OSC1 Lvl”, “OSC2 Lvl” или “NoiseLvl” ярлыка The P06-3: OSC/MIXER - MIXER.

Filt1Type

Модулироваться будет параметр “Type” ярлыка P07-1: FILTER - FILTER1.

Filt1Cut

Модулироваться будет параметр “Cutoff” ярлыка P07-1: FILTER - FILTER1.

Filt1Reso

Модулироваться будет параметр “Resonance” ярлыка P07-1: FILTER - FILTER1.

Filt2Cut

Модулироваться будет параметр “Cutoff” ярлыка P07-2: FILTER - FILTER2.

Drv/WsDpt

Модулироваться будет параметр “Depth” страницы P08-1: AMP.

AmpLevel

Модулироваться будет параметр “Level” страницы P08-1: AMP.

Pan

Модулироваться будет параметр “Pan” страницы P08-1: AMP.

LFO1Freq

Модулироваться будет параметр “Freq” ярлыка P10-1: LFO - LFO1.

LFO2Freq

Модулироваться будет параметр “Freq” ярлыка P10-2: LFO - LFO2.

Если для LFO1 или LFO2 параметр “TempoSync” установлен в On, выбор LFO1Freq или LFO2Freq не дает эффекта.

3: Intensity < INTENSITY >

[-63...+63]

Определяет глубину модуляции, производимой источником модуляции.

При значении 0, модуляция отсутствует.

P12 MOD SEQ

Это — параметры для модуляционных секвенсеров. Модуляционные секвенсеры воздействуют на звук во времени, аналогично аналоговым синтезаторам прошлых лет. Для каждого тембра доступно 3 модуляционных секвенсера.

P12-1: COMN (SEQ Common)

1: LastStep

[01...16]

Задаёт длительность секвенции в шагах (т.е., максимальное количество шагов).

2: SeqType

[Forward...Alt2]

Задаёт тип секвенции (направление ее воспроизведения).



Forward

Воспроизведение с первого шага.

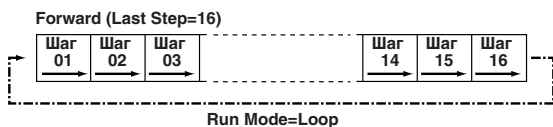

Reverse

Реверсивное воспроизведение с последнего шага ("Last Step").

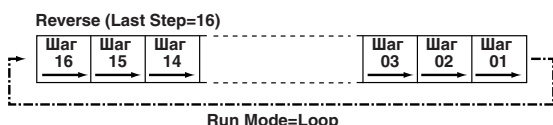

Alt1/Alt2

Попеременное воспроизведение в направлениях Forward и Reverse. Alt 1 моментально меняет направление в конечной точке, так что первый и последний шаг в цикле воспроизводятся однократно. Alt 2 воспроизводит первый и последний шаг в обоих направлениях, так что они в цикле воспроизводятся дважды.



Для Motion Rec воспроизведение всегда имеет направление Forward.

3: RunMode

[OneShot, Loop]

Определяет установки воспроизведения цикла.

OneShot

Секвенция воспроизводится только один цикл, а затем останавливается на значении последнего шага.

Loop

Секвенция воспроизводится циклично, согласно установке параметра "Seq Type".

Если используется функция Motion Rec, или параметр "KeySync" отключен, воспроизведение всегда осуществляется в режиме Loop.

4: KeySync

[Off, Timbre, Voice]

Определяет перезапуск (сброс) секвенции при взятии ноты (событии note-on).

Off

Перезапуск отсутствует.

Timbre

Секвенция сбрасывается при первом взятии ноты для тембра, когда остальные ноты сняты. Если в программе используется разделение клавиатуры, перезапуск происходит для тембра, воспроизводимого взятой нотой.

Voice

Секвенция сбрасывается независимо при каждой взятой ноте.

Если включены модуляционный секвенсер и арпеджиатор, этот параметр необходимо установить в Off или Timbre. При установке Voice, секвенция будет сбрасываться при каждой генерации ноты арпеджиатором. При установке Timbre, секвенция будет сбрасываться при каждой смене аккорда.

Определяет скорость воспроизведения секвенции относительно темпа (MIDI clock), установленного регулятором [TEMPO]. Заданному здесь значению будет соответствовать один шаг секвенции. Например, при установке 1/4, каждый шаг секвенции будет длиться четвертную ноту.

P12-2...4: SEQ1...SEQ3

1: Knob

[None, Pitch...Pch6Int]

Выбирает параметр, записываемый в модуляционный секвенсер.

None

Модуляционная секвенция не записывается.

Pitch

Модуляционная секвенция будет модифицировать общую высоту звучащих генераторов в диапазоне ± 24 полутона.

Other

Модуляционная секвенция будет модифицировать параметр, назначенный на выбранный регулятор панели в диапазоне ± 63 (± 24 для OSC2) полутона.

Если на несколько секвенций назначен одинаковый параметр, справа отображается “*”. При этом, назначение будет иметь приоритет в порядке SEQ3, SEQ2 и SEQ1.

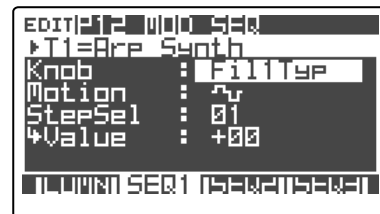

2: Motion

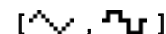

Определяет закон изменения записанных значений при воспроизведении секвенции.

(Smooth)

Изменения, то есть переходы между значениями шагов, будут плавными.

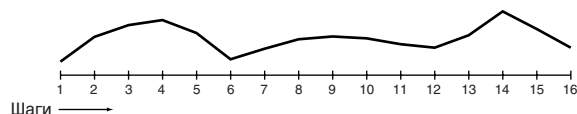

При установке “Knob” в OSC1c2 (OSC1 Control 2), когда OSC1 “Wave” установлено в Synth PCM или Drum PCM, результат будет аналогичен установке Step, даже при выборе здесь Smooth.

(Step)

Значения шагов будут изменяться ступенчато.

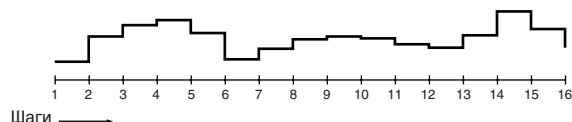

3: StepSel

[01...Last Step]

Выбор редактируемого шага.

4: Value

[-24...+24, -63...+63]

Редакция значения шага, определенного параметром “StepSel”.

Заданное здесь значение является сдвигом относительно текущего значения параметра, назначенного на секвенцию. Например, если текущее значение равно +10, и данные секвенции содержат +10, +10, +20... с началом с шага 1, результирующие значения при воспроизведении будут +20, +20, +30....

Кнопками курсора установите курсор на редактируемый шаг и колесом [PROGRAM/VALUE] установите значение. Иначе, кнопкой MOD SEQUENCER [SELECT] выберите секвенцию и 16 регуляторами редактируйте значения.

P13 EQ/FX

Здесь устанавливаются параметры эквалайзера и эффектов.

P13-1: EQ

Это — установки эквалайзера.

Эквалайзер используется для регулировки тонального баланса каждого тембра, выделением или завалом определенной полосы частот. Эквалайзер установлен непосредственно на выходе тембра.

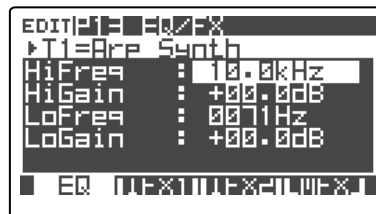

1: HiFreq [1.00...20.0kHz]

Определяет частоту среза высокочастотного эквалайзера (полочного типа).

2: HiGain < HI > [-15.0...+15.0dB]

Определяет усиление высокочастотного эквалайзера. Положительные (+) значения усиливают диапазон частоты среза, отрицательные (-) значения — ослабляют.

3: LoFreq [0020...1 000Hz]

Определяет частоту среза низкочастотного эквалайзера (полочного типа).

4: LoGain < LO > [-15.0...+15.0dB]

Определяет усиление низкочастотного эквалайзера. Положительные (+) значения усиливают диапазон частоты среза, отрицательные (-) значения — ослабляют.

Чрезмерное повышение усиления может вызвать искажения на выходе.

P13-2, 3: IFX1, 2

Это — установки разрыв-эффектов 1 и 2.

Для каждого тембра доступны два разрыв-эффекта (1 и 2). Они установлены на выходе тембра после эквалайзера последовательно — эффект 1 и затем эффект 2.



0: Load [001...128]

Загрузка шаблона разрыв-эффекта. Кнопками курсора переместите курсор и колесом [PROGRAM/VALUE] загрузите шаблон.

Имейте в виду, что при загрузке шаблона, все отредактированные параметры эффектов переписываются.

Кроме пресетных шаблонов RADIAS, можно создавать и сохранять пользовательские шаблоны (стр. 33).

1: IFX ON/OFF < ON > [OFF, ON]

Включает/отключает разрыв-эффект, выбранный кнопкой [FX1-FX2]. При включенном эффекте кнопка светится.

2: Type [No Effect, St.Compressor...TalkingMod(W)]

Выбор типа эффекта для разрыва. Для дополнительной информации см. стр. 121.

3: Edit1 < EDIT 1 >

4: Edit2 < EDIT 2 >

Здесь назначаются параметры эффектов на регуляторы INSERT FX [EDIT1] и [EDIT2]. Назначаемые параметры зависят от типа эффекта. См. стр. 121.

5: Параметр эффекта

Здесь редактируются параметры эффекта, выбранного в “Type”. Количество, тип и функции параметров зависят от типа эффекта. См. стр. 121.

P13-4: MFX

Это — установки мастер-эффекта.

Мастер-эффектом обрабатывается микшированный звук всех тембров, он обычно используется для пространственной обработки, типа реверберации, общего звука инструмента.

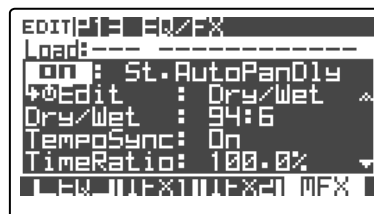

Выход каждого тембра через эквалайзер и и разрыв-эффекты через сумматор проходит на мастер-эффект. Выход мастер-эффекта подается на разъемы MAIN OUT.

Установки этой страницы являются общими для всех тембров, вне зависимости от выбранного кнопками TIMBRE SELECT [1] — [4] тембра.

Выходы Ind Out мастер-эффектом не обрабатываются.

Загрузка шаблона мастер-эффекта. Кнопками курсора переместите курсор и колесом [PROGRAM/VALUE] загрузите шаблон.

Имейте в виду, что при загрузке шаблона, все отредактированные параметры эффектов переписываются.

Кроме пресетных шаблонов RADIAS, можно создавать и сохранять пользовательские шаблоны (стр. 33).

1: MFX ON/OFF < ON >

[OFF, ON]

Включает/отключает мастер-эффект. При включенном эффекте кнопка светится.

2: Type

[No Effect, St.Compressor...Talking Mod]

Выбор типа эффекта для мастер-эффекта. Для дополнительной информации см. стр. 121.

3: Edit < EDIT >

Здесь назначаются параметры эффекта на регулятор MASTER FX [EDIT]. Назначаемые параметры зависят от типа эффекта. См. стр. 121.

4: Параметр эффекта

Здесь редактируются параметры эффекта, выбранного в "Type". Количество, тип и функции параметров зависят от типа эффекта. См. стр. 121.

4. Арпеджиатор

Это — установки арпеджиатора.

RADIAS имеет один арпеджиатор для каждой программы. Арпеджиатор может назначаться на несколько тембров, но его функционирование будет для них одинаковым.

Параметры лицевой панели

Данные параметры можно устанавливать в секции ARPEGGIATOR/STEP SEQUENCER. Для редакции параметров, отмеченных "*", кнопкой ARPEGGIATOR/STEP SEQUENCER [SELECT] сперва выберите ARPEGGIATOR.

ON (Step Sequencer/Arpeggiator On) < ON >

[Off, On]

Включает/отключает арпеджиатор. При включенном арпеджиаторе кнопка светится. Этот параметр устанавливается только кнопкой [ON] лицевой панели.

При включении арпеджиатора, пошаговые секвенсеры также включаются.

LATCH*

[Off, On]

Определяет функцию удержания арпеджиатора.

On (кнопка светится)

Арпеджиатор продолжает звучать даже после снятия всех нот.

Off (кнопка не светится)

Арпеджиатор останавливается при снятии всех нот.

Этот параметр устанавливается только кнопкой [LATCH] лицевой панели.

TYPE* [/STEP REC]

Если арпеджиатор назначен на тембр, кнопка служит для выбора типа арпеджио; тип арпеджио меняется при каждом нажатии этой кнопки. Для дополнительной информации см. стр. 97.

SELECT

[Off, ARPEGGIATOR, STEP SEQ1, STEP SEQ2]

Назначает арпеджиатор или пошаговый секвенсер на каждый тембр.

Off

Арпеджиатор и пошаговый секвенсер не назначены на тембр.

ARPEGGIATOR

Арпеджиатор назначен на тембр. При запуске арпеджиатора с клавиатуры и т.д., тембр воспроизводится выбранным паттерном арпеджио.

STEP SEQ1

Пошаговый секвенсер 1 назначен на тембр. При запуске пошагового секвенсера с клавиатуры и т.д., тембр воспроизводится выбранным паттерном секвенции.

STEP SEQ2

Пошаговый секвенсер 2 назначен на тембр (см. “STEP SEQ1”).

Если у пошагового секвенсера включена функция Link (стр. 100 “S.Se-qLink (Sequencer Link)”), паттерны секвенции обоих пошаговых секвенсеров 1 и 2 будут воспроизводиться последовательно, вне зависимости от выбора StpSeq1 или StpSeq2.

Арпеджиатор может запускаться по глобальному MIDI-каналу или MIDI-каналу тембра, на который назначен арпеджиатор (стр. 103).

GATE*

См. стр. 97 “Gate Time (Gate Time Offset)”.

TEMPO

Определяет темп арпеджиатора. См. стр. 96.

TAP TEMPO* (REST/TIE)

Задаёт темп арпеджиатора. Нажмите кнопку несколько раз с нужными интервалами для установки темпа.

P14 ARPEGGIATOR

P14-1: COMN

Эти параметры воздействуют на весь арпеджиатор.

Параметры, отличные от “Темпо” и “KeySync” на этой странице, не могут быть установлены до назначения арпеджиатора на выбранный тембр.



1: Tempo < TEMPO >

[20.0...300.0]

Определяет темп воспроизведения арпеджиатора. Чем выше значение, тем больше темп.

Установка “Темпо” неэффективна, если в глобальном режиме на странице P03: MIDI параметр “Clock” установлен в External.

Установка “Темпо” также определяет темп воспроизведения модуляционного и пошагового секвенсеров.

2: KeySync

[Off, On]

Определяет наличие синхронизации арпеджиатора и пошагового секвенсера от клавиатуры. При значении On, данные арпеджиатора и пошагового секвенсера всегда воспроизводятся с начала. При совместной игре с другими инструментами, эта функция помогает синхронизировать начало каждого такта.

3: Type < TYPE [/STEP REC] >

[Up...Trigger]

Выбирает тип арпеджио.

Up

Ноты звучат с повышением высоты тона.



Down

Ноты звучат с понижением высоты тона.



Alt1

Повторение Up и Down (верхняя и нижняя ноты звучат однократно.)



Alt2

Повторение Up и Down (верхняя и нижняя ноты звучат дважды.)



Random

Ноты звучат в случайном порядке.



Trigger

Удерживаемые ноты звучат аккордом. Время запуска определяется параметром "Tempo". Установка "Range" игнорируется.

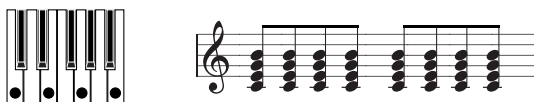

Если число взятых нот превышает максимальное количество, определенное на странице P04-1: VOICE параметром "Assign (Voice Assign)", звучит только это максимальное количество нот, начиная с самой низкой ноты.

4: Range

[1...4 octave]

Определяет диапазон арпеджио в единицах октавы.

5: Resolutn

[1/32...1/1]

Определяет разрешение (интервал) относительно выбранного в "Tempo" темпа. Каждый шаг арпеджио будет звучать с определенной здесь длительностью. Например, при выборе 1/4, каждый шаг будет звучать с интервалами в четвертную ноту относительно темпа.

6: LastStep

[01...32]

Определяет количество шагов арпеджиатора, то есть длительность цикла воспроизведения.

7: Gate Time < GATE >

[-100...+100]

Определяет сдвиг относительно времени гейта (длительность каждой ноты), то есть времени гейта каждого шага, установленное на ярлыке P14-3: ARPEGGIATOR - GATE.

Положительные (+) значения удлиняют время гейта, а отрицательные (-) значения — укорачивают. Это можно устанавливать регулятором [GATE] в реальном времени.

8: Swing

[-100...+100%]

Устанавливает время звучания четных нот арпеджио.

9: ScanBotom

[C-1...G9]

10: ScanTop

[C-1...G9]

Определяет диапазон арпеджируемых нот. "ScanBotom" задает нижнюю ноту диапазона, а "ScanTop" — верхнюю. Арпеджио воспроизводится при взятии ноты в пределах этого диапазона.

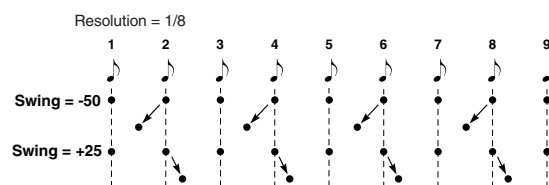

P14-2: TRIG

Здесь можно включать/отключать отдельные шаги паттерна арпеджио для введения ритмических вариаций арпеджио.

Можно использовать функцию “CopyArpStep” ярлыка P16-5: UTILITY - ARP для копирования состояния вкл./выкл. шагов из арпеджиатора другой программы (стр. 110 “CopyArpStep”).

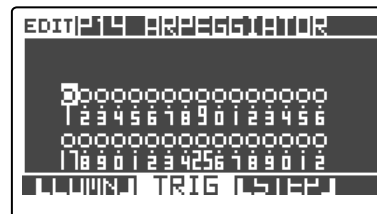

Ярлык P14-2: ARPEGGIATOR - TRIG отображает состояние вкл./выкл. каждого шага.

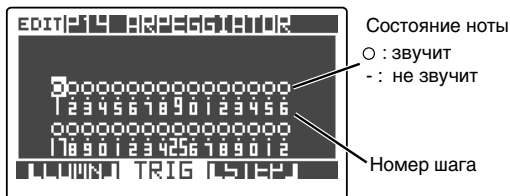

1: Trigger (On/Off)

[-, 0]

Включает/отключает каждый из шагов 1 — 16.

Это относится к шагам, определенным параметром “LastStep” ярлыка P14-1: ARPEGGIATOR - COMN.

- (Off)

Ноты шага замыкнуты.

o (On)

Ноты шага воспроизводятся.

P14-3: STEP

Здесь определяется время гейта (длительность) и velocity каждой ноты арпеджиатора. Это можно использовать для введения разнообразия в ритмический рисунок арпеджиатора.

Можно использовать функцию “CopyArpStep” ярлыка P16-5: UTILITY - ARP для копирования состояния вкл./выкл. шагов из арпеджиатора другой программы (стр. 110 “CopyArpStep”).

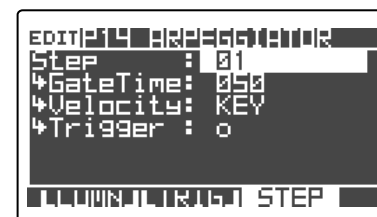

Допустимая длительность (цикл повтора шагов) для этой установки определяется параметром “LastStep” ярлыка P14-1: ARPEGGIATOR - COMN.

Для заглушения паттерна арпеджио на выбранном шаге, произведите нужные установки на ярлыке P1 4-2: ARPEGGIATOR - TRIG.

1: Step

[01...32]

Выбор редактируемого шага.

Максимальный номер шага определяется параметром “LastStep” ярлыка P14-1: ARPEGGIATOR - COMN.

2: GateTime

[001...099, TIE]

Определяет время гейта для шага, выбранного в “Step”. Чем выше значение, тем больше длительность. При выборе TIE, нота будет звучать до следующей ноты.

3: Velocity

[001...127, KEY]

Определяет velocity для шага, выбранного в “Step”. При значениях 1 — 127, шаг всегда звучит с выбранным значением velocity. При установке KEY, шаг звучит с velocity ноты, взятой для запуска арпеджиатора.

4: Trigger

[-, 0]

Включает/отключает ноты шага, выбранного в “Step”. Эта установка аналогична параметру “Trigger” ярлыка P14-2: ARPEGGIATOR - TRIG.

5. Пошаговый секвенсер

Это — параметры пошаговых секвенсеров.

В RADIUS имеются два пошаговых секвенсера. На каждый пошаговый секвенсер можно назначить несколько тембров, но все назначенные на пошаговый секвенсер тембры будут обрабатываться им одинаково.

Параметры лицевой панели

Данные параметры можно устанавливать в секции ARPEGGIATOR/STEP SEQUENCER. Для редакции параметров, отмеченных “*”, кнопкой [SELECT] сперва выберите STEP SEQ 1 или STEP SEQ 2.

ON (Step Sequencer/Arpeggiator On) < ON >

[Off, On]

Включает\отключает пошаговые секвенсеры. При включении, кнопка светится. Этот параметр устанавливается только кнопкой [ON] лицевой панели.

При включении пошаговых секвенсеров, арпеджиатор также включается.

LATCH*

[Off, On]

Определяет функцию удержания пошагового секвенсера.

On (кнопка светится)

Секвенция продолжает звучать даже после снятия всех нот.

Off (кнопка не светится)

Секвенция останавливается при снятии всех нот.

Этот параметр устанавливается только кнопкой [LATCH] лицевой панели.

(TYPE/) STEP REC*

Если пошаговый секвенсер 1 или 2 назначен на тембр, кнопка служит для старта записи.

SELECT < SELECT >

[Off, ARPEGGIATOR, STEP SEQ1, STEP SEQ2]

Назначает арпеджиатор или пошаговый секвенсер на каждый тембр.

Для дополнительной информации см. стр. 96.

Пошаговый секвенсер может запускаться по глобальному MIDI-каналу или MIDI-каналу тембра, на который назначен пошаговый секвенсер.

GATE*

См. стр. 101 “GateTime”.

TEMPO

Определяет темп пошагового секвенсера. Чем выше значение, тем больше темп. Темп можно установить на ярлыке P14-1: ARPEGGIATOR - COMN параметром “Tempo”.

Установка “Темпо” неэффективна, если в глобальном режиме на странице P03: MIDI параметр “Clock” установлен в External.

Установка “Темпо” также определяет темп воспроизведения арпеджиатора и модуляционного секвенсера.

(TAP TEMPO) REST/TIE*

Задаёт темп пошагового секвенсера. Нажмите кнопку несколько раз с нужными интервалами для установки темпа. При записи пошаговой секвенции, эта кнопка вводит паузу или лигу. Для ввода паузы, нажмите эту кнопку вместо ноты. Для ввода лиги, удерживайте ноту при нажатии этой кнопки.

P15 STEP SEQ

P15-1: COMN

Если пошаговый секвенсер 1 или пошаговый секвенсер 2 не назначены на текущий тембр, дисплей отображает “No Selected”, и параметры этой страницы недоступны.

1: LastStep

[01...64]

Определяет количество шагов пошагового секвенсера 1, то есть длительность секвенции.

Если “S.SeqLink” установлено в Off, доступен диапазон от 1 до 32 шагов.

Если “S.SeqLink” установлено в On, доступен диапазон от 1 до 64 шагов.

Этот параметр автоматически устанавливается на записанное количество шагов.



2: RunMode

[OneShot, Loop, Step]

Определяет режим воспроизведения пошагового секвенсера 1.

OneShot

При взятии ноты, данные секвенции воспроизводятся однократно.

Loop

При удержании ноты, данные секвенции воспроизводятся циклично.

Step

При каждом взятии ноты, воспроизводится только один шаг секвенции, а затем происходит переход к следующему шагу. Воспроизведение останавливается при снятии всех нот.

Поскольку воспроизведение в режиме Step гейтируется клавиатурой, установки кнопки [LATCH] и регулятора [GATE], а также параметры "Gate Time" и "Swing" игнорируются.

3: Resolutn

[1/32...1/1]

Определяет разрешение (интервал) относительно выбранного в "Темпо" темпа. Каждый шаг секвенции будет звучать с определенной здесь длительностью. Например, при выборе 1/4, каждый шаг будет звучать с интервалами в четвертную ноту относительно темпа.

4: Transpose

[Off, On]

Определяет зависимость высоты тона воспроизведения пошагового секвенсера 1 от высоты взятой ноты.

При установке On, высота нот будет изменяться согласно соотношению между "Base Note" и взятой нотой. Например, если высота взятой ноты на полтона ниже "Base Note", секвенция будет звучать на полтона ниже записанной в ней высоты. Эта установка полезна для паттернов с изменяющейся высотой тона, типа баса или аккордов.

При установке Off, секвенция всегда будет звучать с неизменной высотой. Эта установка полезна для паттернов ударных.

Диапазон нот, запускающих пошаговый секвенсер, определяется параметрами "ScanBotom" и "ScanTop".

5: BaseNote

[C-1...G9]

Определяет номер базовой ноты, использующийся при воспроизведении пошагового секвенсера 1. например, при установке C4, секвенция звучит с записанной высотой при взятии ноты C4.

По окончании записи в пошаговый секвенсер, значение "BaseNote" автоматически устанавливается на нижнюю ноту записанных данных.

6: Gate Time (Gate Time Offset) < GATE >

[-100...+100]

Определяет сдвиг относительно времени гейта (длительность каждой ноты), то есть времени гейта каждого шага, установленное на ярлыке P15-3: STEP SEQ1 - STEP.

Положительные (+) значения удлиняют время гейта, а отрицательные (-) значения — укорачивают. Это можно устанавливать регулятором [GATE] при воспроизведении пошагового секвенсера.

7: Swing

[-100...+100%]

Устанавливает время звучания четных нот пошагового секвенсера.

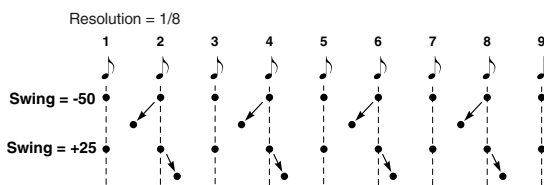

8: ScanBotom

[C-1...G9]

9: ScanTop

[C-1...G9]

Определяет диапазон нот, запускающих пошаговый секвенсер 1. "ScanBotom" задает нижнюю ноту диапазона, а "ScanTop" — верхнюю. Пошаговый секвенсер воспроизводится при взятии ноты в пределах этого диапазона.

10: S.SeqLink

[Off, On]

Определяет объединение пошаговых секвенсеров 1 и 2.

Off

Пошаговый секвенсер 1 и пошаговый секвенсер 2 работают независимо.

On

Пошаговый секвенсер 1 и пошаговый секвенсер 2 объединены. Это создает секвенсер с возможностью записи до 64 шагов. Данные секвенции всегда воспроизводятся в следующем порядке — сперва секвенсер 1, затем секвенсер 2, для начала воспроизведения с секвенсера 2, на ярылке P16-5: UTILITY - ARP используйте параметр “SwapStepSeq” (стр. 110 “SwapStepSeq”).

Кроме параметра “BaseNote”, при объединении секвенсеров, установки секвенсера 1 имеют приоритет.

P15-2: TRIG

Здесь можно включать/отключать отдельные шаги.

1: NoteSel [Trigger, Drum01...Drum16, C-1...G9]

Определяет тип редактируемых нот. Индикация включения/отключения шага зависит от выбранного типа нот.

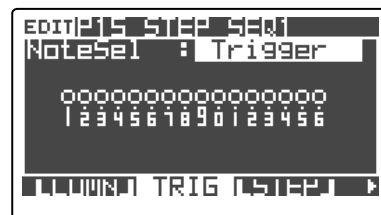
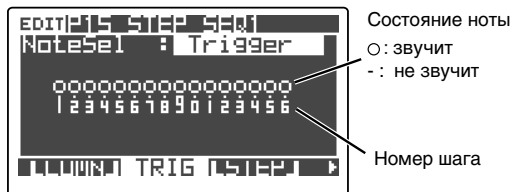

Trigger

Индицирует установку “Trigger” (стр. 102 “Trigger”). Если “Trigger” включен, отображается “O”, если отключен — отображается “-”.

Drum01...Drum16

Определяет ударный инструмент. Параметр доступен, если на тембр назначен набор ударных. Для шагов со звучащим ударным инструментом отображается “O”.

Если установка “Trigger” (стр. 102 “Trigger”) равна “-”, индикация “-” отображается даже для шагов, звучащих выбранным ударным инструментом.

C-1...G9

Определяет номер ноты. Для шагов со звучащим ударным инструментом отображается “O”.

Если установка “Trigger” (стр. 102 “Trigger”) равна “-”, индикация “-” отображается даже для шагов, звучащих выбранным номером ноты.

2: Step On/Off [-, o]

Включает/отключает каждый из шагов.

Кнопками курсора переместите курсор в позицию индикации состояния и колесом [PROGRAM/VALUE] измените его.

P15-3: STEP

Здесь можно редактировать каждый шаг данных, записанных в пошаговый секвенсер. Это — стандартный способ редакции записанных данных.

1: Step [01...64]

Выбор редактируемого шага. Максимальный номер шага определяется параметром “LastStep”.

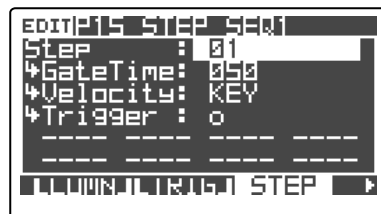

2: GateTime [001...099, TIE]

Определяет время гейта для шага, выбранного в “Step”. Чем выше значение, тем больше длительность. При выборе TIE, нота будет звучать до следующего шага.

Ноты одного шага имеют одинаковую длительность, независимо от их номеров нот.

3: Velocity [001...127, KEY]

Определяет velocity для шага, выбранного в “Step”. При значениях 1 — 127, шаг всегда звучит с выбранным значением velocity. При установке KEY, шаг звучит с velocity ноты, взятой для запуска пошагового секвенсера.

Ноты одного шага имеют одинаковую velocity, независимо от их номеров нот.

4: Trigger

[-, o]

Включает/отключает ноты шага, выбранного в “Step”. Символ “O” означает звучание шага. В противном случае отображается символ “-”.

При смене состояния “-” на “O”, на шаг будут назначены номера нот, назначенные на него ранее. Если назначения нот не производилось, номера нот будут назначены согласно следующему закону.

- Если тембр с пошаговым секвенсером использовал набор ударных, назначается номер ноты DrumKit Inst=01.
- Если тембр с пошаговым секвенсером не использовал набор ударных, назначается номер ноты C4.

5: Trigger Note 1...8

[C-1...G9, —]

Определяет номер ноты, звучащей в каждом шаге. Доступно определение до 8 нот.

C-1...G9

Звучит нота с выбранным номером.

Ноты не звучат.

P15-4: COMN

Здесь производятся установки для пошагового секвенсера 2. Параметры аналогичны пошаговому секвенсеру 1.

Если на ярлыке P15-1: STEP SEQ1 - COMN параметр “S.Se-qLink” установлен в On для объединения двух пошаговых секвенсеров, вы можете на странице P15: STEP SEQ1 устанавливать параметры каждого шага пошагового секвенсера 2. Ярлык P15-4: COMN и последующие будут индексировать “No Selected”, и параметры пошагового секвенсера 2 будут недоступны.

1: LastStep	[01...32]
2: RunMode	[OneShot...Step]
3: Transpose	[Off, On]
4: BaseNote	[C-1...G9]
5: GateTime (Gate Time Offset) <GATE>	[-100...+100]
6: Resolutn	[1/32...1/1]
7: Swing	[-100...+100%]
8: ScanBottom	[C-1...G9]
9: ScanTop	[C-1...G9]

Параметры аналогичны пошаговому секвенсеру 1.

См. стр. 99 “P15-1: COMN (STEP SEQ1 Common)”.

P15-5: TRIG

1: NoteSel	[Trigger, Drum01...Drum16, C-1...G9]
2: Trigger (On/Off)	[-, o]

Параметры аналогичны пошаговому секвенсеру 1.

См. стр. 100 “P15-2: TRIG (STEP SEQ1 Trigger)”.

P15-6: STEP

1: Step	O1...32]
2: GateTime	[001...099, TIE]
3: Velocity	[001...127, KEY]
4: Trigger	[-, o]

Параметры аналогичны пошаговому секвенсеру 1.

См. стр. 101 “P15-3: STEP (STEP SEQ1 Step)”.

MIDI-каналы для арпеджиатора и пошаговых секвенсеров

Арпеджиатор и пошаговые секвенсеры управляются по глобальному MIDI-каналу и по MIDI-каналу, на который назначены арпеджиатор и/или пошаговые секвенсеры.

Установка 1

Звучиваемые арпеджиатором и пошаговыми секвенсерами тембры могут включаться/отключаться кнопкой ARPEGGIATOR/STEP SEQUENCER [ON]. При исполнении, вы можете воспроизводить их тембром, выбранным для клавиатуры, или мьютировать их.

Арпеджиатор и пошаговый секвенсер включены

Тембр 1: Звучит по приходе данных note-on от Trigger MIDI Ch=1.

Тембр 2: Звучит по приходе данных note-on от арпеджиатора.

Тембр 3: Звучит по приходе данных note-on от пошагового секвенсера 1.

Тембр 4: Звучит по приходе данных note-on от пошагового секвенсера 1.

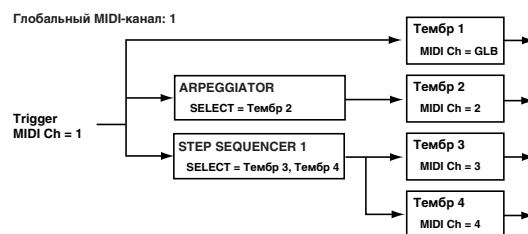

Арпеджиатор и пошаговый секвенсер отключены

Тембр 1: Звучит по приходе данных note-on от Trigger MIDI Ch=1.

Тембр 2: Не звучит, поскольку арпеджиатор не работает.

Тембр 3: Не звучит, поскольку пошаговый секвенсер 1 не работает.

Тембр 4: Не звучит, поскольку пошаговый секвенсер 1 не работает.

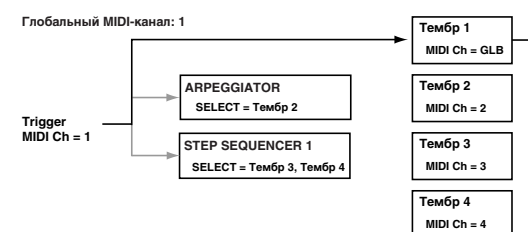

Установка 2

Вы можете кнопками [TIMBRE SELECT] выбрать тембр, не назначенный на глобальный MIDI-канал, и воспроизводить его с клавиатуры или использовать отличный от глобального MIDI-канал для подачи данных note-on, запускающих арпеджиатор или пошаговый секвенсер по независимым MIDI-каналам.

Тембр 2: Звучит по приходе данных note-on от арпеджиатора.

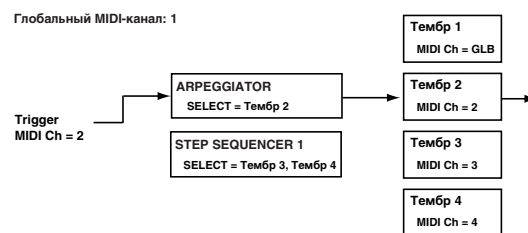

Установка 3

Если пошаговый секвенсер 1 назначен на несколько тембров, установленных на разные MIDI-каналы, нотные данные этих MIDI-каналов будут запускать пошаговый секвенсер 1.

Тембр 3: Звучит по приходе данных note-on от пошагового секвенсера 1.

Тембр 4: Звучит по приходе данных note-on от пошагового секвенсера 1.

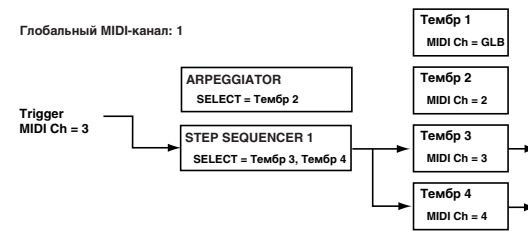

6. Вокодер

Это — параметры, относящиеся к вокодеру.

Для их редакции в программе, нажмите кнопку TIMBRE SELECT [VOCODER] и затем кнопку [EDIT] для входа в режим редакции вокодера (стр. 56).

Параметры страниц P1: NAME и P2: COMMON такие же, как и в режиме редакции программы. Для дополнительной информации см. стр. 74 "P01 NAME" и стр. 74 "P02 COMMON".

P06 CARRIER

Это — параметры для несущей сигнала вокодера.

P06-1: LEVEL

Здесь вы можете выбрать несущую и установить для нее входной и выходной уровни. В вокодере RADIAS, микшируются и используются в качестве несущей два входных источника 1 и 2. их уровни устанавливаются независимо.

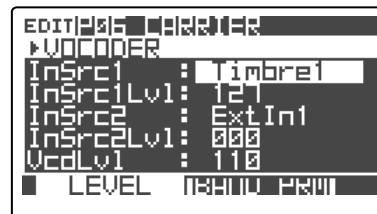

1: InSrc1

[Timbre1...4]

Выбирает тембр 1 — 4 в качестве входного источника 1. Источником будет микшированный в моно сигнал с выхода секции усиления тембра (перед подачей на разрыв-эффекты).

2: InSrc1 Lvl < SRC1 >

[000...127]

Устанавливает уровень входного источника 1.

3: InSrc2

[ExtIn1...IntBusR]

Выбирает входной источник 2.

ExtIn1

Входным источником будет разъем INPUT 1.

IntBusL+R

Входным источником будут монофонический микс каналов L+R внутренней шины (выход программы).

Для дополнительной информации см. рис. на стр. 5.

IntBusL

Входным источником будет канал L внутренней шины.

IntBusR

Входным источником будет канал R внутренней шины.

Если в качестве входного источника используется внутренняя шина, сперва в режиме редакции программы на ярлыке P03-2: TIMBRE - OUT назначьте выход тембра на внутреннюю шину (стр. 78 "P03-2: OUT").

4: InSrc2Lvl < SRC2 >

[000...127]

Устанавливает уровень входного источника 2.

5: VcdLvl < VC LEVEL >

[000...127]

Устанавливает выходной уровень вокодера.

P06-2: BAND PRM

Здесь определяются выходной уровень и панорама каждого из 16 фильтров несущей. Для установки выходного уровня и панорамы можно использовать кнопки курсора и колесо [PROGRAM/VALUE] или кнопкой MOD SEQUENCER [SELECT] выбрать LEVEL (MOD1) или PAN (MOD2) и производить установки 16 регуляторами (стр. 57).

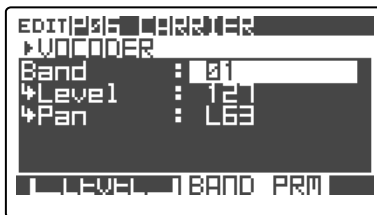

1: Band

[01...16]

Выбирает редактируемый фильтр.

При редакции 16 регуляторами, они будут соответствовать полосам 1, 2, 3 ... и т.д. слева направо.

2: Level < LEVEL >

[000...127]

Устанавливает выходной уровень фильтра.

3: Pan < PAN >

[L63...CNT...R63]

Устанавливает панораму фильтра.

P07 FILTER

Здесь вы можете редактировать параметры всех полосовых фильтров несущей и детектора огибающей модулятора. Это — наиболее часто используемые параметры при настройке эффекта вокодера.

P07-1: FILTER

1: FrmntSft < FRMNT SHIFT >

[-2...+2]

Сдвигает частоты среза всех фильтров несущей. Это оказывает значительное воздействие на характер звука вокодера.

2: FcOffset < FC OFFSET >

[-63..+63]

Изменяет частоту среза каждого фильтра несущей.

Взаимодействие “FrmntSft” и “FcOffset”

Если “Formant Shift” = 0 и “FcOffset” = 0, характеристика фильтров несущей совпадает с характеристикой фильтров модулятора. Характеристика фильтров смещается вверх или вниз двумя дискретными шагами параметром “Formant Shift”. К этому добавляются еще два шага сдвига вверх/вниз от параметра “FcOffset”, что в общей сложности дает четыре шага перестройки вверх или вниз.

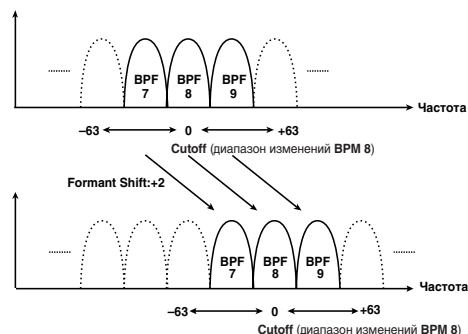

3: Resonance < RESONANCE >

[000... 127]

Устанавливает степень резонанса каждого полосового фильтра. Чем выше значение, тем больше усиление диапазона вблизи частоты среза.

4: FcModSrc < FC MOD SRC >

[EG1...MIDI5]

Выбирает источник модуляции параметра “FcOffset”. Доступные источники модуляции аналогичны источникам для виртуальных патчей программы (“Source”). См. стр. 91.

5: FcModInt < FC MOD INT >

[-63..+63]

Устанавливает глубину модуляции параметра “FcOffset”.

6: E.F.Sens < E.F. SENS >

[000... 127]

Устанавливает чувствительность детектора огибающей для модулятора. Чем меньше значение, тем более быстро будут распознаваться колебания амплитуды входного сигнала, заданного на странице P08-1: MODULATOR.

При высоких значениях изменения будут медленными, с плавной атакой и длинным затуханием. При значении 127, будет использоваться тональная характеристика первого сигнала со входа, и звук будет иметь эту характеристику вне зависимости от дальнейших изменений входного сигнала.

При установке значения 127 в отсутствие входного сигнала, на выходе сигнал будет отсутствовать даже при подаче сигнала на вход.

Тональная характеристика, “снятая” при установке этого параметра в 127, может запоминаться RADIUS в качестве данных программы, но для записи ее в звуковой редактор RADIUS Sound Editor необходимо выполнить дамп данных программы.

P08 MODULATOR

Это — параметры модулятора. Наиболее популярным способом работы с вокодером является использование в качестве модулятора голоса, создавая эффект “говорящего” инструмента.

P08-1: MODULATOR

1: Modulator < MODULATOR >

[Audio, FrmntPly]

Эта установка воздействует на максимальное количество голосов.

Audio

Модулятором будет входной источник, выбранный параметром “AudioSrc”.

FrmntPly [Formant Play]

Модулятором будут данные плавающих формант, записанные в RADIUS соответствующей функцией. Для дополнительной информации см. стр. 58.

2: Formant

[Motion01...Motion 16]

Выбирает данные плавающих формант. Это доступно только при установке “Modulator” в FrmntPly.



При первой записи новых данных плавающих формант, они будут находиться в состоянии редакции, и после номера этих данных будет отображаться символ “*”.

При выборе других данных плавающих формант до записи текущих, текущие данные будут утеряны (стр. 59).

При использовании поля “То” диалогового окна записи для смены номера данных плавающих формант, значение “Formant” также изменится на выбранный в диалоговом окне номер (стр. 59).

3: Mode **[FreeRun, TrigReset]**

Определяет воспроизведение данных плавающих формант. Это доступно только при установке “Modulator” в FrmntPly.

FreeRun

Данные плавающих формант воспроизводятся циклично от начала до конца.

TrigReset

Данные плавающих формант воспроизводятся однократно от начала до конца при каждом взятии ноты.

Данные плавающих формант могут запускаться по MIDI-каналу, назначенному на тембр, выбранный параметром “InSrc1”.

4: AudioSrc **[ExtIn2...IntBusR]**

Выбор входного источника для модулятора.

ExtIn2

Модулятором будет сигнал со входа INPUT 2. Эта установка используется при работе с голосом от подключенного микрофона.

IntBusL+R

Модулятором будет микс каналов L+R внутренней шины (выход программы).

IntBusL

Модулятором будет канал L внутренней шины.

IntBusR

Модулятором будет канал R внутренней шины.

Если в качестве входного источника используется внутренняя шина, сперва в режиме редакции программы на ярлыке P03-2: TIMBRE - OUT назначьте выход тембра на внутреннюю шину (стр. 78 “P03-2: OUT”).

5: GateSens **[000...127]**

Определяет реакцию гейта на входной источник.

Чем меньше значение, тем быстрее реакция гейта, и быстрее затухание звука вокодера. Чем больше значение, тем медленнее реакция гейта, и дольше затухание звука вокодера.

Работа гейта зависит от установки “Threshold”. Эффект будет более выразителен при высоких значениях “Threshold” и отсутствовать при нулевом его значении.

6: Threshold < THRESHOLD > **[000...127]**

Устанавливает уровень отсекания сигнала входного источника. Это полезно для предотвращения проникания на вход шумов паузы. Чем больше значение, тем выше пороговый уровень.

При завышенных значениях возможно обрезание полезного аудиосигнала, что может затруднить настройку вокодера.

7: HPF Level < HPF LEVEL > **[000...127]**

Устанавливает уровень, с которым высокочастотная составляющая входного сигнала микшируется с выходным сигналом вокодера. Чем больше значения, тем выше разборчивость голоса.

8: HPF Gate **[Disable, Enable]**

Когда высокочастотная составляющая входного сигнала микшируется с выходным сигналом вокодера, этот параметр определяет — будет звук проходить на выход только при работе внутреннего тон-генератора или когда вход установлен в “Source”.

Disable

Высокочастотная составляющая входного сигнала всегда микшируется с выходным сигналом вокодера, вне зависимости от входного источника. Эта установка эффективна при подключении гитары (т.е., через педаль) к разъему INPUT 1.

Enable

Высокочастотная составляющая входного сигнала будет присутствовать на выходе только при использовании внутреннего тон-генератора. Эта установка полезна при обработке эффектом вокодера только встроенного тон-генератора или при использовании RADIUS в качестве звукового модуля и присоединении к разъему INPUT 1 другого синтезатора.

9: DirectLvl < DIRECT LEVEL > [000...127]

Устанавливает уровень громкости на выходе прямого сигнала входного источника модулятора (не обработанного).

7. УТИЛИТЫ

Здесь доступны различные функции редактирования, типа копирования, инициализации и обмена данными.

P16 UTILITY

P16-1: PROG

Это — утилиты для программы.

При копировании программы, она записывается в новую позицию.

1: Edit

[InitPROG...CopyVOCODER]

Выбор функции.

InitPROG

Инициализирует установки тембров, эффектов, пошагового секвенсера, арпеджиатора и модуляционного секвенсера выбранной программы.

- 1) В поле "Edit" выберите InitPROG.
- 2) Измените "Sure?" на "Press [YES]" и затем нажмите кнопку [EDIT/YES]. Вместо "Sure?" отобразится Completed; программа будет инициализирована.
- 3) Нажмите кнопку [EXIT/NO]. Вы вернетесь к предыдущему экрану.

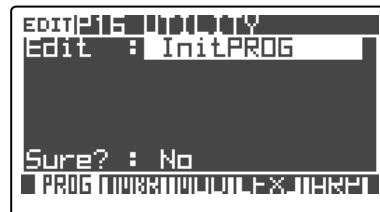

InitVOCODER

Инициализирует установки вокодера выбранной программы.

В поле "Edit" выберите InitVOCODER, измените "Sure?" на "Press [YES]" и затем нажмите кнопку [EDIT/YES] (см. "InitPROG").

CopyVOCODER

Копирует установки вокодера из другой программы в текущую.

- 1) В поле "Edit" выберите CopyVOCODER.
- 2) В поле "Source" выберите программу-источник копирования. Поле "Dest" индицирует программу-назначение копирования.
- 3) Измените "Sure?" на "Press [YES]" и затем нажмите кнопку [EDIT/YES]. Вместо "Sure?" отобразится Completed; установки вокодера будут скопированы.
- 4) Нажмите кнопку [EXIT/NO]. Вы вернетесь к предыдущему экрану.

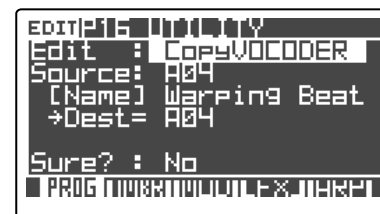

P16-2: TMBR

Это — утилиты для тембра.

1: Edit

[InitTIMBRE...NameTemplate]

Выбор функции.

InitTIMBRE

Инициализирует установки тембра, выбранного с помощью “TIMBRE SELECT”.

В поле “Edit” выберите InitTIMBRE, измените “Sure?” на “Press [YES]” и затем нажмите кнопку [EDIT/YES] (см. “InitPROG”).

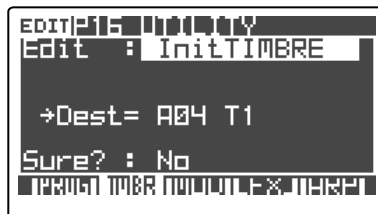

CopyTIMBRE

Копирует установки другого тембра в тембр, выбранный с помощью “TIMBRE SELECT”.

В поле “Edit” выберите CopyTIMBRE, в “Source” выберите тембр-источник копирования, измените “Sure?” на “Press [YES]” и затем нажмите кнопку [EDIT/YES] (см. “CopyVOCODER”).

SwapTIMBRE

Меняет местами установки тембра, выбранного с помощью “TIMBRE SELECT” с установками другого тембра той же программы.

- 1) В поле “Edit” выберите SwapTIMBRE.
- 2) В поле “Source” выберите тембр-назначение обмена. Поле “Dest” отображает тембр-источник обмена.
- 3) Измените “Sure?” на “Press [YES]” и затем нажмите кнопку [EDIT/YES]. Вместо “Sure?” отобразится Completed; обмен установок тембров будет завершен.
- 4) Нажмите кнопку [EXIT/NO]. Вы вернетесь к предыдущему экрану.

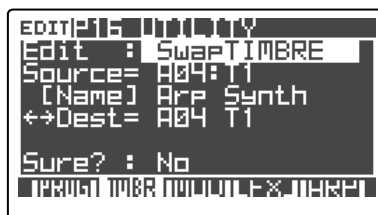

MakeTemplate

Создает шаблон с установками тембра, выбранного с помощью “TIMBRE SELECT”.

- 1) В поле “Edit” выберите MakeTemplate. Поле “Source” отображает сохраняемый в качестве шаблона тембр.
- 2) В поле “Dest” выберите номер (001 — 128), под которым сохраняется шаблон.
- 3) В поле “Name” введите имя сохраняемого шаблона.

Доступно до 12 символов. Кнопками курсора выбирайте символ и колесом [PROGRAM/VALUE] изменяйте его.

- 4) Измените “Sure?” на “Press [YES]” и затем нажмите кнопку [EDIT/YES]. Вместо “Sure?” отобразится Completed; запись шаблона будет завершена.
- 5) Нажмите кнопку [EXIT/NO]. Вы вернетесь к предыдущему экрану.



NameTemplate

Редактирует имя шаблона.

- 1) В поле “Edit” выберите NameTemplate.
- 2) В поле “Dest” выберите номер редактируемого шаблона (001-128).
- 3) В поле “Name” введите имя шаблона.

Доступно до 12 символов. Кнопками курсора выбирайте символ и колесом [PROGRAM/VALUE] изменяйте его.

- 4) Измените “Sure?” на “Press [YES]” и затем нажмите кнопку [EDIT/YES]. Вместо “Sure?” отобразится Completed; запись имени шаблона будет завершена.
- 5) Нажмите кнопку [EXIT/NO]. Вы вернетесь к предыдущему экрану.

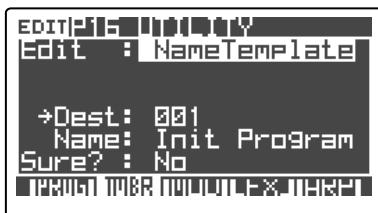

P16-3: MOD

Это — утилиты для модуляционного секвенсера.

1: Edit

[InitModSeq...SwapModSeq]

Выбор функции.

InitModSeq

Инициализирует установки модуляционного секвенсера выбранного тембра.

- 1) В поле “Edit” выберите InitModSeq.
- 2) В поле “Dest” выберите модуляционный секвенсер(ы).

Если выбрать MOD1, MOD2 или MOD3 и затем выполнить инициализацию, будет инициализирован только выбранный модуляционный секвенсер.

Ярлык	Параметр	Значение
MOD1: P12: MOD SEQ - SEQ1	“Knob”	None
MOD2: P12: MOD SEQ - SEQ2	“Motion”	Smooth
MOD3: P12: MOD SEQ - SEQ3	“Value”	0

Если выбрать ALL и затем выполнить инициализацию, будет инициализированы параметры ярлыка P12-1: MOD SEQ - COMN и три модуляционных секвенсера.

Ярлык	Параметр	Значение
P12: MOD SEQ - COMN	“Last Step”	16
	“SeqType”	Forward
	“RunMode”	Loop
	“KeySync”	Timbre
P12: MOD SEQ - SEQ1	“Resolutn”	1/16
	“Knob”	Pitch
	“Motion”	Smooth
	“Value”	0
P12: MOD SEQ - SEQ2	“Knob”	None
	“Motion”	Smooth
	“Value”	0
P12: MOD SEQ - SEQ3	“Knob”	None
	“Motion”	Smooth
	“Value”	0

- 3) Измените “Sure?” на “Press [YES]” и затем нажмите кнопку [EDIT/YES]. Вместо “Sure?” отобразится Completed; установки модуляционного секвенсера будут инициализированы.
- 4) Нажмите кнопку [EXIT/NO]. Вы вернетесь к предыдущему экрану.

CopyModSeq

Копирует модуляционную секвенцию из другой программы или тембра в текущую программу или тембр.

- 1) В поле “Edit” выберите CopyModSeq.
- 2) В поле “Source” выберите источник копирования — программу, тембр и модуляционный секвенсер.
- 3) В поле “Dest” выберите назначение копирования модуляционного секвенсера.
- 4) Измените “Sure?” на “Press [YES]” и затем нажмите кнопку [EDIT/YES]. Вместо “Sure?” отобразится Completed; установки модуляционного секвенсера будут скопированы.
- 5) Нажмите кнопку [EXIT/NO]. Вы вернетесь к предыдущему экрану.

SwapModSeq

Меняет местами модуляционную секвенцию программы или тембра с секвенцией той же программы.

- 1) В поле “Edit” выберите SwapModeSeq.
- 2) В поле “Source” выберите источник обмена — тембр и модуляционный секвенсер.
- 3) В поле “Dest” выберите назначение обмена — модуляционный секвенсер.

- 4) Измените “Sure?” на “Press [YES]” и затем нажмите кнопку [EDIT/YES]. Вместо “Sure?” отобразится Completed; обмен установок модуляционных секвенсеров будет завершен.
- 5) Нажмите кнопку [EXIT/NO]. Вы вернетесь к предыдущему экрану.

P16-4: FX

Это — утилиты для эффектов.

1: Edit

[CopyInsFx...NameMFxTemp]

Выбор функции.

CopyInsFx

Копирует разрыв-эффект из другой программы или тембра в разрыв-эффект текущей программы или тембра.

В поле “Edit” выберите CopyInsFX, в поле “Source” выберите источник копирования — программу, тембр и эффект, в поле “Dest” выберите эффект-назначение, измените “Sure?” на “Press [YES]” и затем нажмите кнопку [EDIT/YES] (стр. 109 “CopyModSeq”).

CopyMstFx

Копирует мастер-эффект из другой программы в мастер-эффект текущей программы.

В поле “Edit” выберите CopyMstFX, в поле “Source” выберите программу-источник копирования, измените “Sure?” на “Press [YES]” и затем нажмите кнопку [EDIT/YES] (стр. 107 “CopyVOCODER”).

MakeIFxTemp

Создает шаблон с установками разрыв-эффекта текущего тембра.

В поле “Edit” выберите MakeIFxTemp, в поле “Source” выберите разрыв-эффект, в поле “Dest” выберите назначение записи, в поле “Name” задайте имя, измените “Sure?” на “Press [YES]” и затем нажмите кнопку [EDIT/YES] (стр. 108 “MakeTemplate”).

NameIFxTemp

Редактирует имя шаблона разрыв-эффекта.

В поле “Edit” выберите NameIFxTemp, в поле “Dest” выберите номер шаблона, в поле “Name” задайте имя, измените “Sure?” на “Press [YES]” и затем нажмите кнопку [EDIT/YES] (стр. 108 “NameTemplate”).

MakeMFxTemp

Создает шаблон с установками мастер-эффекта текущей программы.

В поле “Edit” выберите MakeMFxTemp, в поле “Source” выберите мастер-эффект, в поле “Dest” выберите назначение записи, в поле “Name” задайте имя, измените “Sure?” на “Press [YES]” и затем нажмите кнопку [EDIT/YES] (стр. 108 “MakeTemplate”).

NameMFxTemp

Редактирует имя шаблона мастер-эффекта.

В поле “Edit” выберите NameMFxTemp, в поле “Dest” выберите номер шаблона, в поле “Name” задайте имя, измените “Sure?” на “Press [YES]” и затем нажмите кнопку [EDIT/YES] (стр. 108 “NameTemplate”).

P16-5: ARP

1: Edit

[InitArpStep...SwapStepSeq]

Выбор функции.

InitArpStep

Инициализирует установки арпеджио текущей программы.

В поле “Edit” выберите InitArpStep, измените “Sure?” на “Press [YES]” и затем нажмите кнопку [EDIT/YES] (см. “InitPROG”).

CopyArpStep

Копирует установки арпеджио из другой программы в текущую.

В поле “Edit” выберите CopyArpStep, в поле “Source” выберите программу-источник копирования, измените “Sure?” на “Press [YES]” и затем нажмите кнопку [EDIT/YES] (см. “CopyVOCODER”).

InitStepSeq

Инициализирует установки пошагового секвенсера текущей программы.

В поле “Edit” выберите InitStepSeq, в поле “Dest” выберите пошаговый секвенсер, измените “Sure?” на “Press [YES]” и затем нажмите кнопку [EDIT/YES] (см. “InitModSeq”).

CopyStepSeq

Копирует установки пошагового секвенсера из другой программы в текущую.

В поле “Edit” выберите CopyStepSeq, в поле “Source” выберите программу-источник копирования и пошаговый секвенсер, в поле “Dest” выберите пошаговый секвенсер-назначение, измените “Sure?” на “Press [YES]” и затем нажмите кнопку [EDIT/YES] (см. “InitModSeq”).

Swap Step Seq

Меняет местами пошаговые секвенции 1 и 2 в текущей программе.

1) В поле “Edit” выберите SwapStepSeq.

Поля “Source” и “Dest” будут отображать пошаговые секвенсеры — источник и назначение.

2) Измените “Sure?” на “Press [YES]” и затем нажмите кнопку [EDIT/YES]. Вместо “Sure?” отобразится Completed; данные пошаговых секвенсеров будут поменяны местами.

3) Нажмите кнопку [EXIT/NO]. Вы вернетесь к предыдущему экрану.

Параметры ударных

Это — параметры для наборов ударных и ударных инструментов. Для их редакции, нажмите кнопку [DRUM] и затем нажмите кнопку [EDIT].

1. Имя

P01 NAME

P01-1: KIT

1: Name

[пробел, !...<-]

Определяет имя набора ударных. Доступные символы и процедура аналогичны программе (стр. 35).



P01-2: INST

Для выбора редактируемого ударного инструмента, установите 16KEYS [SELECT] в PROGRAM и кнопками [1] — [16] выберите ударный инструмент.

1: Name

[пробел, !...<-]

Определяет имя ударного инструмента. Доступные символы и способы ввода аналогичны программе (стр. 35).



2. Общие параметры

P02 COMMON

P02-1: DRUM MAP

Здесь вы можете создать набор ударных назначением ударных инструментов на различные ноты клавиатуры. Для дополнительной информации см. стр. 62.

O: Load

[01-01...32-16, Tmp001...Tmp128]

Загружает параметры из ударных инструментов набора ударных или шаблона. Кнопками курсора и колесом [PROGRAM/VALUE] выбирайте ударный инструмент или шаблон.

1: PlayNote

[C-1...G9]

Выбор ноты клавиатуры для назначения инструмента, выбранного в “INST No.”.



При назначении на одну ноту нескольких ударных инструментов, при взятии этой ноты они будут звучать одновременно.

2: ExAssign

[Off, Group1, Group2]

Группирует ударные инструменты, назначенные на клавиатуру. Если инструменты сгруппированы, одновременно может звучать только один из этой группы с приоритетом, определяемым последней взятой ноты. Это полезно для звуков, типа открытого и закрытого хай-хэтов, которые в реальности не могут звучать одновременно.

3. Ударный инструмент

Здесь устанавливаются параметры ударного инструмента. Они аналогичны параметрам тембра (см. стр. 74).

Для выбора редактируемого ударного инструмента, установите 16KEYS [SELECT] в PROGRAM и кнопками [1] — [16] выберите ударный инструмент.

Для сохранения изменений, нажмите кнопку [WRITE] для записи данных. В противном случае, результаты редакции будут утеряны (стр. 61).

P05 PITCH

P05-1: PITCH

См. стр. 81 “P05 PITCH”.

Некоторые параметры недоступны для ударных.



P06 OSC/MIXER

P06-1...3: OSC1, 2, MIXER

См. стр. 81 “P06 OSC/MIXER”.



P07 FILTER

P07-1, 2: FILTER1, 2

См. стр. 105 “P07 FILTER”.



P08 AMP

P08-1: AMP

См. стр. 88 “P08 AMP”.

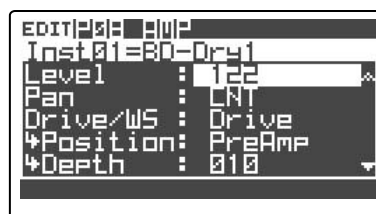

P09 EG

P09-1...3: EG1...3

См. стр. 89 “P09 EG”.

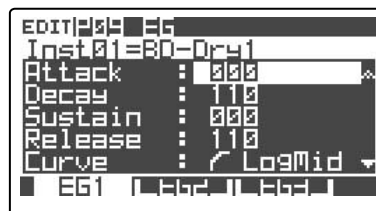

P10 LFO

P10-1, 2: LFO1, 2

См. стр. 90 “P10 LFO”.

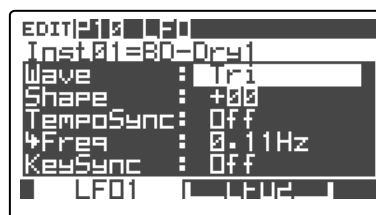

P11 PATCH

P11-1...6: P1...6

См. стр. 91 “P11 PATCH”.



4. УТИЛИТЫ

Здесь доступны различные функции редактирования, типа копирования, инициализации и обмена данными для наборов ударных и ударных инструментов.

P16 UTILITY

P16-1: DRUM UTILITY

Это — утилиты для ударных.

1: Edit

[Init Kit...NameTemplate]

Выбор функции.

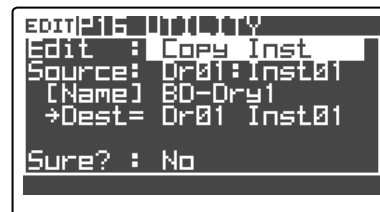

Init Kit

Инициализирует текущий набор ударных.

В поле “Edit” выберите Init Kit, измените “Sure?” на “Press [YES]” и затем нажмите кнопку [EDIT/YES] (см. “InitPROG”).

Init Inst

Инициализирует текущий ударный инструмент.

В поле “Edit” выберите Init Inst, измените “Sure?” на “Press [YES]” и затем нажмите кнопку [EDIT/YES] (см. “InitPROG”).

Copy Inst

Копирует ударный инструмент.

В поле “Edit” выберите Copy Inst, в поле “Source” выберите источник копирования — набор ударных и ударный инструмент, измените “Sure?” на “Press [YES]” и затем нажмите кнопку [EDIT/YES] (см. “CopyVOCODER”).

Swap Inst

Меняет местами установки ударных инструментов в рамках текущего набора ударных.

В поле “Edit” выберите Swap Inst, в поле “Source” выберите ударный инструмент-источник, в поле “Dest” выберите ударный инструмент-назначение, измените “Sure?” на “Press [YES]” и затем нажмите кнопку [EDIT/YES] (см. стр. 109 “SwapModSeq”).

MakeTemplate

Создает шаблон с установками текущего ударного инструмента.

В поле “Edit” выберите MakeTemplate, в поле “Source” выберите ударный инструмент для сохранения, в поле “Dest” выберите назначение, в поле “Name” введите имя, измените “Sure?” на “Press [YES]” и затем нажмите кнопку [EDIT/YES] (см. стр. 108 “MakeTemplate”).

Шаблоны ударных инструментов хранятся в той же области памяти, что и шаблоны тембров, поэтому между ними возможна передача данных. Однако, будьте осторожны, не сотрите случайно нужные данные.

NameTemplate

Редактирует имя шаблона.

В поле “Edit” выберите NameTemplate, в поле “Dest” выберите шаблон для редакции, в поле “Name” введите имя, измените “Sure?” на “Press [YES]” и затем нажмите кнопку [EDIT/YES] (см. стр. 108 “NameTemplate”).

Глобальные параметры

Эти параметры воздействуют на весь RADIUS. Для доступа к ним, нажмите кнопку [GLOBAL].

Для сохранения изменений, необходимо выполнить операцию записи данных. В противном случае, результаты редакции будут утеряны (стр. 68).

P01 GLOBAL

P01-1: COMMON

1: Mst Tune [430.0Hz..450.0Hz]

Изменяет общую высоту тона всего RADIUS с шагом в 0.1 Гц относительно высоты ноты A4. Это удобно для подстройки RADIUS под другие инструменты.

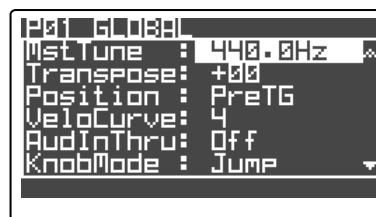

2: Transpose [-12...+12]

Сдвигает общую высоту тона всего RADIUS с шагом в полутон (100 центов). Это удобно для транспонирования строя исполняемого произведения. Диапазон изменений лежит в пределах ±1 октавы.

3: Position [PostKBD, PreTG]

Определяет коммутацию MIDI IN и MIDI OUT внутри RADIUS. Эта установка действует на способ приема/передачи MIDI-данных и данные арпеджиатора.

PostKBD

Данные с разъема MIDI IN направляются на тембры без воздействия на них со стороны внутренних установок RADIUS или арпеджиатора.

Данные, производимые клавиатурой и кнопками SELECT [1] — [16], преобразуются внутренними установками RADIUS, проходят через арпеджиатор и пошаговые секвенсеры, а затем подаются на тембры и разъем MIDI OUT.

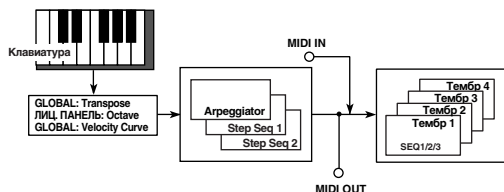

При установке PostKBD, когда включены арпеджиатор и секвенсер, а также MIDI-данные с клавиатуры (или кнопок SELECT [1] — [16]) записываются во внешний секвенсер и затем воспроизводятся им, способ перезапуска секвенции будет отличаться. Для таких приложений используйте установку PreTG.

PreTG

Данные с разъема MIDI IN преобразуются внутренними установками RADIUS, проходят через арпеджиатор и пошаговые секвенсеры, а затем подаются на тембры.

Данные, производимые клавиатурой и кнопками SELECT [1] — [16], подаются на разъем MIDI OUT без воздействия на них со стороны арпеджиатора или внутренних установок, кроме "Octave". Эти данные также преобразуются внутренними установками, проходят через арпеджиатор, а затем подаются на тембры.

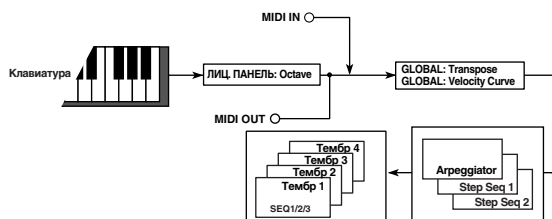

4: VeloCurve [1...8, CONST]

Определяет воздействие velocity (динамики звукоизвлечения) на громкость и тон. На эту установку влияет параметр "Position".

- 1: Эта кривая дает эффект при сильном звукоизвлечении.
- 2, 3: |
- 4: Это — типовая кривая.
- 5: |
- 6: Эта кривая дает эффект без необходимости сильного звукоизвлечения.
- 7: Эта кривая дает эффект при среднем по силе звукоизвлечении.
- 8: Эта кривая дает эффект при среднем по силе звукоизвлечении (более плавная, чем кривая 7).

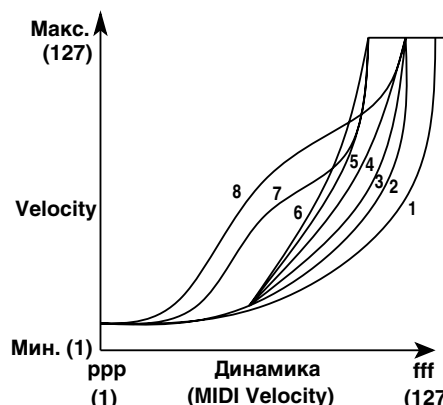

Кривые 7 и 8 подходят для случаев, когда управление от velocity не требуется или для получения равномерного звучания. Однако, эти кривые эффективны на слабо взятых нотах, затрудняя управление игрой. Выберите кривую, наиболее подходящую под конкретное исполнение.

CONST

Все ноты звучат со значением velocity, определяемым параметром “Value”.

5: Value

[001...127]

Этот параметр доступен, если “Vel.Curve” установлено в CONST. Все ноты будут звучать с определенным здесь значением velocity, и динамика исполнения не будет оказывать влияния на громкость и тон.

6: AudInThru

[Off, Ext In1+2, Ext In1, Ext In2]

Определяет способ прохождения сигнала со входов INPUT 1 и INPUT 2 на выход прибора без изменений. Это удобно для проверки корректности входного сигнала.

Off

Прямые сигналы со входов INPUT 1 и INPUT 2 на выход не подаются.

Ext In1+2

Сигналы со входов INPUT 1 и INPUT 2 без изменений подаются на выходы MAIN L/MONO и R.

Ext In1

Сигнал со входа INPUT 1 без изменений подается на выходы MAIN L/MONO и R.

Ext In2

Сигнал со входа INPUT 2 без изменений подается на выходы MAIN L/MONO и R.

Эта установка не сохраняется операцией записи. При включении питания, она всегда будет Off.

7: KnobMode

[Jump, Catch]

Определяет поведение регуляторов лицевой панели при редакции.

Jump

При вращении регулятора, значение параметра будет сменяться значением, индицируемым регулятором, вне зависимости от сохраненного значения. Это облегчает прослушивание результата, поэтому рекомендуется при редакции использовать эту установку.

Catch

При вращении регулятора, значение параметра не будет изменяться до тех пор, пока положение регулятора не совпадет с сохраненным значением. Рекомендуется использовать эту установку при необходимости получения плавных изменений, например, в условиях концертной работы.

8: LCD Cont

[000...015]

Устанавливает контраст ЖК-дисплея.

P02 MEMORY

P02-1: MEMORY

Это — параметры внутренней памяти RADIAS.

1: Protect

[Off, On]

Определяет защиту внутренней памяти.

Off

Защита отсутствует, и возможна запись в память RADIAS.

On

Защита включена, и становятся недоступными следующие операции записи.

- Запись установок программы или ударных
- Загрузка заводских данных
- Прием дампов данных

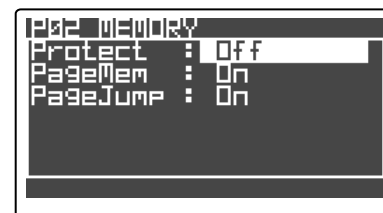

2: PageMem

[Off, On]

Определяет доступность функции Page Memory.

Off

При первом входе в режим редакции или глобальный режим, дисплей всегда отображает первую страницу этого режима. В режимах редакции, это будет страница P01: NAME, в глобальном режиме — P01: GLOBAL.

On

При первом входе в режим редакции или глобальный режим, дисплей отображает страницу, которая посещалась последней перед выходом из этого режима.

3: PageJump

[Off, On]

При установке On и манипуляции с регулятором лицевой панели, дисплей автоматически будет открывать страницу редакции, содержащую параметр, соответствующий этому регулятору.

P03 PRELOAD

P03-1: PRELOAD

Здесь можно загрузить заводские данные. Для дополнительной информации см. стр. 69.

1: Load data

[All Data...GLOBAL]

All Data

Загрузка всех данных.

1 PROG

Загрузка только одной программы.

All PROG

Загрузка всех программ (256 программ).

1 D-KIT

Загрузка одного набора ударных.

All D-KIT

Загрузка всех наборов ударных.

All TMPLT

Загрузка всех шаблонов.

GLOBAL

Загрузка глобальных данных.

2: Source/Sourcekit

Выбор загружаемых данных. Этот параметр появляется при загрузке одной программы или набора ударных.

3: Dest

Определяет назначение загрузки данных, выбранных в "Source". Этот параметр появляется при загрузке одной программы или набора ударных.

P04 MIDI

P04-1: MIDI

1: MIDIch

[01...16]

Устанавливает глобальный MIDI-канал.

Глобальный MIDI-канал используется для следующих операций.

- В режиме программы, управление тембром или разрыв-эффектом, установленным в GLB.
- Управление мастер-эффектом.

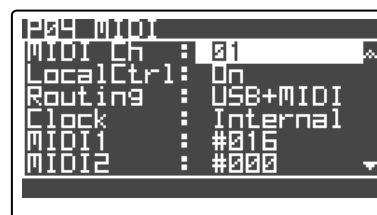

- Передача/прием данных исполнения в режиме ударных.
- Передача/прием системных эксклюзивных сообщений.

Для приема данных исполнения по глобальному MIDI-каналу, необходимо установить MIDI-канал каждого тембра в соответствии с глобальным MIDI-каналом. В режиме редакции программы на ярлыке P03-4: TIMBRE - MIDI установите "Ch" в GLB.

2: LocalCtrl

[Off, On]

Включает/отключает локальное управление.

Off

Клавиатура, кнопки 16KEYS [1] — [16] и контроллеры, типа модуляции, отключаются от секции тон-генераторов. Это предотвращает дублирование звучания нот при использовании RADIUS совместно с внешним секвенсером, поддерживающим функцию "эхо" (при которой данные исполнения RADIUS возвращаются в него через секвенсер).

On

Используйте эту установку, если RADIUS не подключен ко внешнему MIDI-устройству.

3: Routing

[USB+MIDI, USB, MIDI]

Определяет разъем(ы), используемые для обмена MIDI-данными.

USB+MIDI

Для обмена MIDI-данными используются разъемы MIDI и USB. При приеме MIDI-данных, сообщения обоих разъемов объединяются, а более поздние MIDI-сообщения имеют приоритет. При передаче, с обоих разъемов передаются одинаковые MIDI-сообщения.

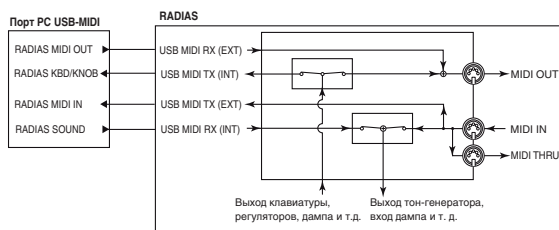

USB

Для обмена MIDI-данными используется только разъем USB. Работа в режиме Thru между разъемами MIDI IN и MIDI THRU возможна.

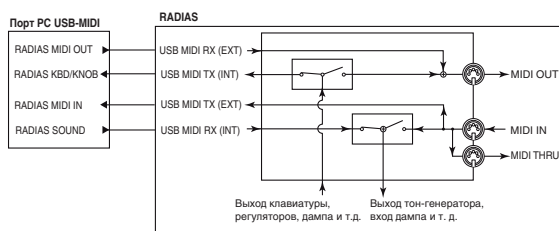

MIDI

Для обмена MIDI-данными используются только разъемы MIDI.

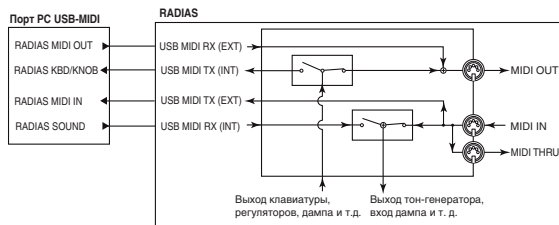

4: Clock

[Auto, Internal, Ext-USB, Ext-MIDI]

Определяет способ синхронизации с внешним MIDI-устройством.

Auto

Если сообщения MIDI clock принимаются с внешнего MIDI-устройства, RADIUS автоматически будет работать, как в случае установок Ext-MIDI или Ext-USB. Если сообщения MIDI clock не принимаются, он будет работать, как в случае установки Internal.

Internal

RADIUS будет ведущим устройством. Подключенное внешнее MIDI-устройство (типа секвенсера) будет синхронно с пошаговым секвенсером или арпеджиатором RADIUS. Если для LFO1 и LFO2 параметр “TempoSync” установлен в On, цикл LFO будет синхронен с темпом, определенным регулятором [TEMPO].

Ext-USB

RADIUS будет ведомым устройством от принимаемых с разъема USB сообщений MIDI clock. Пошаговый секвенсер и арпеджиатор RADIUS будут синхронны с сообщениями MIDI clock, принимаемыми с внешнего устройства USB-MIDI. Если для LFO1 и LFO2 параметр “TempoSync” установлен в On, цикл LFO будет синхронен с MIDI clock внешнего устройства USB-MIDI.

Ext-MIDI

RADIUS будет ведомым устройством от принимаемых с разъема MIDI IN сообщений MIDI clock. Пошаговый секвенсер и арпеджиатор RADIUS будут синхронны с сообщениями MIDI clock, принимаемыми с внешнего MIDI-устройства. Если для LFO1 и LFO2 параметр “TempoSync” установлен в On, цикл LFO будет синхронен с MIDI clock внешнего MIDI-устройства.

Для дополнительной информации см. руководство на внешнее MIDI-устройство.

5: MIDI 1	[P.Bend...#119(CC#119)]
6: MIDI2	[P.Bend...#119(CC#119)]
7: MIDI3	[P.Bend...#119(CC#119)]
8: MIDI4	[P.Bend...#119(CC#119)]
9: MIDI5	[P.Bend...#119(CC#119)]

Выбор функции, назначенной на источники модуляции MIDI 1, 2, 3, 4 и 5 виртуального патча.

По умолчанию, “MIDI1” назначено на #016 (CC#16), “MIDI2” — на #002 (CC#02), “MIDI3” — на #080 (CC#80), “MIDI4” — на #081 (CC#81) и “MIDI5” — на A. Touch.

Если выбранная функция назначена на другой параметр, справа от значения отображается символ “*”.

P05 MIDI DUMP

P05-1: MIDI DUMP

1: MIDI Dump [All Data...GLOBAL]

Выбор данных для дампа. Установки программы, ударных и глобальные установки RADIUS будут передаваться во внешнее MIDI-устройство хранения данных, подключенное к разъему MIDI OUT, или в компьютер через интерфейс USB. Также вы можете передать эти данные в другой синтезатор RADIUS. Для дополнительной информации см. стр. 70.



Для приема дампа данных, установите на странице MIDI FILTER параметр “SystemEx” в O (Enable). Дамп данных принимается и передается по глобальному MIDI-каналу.

В процессе приема/передачи дампа не трогайте регулировки RADIUS, а также не отключайте его питание.

В процессе записи данных плавающих формант, MIDI-дампы и запросы на них с внешнего MIDI-устройства не принимаются (стр. 58).

All Data

Передаются данные всех программ, ударных, шаблонов и глобальные установки.

All PROG

Передаются данные всех программ.

1 PROG

Передаются данные только выбранной программы.

All D-KIT

Передаются данные всех наборов ударных.

1 D-KIT

Передаются данные только выбранного набора ударных.

All TMPLT

Передаются данные всех шаблонов.

GLOBAL

Передаются глобальные данные.

Передаваемые данные	Размер данных (байт)	Время передачи
All Data	681842 (макс.)	около 10 минут
All PROG	525824	около 7 минут
1 PROG	2054	около 1 секунды
All D-KIT	63040	около 1 минуты
1 D-KIT	1970	около 1 секунды
All TMPLT	70240	около 20 секунд
GLOBAL	220356 (макс.)	около 2 минут 30 секунд

P06 MIDI FILTER

P06-1: MIDI FILTER

1: PROG Chg

[x, o]

Определяет возможность приема/передачи сообщений program change.

x (Disable)

Сообщения program change не передаются и не принимаются.

o (Enable)

Сообщения program change передаются и принимаются.

2: BANK Chg

[x, o]

Определяет возможность приема/передачи сообщений bank change.

x (Disable)

Сообщения bank change не передаются и не принимаются.

o (Enable)

Сообщения bank change передаются и принимаются.

3: Ctrl Chg

[x, o]

Определяет возможность приема/передачи сообщений control change.

x (Disable)

Сообщения control change не передаются и не принимаются.

o (Enable)

Сообщения control change передаются и принимаются.

4: PitchBend

[x, o]

Определяет возможность приема/передачи сообщений pitch bend.

x (Disable)

Сообщения pitch bend не передаются и не принимаются.

o (Enable)

Сообщения pitch bend передаются и принимаются.

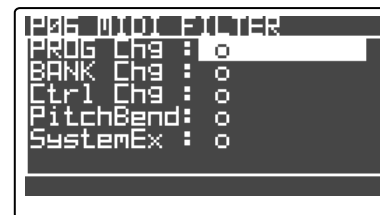

Определяет возможность приема/передачи сообщений MIDI sysex.

x (Disable)

Сообщения MIDI sysex не передаются и не принимаются.

o (Enable)

Сообщения MIDI sysex передаются и принимаются.

P07 MIDI MAP

P07-1: MIDI MAP [CC#]

Здесь можно назначать номера MIDI-контроллеров control change (CC#) на каждые регулятор и кнопку лицевой панели. При манипулировании регуляторами и кнопками будут передаваться соответствующие им сообщения control change.

1: ParamName [Portament...VcdEFSens]

Выбор регулятора или кнопки.

2: CtrlChg# [Off/000...095/102...119]

Назначение номера MIDI-контроллера control change (CC#) на регулятор или кнопку, выбранные в "ParamName".

Если выбранное значение уже назначено на другой параметр, справа от значения отображается символ "".*

MIDI-канал для параметров вокодера аналогичен MIDI-каналу тембра, назначенного в качестве несущей вокодера (страница P06: CARRIER, параметр "InSrc1").

P08 PEDAL/SW

P08-1: PEDAL/SW

1: A.Pedal [Volume...FootPedal]

Выбор функции педали, подключенной к разъему ASSIGNABLE PEDAL. По умолчанию, она установлена в ExpPedal.

Volume

Педали управляет громкостью тембров программы.

ExpPedal

Педали управляет громкостью тембров программы.

Значение экспрессии умножается на значение громкости и дает реальную громкость.

Pan

Педали управляет панорамой тембров программы.

AftTouch

Педали управляет aftertouch тембров программы.

ModWheel

Педали управляет эффектом колеса модуляции.

BrthCtrl

Педали управляет MIDI-контроллером Breath Control (CC#02).

FootPedal

Педали управляет MIDI-контроллером Foot Control (CC#04).

2: A.SwFunc [Damper...FootSw]

Выбор функции ножного переключателя, подключенного к разъему ASSIGNABLE SWITCH. По умолчанию, она установлена в Damper.



Damper

Ножной переключатель работает в качестве демпферной педали.

Prog Up, Prog Down

Ножной переключатель изменяет номера программ на единицу вверх или вниз.

OctUp, OctDown

Ножной переключатель изменяет октаву на единицу вверх или вниз.

PortSw

Ножной переключатель работает в качестве выключателя портаменто.

ArpStop

Ножной переключатель запускает и сбрасывает арпеджиатор и пошаговые секвенсеры.

FootSw

Ножной переключатель управляет параметром, назначенным на FootSw в качестве источника управления эффектом, и так далее.

3: A.SwPol

[- (KORG), +]

Определяет полярность ножного переключателя, подключенного к разъему ASSIGNABLE SWITCH. По умолчанию, она установлена в “- (KORG)”.

Выбирайте установку “-” при использовании ножного переключателя Korg PS-1 или при его отсутствии.

4: A.SwMode

[UnLatch, Latch]

Определяет режим включения/отключения ножного переключателя, подключенного к разъему ASSIGNABLE SW. По умолчанию, он установлен в UnLatch.

UnLatch

Назначенная функция будет включена только при удержании переключателя нажатым.

Latch

Назначенная функция будет попеременно включаться/отключаться при каждом нажатии переключателя.

P09 USER SCALE

P09-1: USER SCALE

Здесь можно создать пользовательский строй. Вы можете задать высоту каждой ноты октавы (C...B) в диапазоне от -99 до +99 центов. Кнопками курсора выберите имя ноты (C...B) и колесом [PROGRAM/VALUE] измените высоту этой ноты.

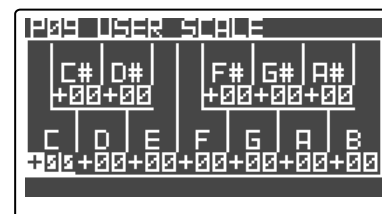

Если в режиме редакции программы на ярлыке P02-1: COMMON - PROG параметр “Scale” установлен в User Scale, вся клавиатура будет использовать определенный здесь строй.

1: C...B

[-99...+99]

Определяет сдвиг для каждой ноты C...B в единицах центов относительно 0, соответствующего равнотемперированному строю.

При значении +99, высота будет приблизительно на полтона выше стандартной.

При значении -99, высота будет приблизительно на полтона ниже стандартной.

P10 CATEGORY NAME

P10-1: CATEGORY NAME

Здесь можно создать и определить имена для каждой группы. Каждая программа назначена на одну из 16 групп. При выборе программ, можно выбрать нужную категорию и выбрать из нее программу. Для дополнительной информации см. стр. 21.



1: Category

[01...16]

Выбор номера редактируемой группы.

Ввод имени группы. Доступные символы и процедура аналогичны программе. Для дополнительной информации см. стр. 36.

После редакции имени группы, необходимо выполнить операцию записи. В противном случае, имя останется прежним.

Для назначения программы в группу, используйте в режиме редакции программы ярлык P01-1: NAME - PROG (стр. 36).

P11 CALIB [A.SW]

P11-1: CALIB [A.SW]

Эта операция калибрует ножной переключатель, подключенный к RADIAS. Включите и отключите ножной переключатель, а затем нажмите кнопку [EDIT/YES].



P12 CALIB [A.PEDAL]

P12-1: CALIB [A.PEDAL]

Эта операция калибрует диапазон педали, подключенной к RADIAS. Переместите педаль по всему ее диапазону хода и затем нажмите кнопку [EDIT/YES].



Если калибровка дала сбой, после нажатия кнопки [EDIT/YES] дисплей отобразит "Invalid Data". При этом, повторите операцию.

Для произведенных на страницах 11: CALIB [A.SW] и 12: CALIB [A.PEDAL] калибровок необходимо выполнить операцию записи, как и для остальных глобальных параметров. В противном случае, установки вернуться к прежним значениям (стр. 68).

Описание эффектов

Обзор

Секция эффектов RADIAS состоит из двухполосного эквалайзера и двух разрыв-эффектов на тембр, а также одного мастер-эффекта на программу. Вы можете использовать эквалайзер и разрыв-эффекты для создания звука каждого тембра и использовать мастер-эффект для общей пространственной обработки.

Для каждого разрыв- и мастер-эффекта доступно 30 типов цифровых эффектов. Они объединены в три группы.

01-10 Эффекты фильтрации и динамики, типа эквалайзера и компрессора.

11-19 Реверберация, ранние отражения и задержка.

20-30 Эффекты высотной и фазовой модуляции, типа хоруса и фейзера, вращающегося динамика и сдвига высоты тона.

Входы и выходы эффектов

Разрыв- и мастер-эффекты имеют стереофонический вход и выход. Прямой сигнал (необработанный, Dry) проходит через эффект на его выход. Обработанный эффектом сигнал, Wet, зависит от типа эффекта и доступной конфигурации, как показано на рисунке.

На блок-схеме каждого эффекта конфигурация входа/выхода приводится в верхней левой части рисунка.

Для получения максимального аудиокачества, параметрами "AmpLevel", "OSC1 Level", "OSC2 Level" и "Noise Level" устанавливайте входной уровень разрыв- и мастер-эффекта, а параметром "Trim" устанавливайте максимальный уровень без искажений. Затем параметрами "Dry/ Wet" и "Output Level" регулируйте выходной уровень каждого эффекта.

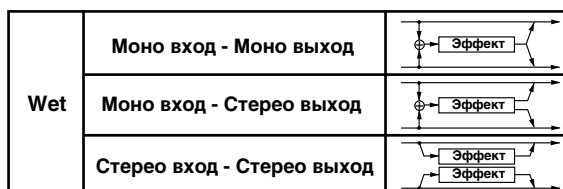

Некоторые типы эффектов не содержат параметров "Trim" или "Output Level".

Индикатор измерения входного уровня эффекта в приборе не предусмотрен. Если входной уровень мал, ухудшается соотношение сигнал/шум. Если уровень чрезмерно велик, возможны искажения.

Время задержки

TimeRatio

Для эффектов задержки, реальное время задержки определяется перемножением времени задержки на параметр “TimeRatio”, например:

- Установки “TempoSync”: Off, ”L Delay”: 0800 ms, “R Delay”: 0400 ms, “TimeRatio”: 50% дают реальную задержку 400 ms для левого канала и 200 ms для правого.
- Установки “TempoSync”: On, “L Delay”: 1/4, “R Delay”: 1/8, “TimeRatio”: 50% дают реальную задержку 1/8 ноту для левого канала и 1/16 ноту для правого.

Задержка при включении Tempo Sync

Если “TempoSync” установлено в On, время задержки синхронно с темпом, установленным регулятором [TEMPO] (или внешним MIDI clock). Это удобно при концертной работе, поскольку время задержки синхронно с арпеджиатором и пошаговым секвенсером. При этом, можно задавать время задержки в нотных значениях, например:

- Установки “TempoSync”: On, “TimeRatio”: 100%, “L Delay”: 1/8, “R Delay Base Note”: 3/16 определяют задержку 1/8 ноту для левого канала и 1/8 с точкой ноту для правого.

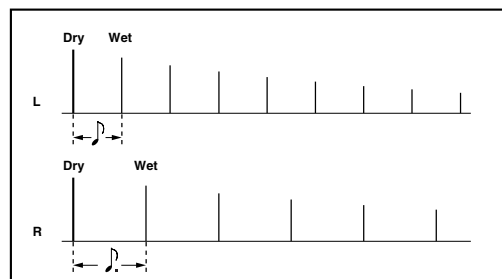

Если время, вычисленное умножением параметра Delay Time на “TimeRatio”, превышает допустимый диапазон значений, справа от значения “TimeRatio” индицируется Over, и время задержки устанавливается в половину от вычисленного значения. Если это время задержки также превышает допустимый диапазон значений, оно обрезается на 1/4, 1/8, 1/16... и так далее до допустимого значения.

Время задержки для разрыв-эффектов

Имеются два типа эффектов, для которых задается время задержки:

- Эффекты задержки.
- Модуляционные эффекты, типа хоруса, внутри себя использующие фиксированную задержку.

Если использовать такой эффект в двух разрыв-эффектах, время задержки может равняться максимум 1.0 секунде для каждого тембра, например:

— Разрыв-эффект 1 использует St.Delay, а разрыв-эффект 2 — St.Auto Panning Delay. На каждый эффект назначается время задержки 500 ms.

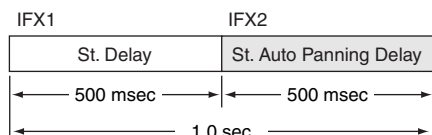

— Разрыв-эффект 1 использует St.Chorus, а разрыв-эффект 2 — St.Delay. На St.Chorus назначается время задержки 160 ms, а на St.Delay — 840 ms.

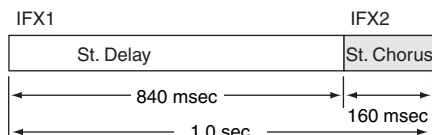

Управление параметрами эффектов

Для установки параметров в реальном времени разрыв-эффектов можно использовать регуляторы INSERT FX [EDIT 1] и [EDIT 2], а для мастер-эффекта — регулятор MASTER FX [EDIT]. Назначенные на эти регуляторы параметры также могут управляться от внешнего MIDI-устройства.

Назначения для этих регуляторов осуществляются в режиме редакции программы на ярлыках P13-2, 3: EQ/FX - IFX1, IFX2 параметрами “Edit1” и “Edit2”, а также на ярлыке MFX параметром “Edit”. Назначаемые параметры зависят от типа эффекта. Для дополнительной информации см. стр. 123.

Если при обработке звука манипулировать регулятором, на который не назначен параметр, возможно появление шума.

Параметры эффектов

- [имя параметра] (MFX): Этот параметр доступен только для использования в мастер-эффекте.
- [имя параметра] (IFX): Этот параметр доступен только для использования в разрыв-эффекте.
- [имя эффекта] (double size): Этот эффект можно выбрать только для разрыв-эффекта 1. При его выборе, разрыв-эффект 2 недоступен.
- [имя параметра] : Этот параметр может назначаться на один из регуляторов лицевой панели.

1. St.Compressor

Эффект компрессии уровня входного сигнала. Используется для сужения динамического диапазона сигнала и получения более “плотного” звука. Полезен для обработки звуков с сильной атакой. При использовании для мастер-эффекта, левый и правый каналы можно объединять (при этом они обрабатываются одинаково) или использовать независимо друг от друга.

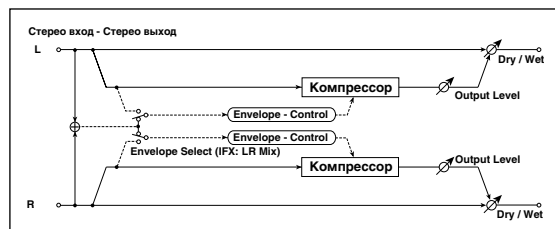

Dry/Wet 

[Dry, 99:1...1:99, Wet]

Баланс прямого и обработанного сигналов.

Env Sel (Envelope Select) (MFX)

[LR Mix, LR Indiv.]

Если в качестве значения выбрано L/R Mix, то каналы связаны и работой эффекта управляет микшированный сигнал обоих каналов. При L/R Indiv., левый и правый каналы управляют эффектом независимо друг от друга.

Установки LR Mix и LR Indiv. Можно переключать только при использовании этого типа эффекта в мастер-эффекте. При работе в разрыв-эффекте, этот параметр фиксирован на LR Mix.

Sens (Sensitivity) 

[001...127]

Параметр “Sensitivity” определяет глубину компрессии. Чем больше его значение тем значительнее усиление сигналов низкого уровня. При больших значениях параметра “Sensitivity” громкость сигнала возрастает. Для установки окончательного уровня громкости сигнала на выходе эффекта используется параметр “Output Level”.

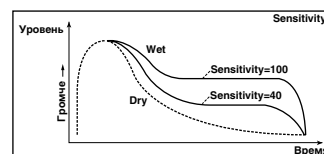

Attack 

[0000.1... 0500.0ms]

Параметр определяет время атаки.

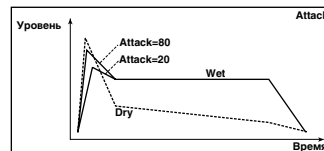

OutLevel (Output Level)

[000...127]

Параметр определяет выходной уровень.

2. St.Limiter

Лимитер ограничивает уровень входного сигнала. Его действие аналогично компрессору, за исключением того, что лимитер обрабатывает (ограничивает уровень) только те сигналы, уровень которых выше порогового значения. Лимитер стереофонический. При использовании для мастер-эффекта, левый и правый каналы можно объединять (при этом они обрабатываются одинаково) или использовать независимо друг от друга.

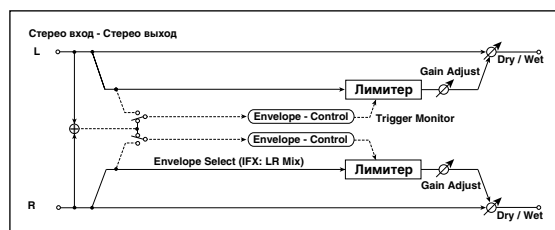

Dry/Wet 

[Dry, 99:1...1:99, Wet]

Баланс прямого и обработанного сигналов.

Env Sel (Envelope Select) (MFX)

[LR Mix, LR Indiv.]

См. стр. 123 “1. St.Compressor”

Ratio 

[1.0:1... 50.0:1... Inf:1]

Параметр определяет коэффициент компрессии..

Threshold 

[-40...+00dB]

Компрессируются только те сигналы, уровень которых превысил пороговое значение. Оно определяется параметром “Threshold”.

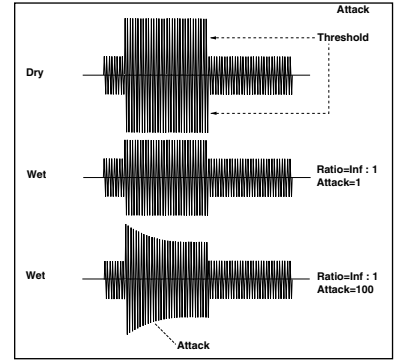
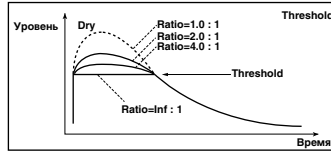
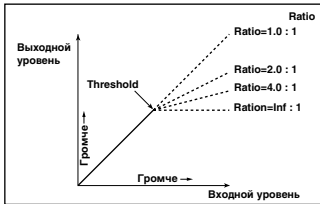

Attack

[0000.1... 0500.0ms]

Параметр определяет время атаки. Чем больше время атаки, тем более медленно происходит изменение коэффициента компрессии.

GainAdjst (Gain Adjust)

[-Inf, -40...+24dB]

Во время компрессии общий уровень сигнала понижается. Для регулировки уровня сигнала на выходе эффекта используется параметр "Gain Adjust".

3. St.Gate

Эффект гейта мьютирует входной сигнал, если его уровень ниже порогового.

Dry/Wet

[Dry, 99:1... 1:99, Wet]

Баланс прямого и обработанного сигналов.

Env Sel (Envelope Select) (MFX)

[LR Mix, LR Indv.]

См. стр. 123 "1. St.Compressor"

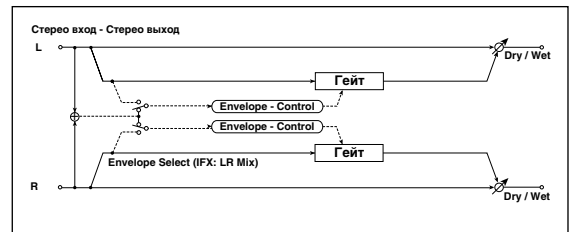

Threshold

[000...127]

Параметр определяет уровень порога гейта.

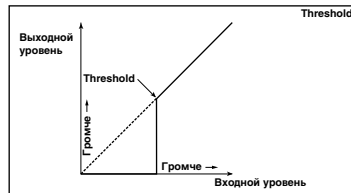

Attack

[0000.1... 0500.0ms]

Параметр определяет время атаки.

Release

[0000.3... 1500.0ms]

Время восстановления гейта.

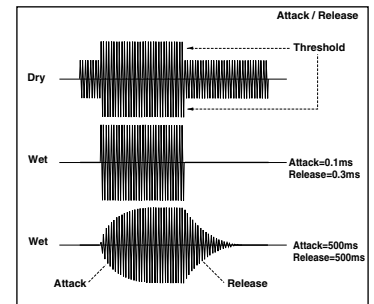

GainAdjst (Gain Adjust)

[-Inf, -40...+24dB]

Параметр определяет выходной уровень.

4. St.Filter

Это — стереофонический фильтр.

Dry/Wet

[Dry, 99:1... 1:99, Wet]

Баланс прямого и обработанного сигналов.

Filter (Filter Type)

[LPF24 (-24dB/oct), LPF18 (-18dB/oct), LPF12 (-12dB/oct), HPF12 (-12dB/oct), BPF12 (-12dB/oct)]

Выбор типа фильтра. См. стр. 86 "FiltBal (Filter1 Balance)".

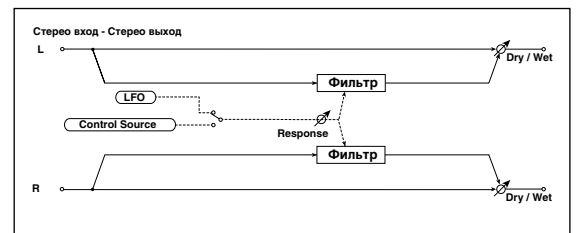

Cutoff

[000...127]

Определяет частоту среза фильтра. См. стр. 87 "Cutoff (Cutoff Frequency)".

Resonance

[000...127]

Определяет резонанс фильтра. См. стр. 87 "Resonance".

Trim

[000...127]

Устанавливает входной уровень.

Mod Src (Mod Source)

[LFO, Ctrl]

Определяет источник модуляции частоты среза.

При выборе LFO, модуляция происходит посредством LFO.

При выборе Ctrl, модуляция происходит посредством контроллера, выбранного параметром “Ctrl Src”.

Mod Int (Modulation Intensity)  [-63...+63]

Устанавливает глубину модуляции.

Response (Mod Response)  [000...127]

Определяет влияние эффекта модуляции. При установке 0, влияние слабое.

TempoSync (LFO Tempo Sync) [Off, On]

Определяет синхронизацию цикла LFO с темпом, установленным регулятором [TEMPO], или MIDI clock. Этот параметр доступен, если “Mod Int” установлено в LFO.

При выборе Off, цикл LFO определяется в “LFO Freq”.

При выборе On, LFO синхронизируется с темпом или MIDI clock.

Если в глобальном режиме на странице P04: MIDI параметр “Clock” установлен в Internal, LFO синхронизируется с темпом, установленным регулятором [TEMPO], если в External, LFO синхронизируется с MIDI clock внешнего MIDI-устройства.

LFO Freq (LFO Frequency)  [0.01...100.0Hz]

Устанавливает скорость LFO. Этот параметр доступен, если “Mod Src” установлено в LFO, а “TempoSync” — в Off.

Чем больше значения, тем выше частота.

Если этот параметр назначен на “Edit1”, “Edit2” или “Edit”, при включении “TempoSync” назначение изменится на Sync Note.

Sync Note (LFO Sync Note)  [8/1...1/64]

Устанавливает частоту LFO в качестве пропорции от темпа, установленного регулятором [TEMPO].

Длительность нотного значения относительно темпа равна одному циклу LFO. Например, при 1/4, один цикл равен четвертной ноте. Этот параметр доступен, если “Mod Src” установлено в LFO, а “TempoSync” — в On.

Если этот параметр назначен на “Edit1”, “Edit2” или “Edit”, при отключении “TempoSync” назначение изменится на LFO Freq.

LFO Wave (LFO Waveform) [Saw, Squ, Tri, Sin, S&H]

Выбор формы волны LFO. Этот параметр доступен, если “Mod Src” установлено в LFO.

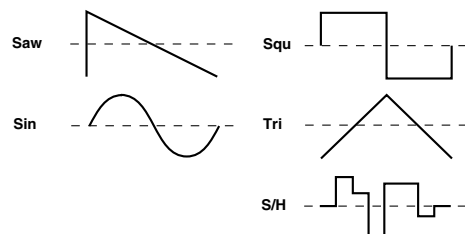

LFO Shape [-63...+63]

Определяет кривизну формы волны LFO. Этот параметр доступен, если “Mod Src” установлено в LFO.

См. стр. 90 “Shape”.

Key Sync (LFO KeySync) [Off, Timbre]

Определяет способ перезапуска LFO при взятии ноты. Этот параметр доступен, если “Mod Src” установлено в LFO.

При выборе Off, фаза LFO не сбрасывается при взятии ноты.

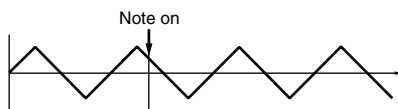

При выборе Timbre, первая взятая нота (при условии отсутствия каких-либо взятых нот) перезапускает LFO с фазы, определенной параметром “Init Phase”, и модуляция начинается именно с этой фазы, даже при последующих взятых нотах.

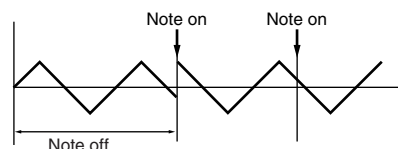

InitPhase (LFO Init Phase)**[000...180°]**

Определяет начальную фазу формы волны. Этот параметр доступен, если “Key Sync” установлено в Timbre.

При выборе 0°, волна запускается с начала при взятии ноты.

При выборе 180°, волна запускается с середины цикла при взятии ноты.

Ctrl Src (Control Source)**[Off, Velocity...MIDI5]**

Определяет источник управления. Этот параметр доступен, если “Mod Src” установлено в Ctrl.

Фильтр может управляться от следующих источников.

Источник	Описание
Off	Не используется
Velocity	Velocity
P.Bend	Pitch bend
M.Wheel	Колесо модуляции
F.Pedal	Ножная педаль
F.SW	Ножной переключатель
Damper	Демпферная педаль
E.F	Детектор огибающей
MIDI1	Источник, определенный в “MIDI1” на странице P04-1: MIDI глобального режима
MIDI2	Источник, определенный в “MIDI2” на странице P04-1: MIDI глобального режима
MIDI3	Источник, определенный в “MIDI3” на странице P04-1: MIDI глобального режима
MIDI4	Источник, определенный в “MIDI4” на странице P04-1: MIDI глобального режима
MIDI5	Источник, определенный в “MIDI5” на странице P04-1: MIDI глобального режима

5. St.Wah

Стерефонический эффект “вау-вау”, моделирующий работу стандартной педали “вау-вау” для создания соответствующего эффекта.

Dry/Wet**[Dry, 99:1...1:99, Wet]**

Баланс прямого и обработанного сигналов.

Wah Type

Выбор типа вау.

Если “ModSource” установлено в Auto/Ctrl (отличное от PitchBend), установки “Freq” = 0, “Resonance” = 0 и “Mod-Int” = +63 определяют звучание моделируемого вау. Если “ModSource” установлено в LFO/Ctrl (PitchBend), установки “Freq” = 32, “Resonance” = 0 и “ModInt” = 45 определяют звучание моделируемого вау.

Wah Freq (Frequency)**[-63...+63]**

Определяет центральную частоту вау.

Resonance**[-63...+63]**

Определяет степень резонанса.

Mod Src (Modulation Source)**[Auto, LFO, Ctrl]**

Определяет источник, управляющий центральной частотой вау.

Если “Mod Src” установлено в Auto, авто-вау “качается” согласно изменениям огибающей уровня входного сигнала. Эффект авто-вау широко используется в гитарных партиях фанк и звуках клавиесина.

Если “Mod Src” установлено в LFO, авто-вау “качается” согласно изменениям цикла LFO.

Если “Mod Src” установлено в Ctrl, вы можете управлять фильтром непосредственно от источника модуляции, аналогично вау-педали.

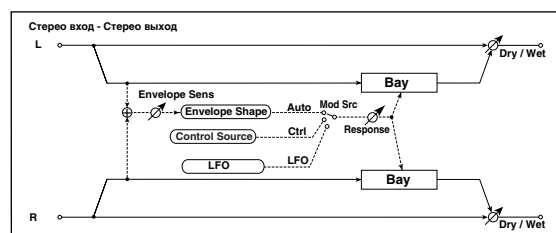
**[Y-CRY, RM-A, RM-B, J-CRY, VOX, M-VOX]**

Mod Int (Moduration Intensity)  [-63...+63]

Определяет глубину модуляции, производимой источником модуляции.

Response (Modulation Response)  [000...127]

Определяет воздействие эффекта модуляции. Значение 0 дает наименьшее воздействие.

Env Sens (Envelope Sensitivity) [000...127]

Если “Mod Src” установлено в Auto, параметр определяет чувствительность авто-вау. Если уровень входного сигнала мал, увеличивайте это значение. Если уровень входного сигнала настолько велик, что иногда тормозит фильтр, уменьшайте это значение.

Env Shape (Envelope Shape) [-63...+63]

Если “Mod Src” установлено в Auto, параметр определяет кривую качания авто-вау.

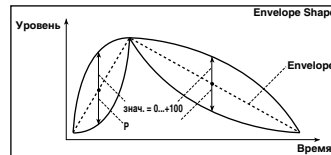

TempoSync (LFO Tempo Sync) [Off, On]

Определяет синхронизацию цикла LFO с темпом, установленным регулятором [TEMPO], или MIDI clock. Этот параметр доступен, если “Mod Src” установлено в LFO.

См. стр. 125 “TempoSync (LFO Tempo Sync)”.

LFO Freq (LFO Frequency)  [0.01...100.0Hz]

Устанавливает скорость LFO. Этот параметр доступен, если “Mod Src” установлено в LFO, а “TempoSync” — в Off.

См. стр. 125 “LFO Freq (LFO Frequency)”.

Sync Note (LFO Sync Note)  [8/1...1/64]

Устанавливает частоту LFO в качестве пропорции от темпа, установленного регулятором [TEMPO].

Этот параметр доступен, если “Mod Src” установлено в LFO, а “TempoSync” — в On.

См. стр. 125 “Sync Note (LFO Sync Note)”.

LFO Wave (LFO Waveform) [Saw, Squ, Tri, Sin, S&H]

Выбор формы волны LFO. Этот параметр доступен, если “Mod Src” установлено в LFO.

См. стр. 125 “LFO Wave (LFO Waveform)”.

LFO Shape [-63...+63]

Определяет кривизну формы волны LFO. Этот параметр доступен, если “Mod Src” установлено в LFO.

См. стр. 125 “LFO Shape”.

Key Sync (LFO KeySync) [Off, Timbre]

Определяет способ перезапуска LFO при взятии ноты. Этот параметр доступен, если “Mod Src” установлено в LFO.

См. стр. 125 “Key Sync (LFO KeySync)”.

InitPhase (LFO Init Phase) [000...180°]

Определяет начальную фазу формы волны. Этот параметр доступен, если “Key Sync” установлено в Timbre.

См. стр. 125 “InitPhase (LFO Init Phase)”.

Ctrl Src (Control Source) [Off, Velocity...MIDI5]

Определяет источник управления. Этот параметр доступен, если “Mod Src” установлено в Ctrl.

Выбранный источник управляет центральной частотой вау.

См. стр. 125 “Ctrl Src (Control Source)”.

6. St.2BandEQ (IFX) / St.4BandEQ (MFX)

Это — стерео эквалайзер с независимо выбираемым типом эквализации.

При использовании в качестве разрыв-эффекта, это — двухполосный стерео эквалайзер.

При использовании в качестве мастер-эффекта, это — четырехполосный стерео эквалайзер. При этом, тип эквализации двух полос (B2 и B3) фиксирован и является пиковым.

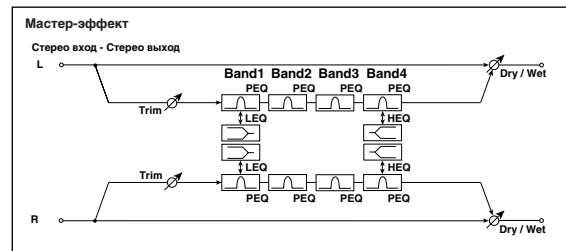
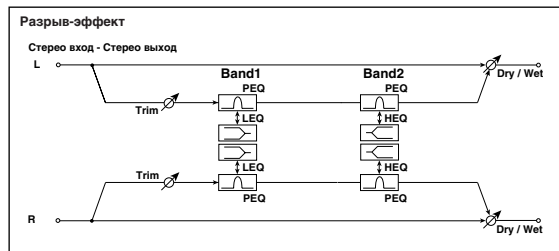

Dry/Wet

[Dry, 99:1...1:99, Wet]

Баланс прямого и обработанного сигналов.

Trim

[000...127]

Определяет входной уровень эквалайзера.

B1 Type

[Peaking, Shelv Lo]

Выбор типа эквализации для полосы 1.

B2 Type/B4 Type

[Peaking, Shelv Hi]

При использовании в качестве разрыв-эффекта, определяет тип эквализации для полосы 2.

При использовании в качестве мастер-эффекта, определяет тип эквализации для полосы 4. При этом, тип эквализации полосы 2 фиксирован и является пиковым.

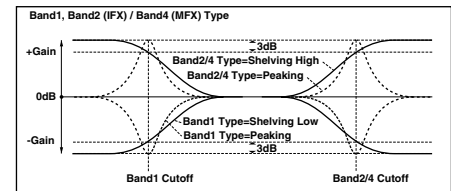

[20Hz...20.0kHz]

B1 Freq (B1 Frequency)

Выбор центральной частоты полосы 1.

B1 Q

[00.5...10.0]

Выбор ширины полосы 1.

B1 Gain

[-18.0...+18.0dB]

Выбор усиления полосы 1.

B2 Freq (B2 Frequency)

[20Hz...20kHz]

Выбор центральной частоты полосы 2.

B2 Q

[00.5...10.0]

Выбор ширины полосы 2.

B2 Gain

[-18.0...+18.0dB]

Выбор усиления полосы 2.

B3 Freq (B3 Frequency) (MFX)

[20Hz...20kHz]

Выбор центральной частоты полосы 3.

B3 Q (MFX)

[00.5...10.0]

Выбор ширины полосы 3.

B3 Gain (MFX)

[-18.0...+18.0dB]

Выбор усиления полосы 3.

B4 Freq (B4 Frequency) (MFX)

[20Hz...20kHz]

Выбор центральной частоты полосы 4.

B4 Q (MFX)

[00.5...10.0]

Выбор ширины полосы 4.

B4 Gain (MFX) 

[-18.0...+18.0dB]

Выбор усиления полосы 4.

7. Distortion

Это — эффект дисторшна с трехполосным эквалайзером, дающий широкий спектр возможностей.

Dry/Wet 

[Dry, 99:1...1:99, Wet]

Баланс прямого и обработанного сигналов.

Gain 

[000...127]

Определяет степень искажений.

Pre Freq (Pre EQ Frequency)

[20Hz...20.0kHz]

Выбор центральной частоты Pre EQ.

Pre Q (Pre EQ Q)

[00.5...10.0]

Выбор ширины полосы Pre EQ.

Pre Gain (Pre EQ Gain) 

[-18.0...+18.0dB]

Выбор усиления PreEQ.

B1 Freq (B1 Frequency)

[20Hz...20kHz]

Выбор центральной частоты полосы 1.

B1 Q

[00.5...10.0]

Выбор ширины полосы 1.

B1 Gain 

[-18.0...+18.0dB]

Выбор усиления полосы 1.

B2 Freq (B2 Frequency)

[20Hz...20kHz]

Выбор центральной частоты полосы 2.

B2 Q

[00.5...10.0]

Выбор ширины полосы 2.

B2 Gain 

[-18.0...+18.0dB]

Выбор усиления полосы 2.

B3 Freq (B3 Frequency)

[20Hz...20kHz]

Выбор центральной частоты полосы 3.

B3 Q

[00.5...10.0]

Выбор ширины полосы 3.

B3 Gain 

[-18.0...+18.0dB]

Выбор усиления полосы 3.

OutLevel (Output Level)

[000...127]

Параметр определяет выходной уровень.

8. CabinetSimltr

Эмулирует акустические характеристики кабинета гитарного комбо.

Dry/Wet 

[Dry, 99:1...1:99, Wet]

Баланс прямого и обработанного сигналов.

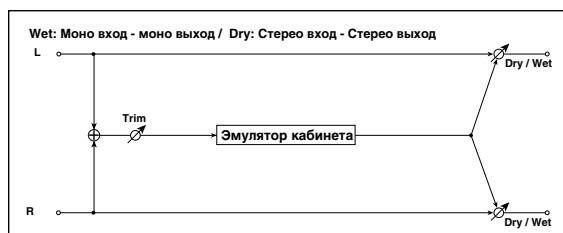
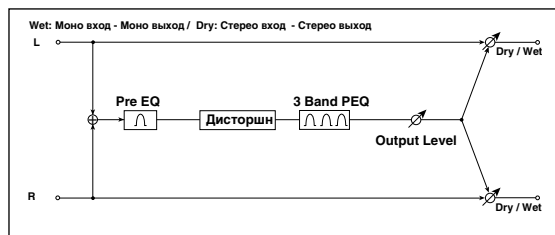

Выбор типа кабинета.

TWD 1x8

Открытый кабинет с одним 8” динамиком.

TWD 1x12

Открытый кабинет с одним 12” динамиком, типовой для блюзовой игры.

TWD 4x10

Открытый кабинет с четырьмя 10” динамиками.

BLK 2x10

Открытый кабинет с двумя 10” динамиками.

BLK 2x12

Открытый американский кабинет с двумя 12” динамиками.

AC15

Открытый кабинет Vox с одним 12” динамиком “Blue”.

AC30

Открытый кабинет Vox с двумя 12” динамиками “Blue”.

AD412

Закрытый кабинет VOX AD412 с четырьмя 12” динамиками.

UK H30

Закрытый классический кабинет с четырьмя 12” динамиками по 30 Вт.

UK T75

Закрытый кабинет с четырьмя 12” динамиками по 75 Вт.

US V30

Закрытый кабинет с четырьмя 12” динамиками по 30 Вт.

Air 

[000...127]

Определяет положение микрофона.

Trim

[000...127]

Определяет входной уровень.

9. TubePreAmpSim (IFX) / St.TubePreAmp (MFX)

Эффект эмулирует двухкаскадный ламповый предусилитель. В целях создания теплого лампового звука, для каждого из последовательно соединенных каскадов предусмотрены отдельные регулировки.

При использовании в качестве разрыв-эффекта, эффект имеет моно вход / моно выход.

При использовании в качестве мастер-эффекта, эффект имеет стерео вход / стерео выход.

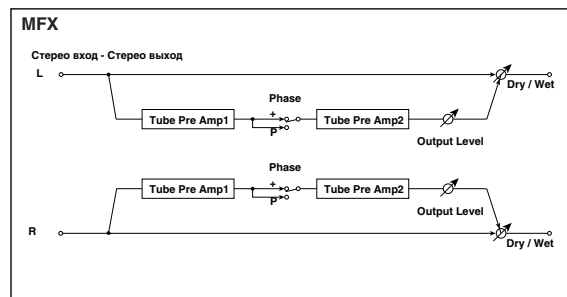
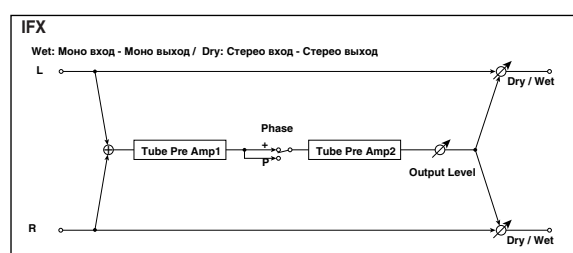
**Dry/Wet** 

[Dry, 99:1...1:99, Wet]

Баланс прямого и обработанного сигналов.

Tu1 LoCut (Tube1 Low Cut)

[000...127]

Определяет частоту среза обрезающего фильтра низких частот каскада 1.

Tu1 HiCut (Tube1 High Cut)

[000...127]

Определяет частоту среза обрезающего фильтра высоких частот каскада 1.

Tu1 Gain (Tube1 Gain)

[-Inf, -40...+24dB]

Определяет входное усиление каскада 1.

Tu1 Bias (Tube1 Bias)

[000...100%]

Определяет напряжение смещения каскада 1. Этот параметр оказывает влияние на возникновение искажений. Чем выше значение, тем при меньшем усилении возникают искажения. Поскольку также меняется структура гармоник, вы можете управлять тональным характером звука.

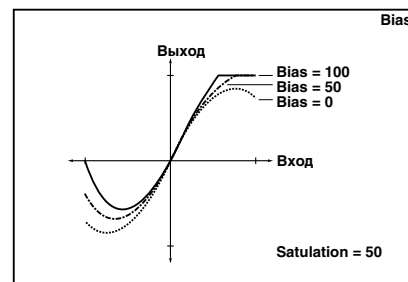
**Tu1 Satu (Tube1 Satulation)**

[000...100%]

Определяет насыщение каскада 1. Чем выше значение, тем больше степень искажений. Чем меньше значение, тем более линейная характеристика передачи каскада.

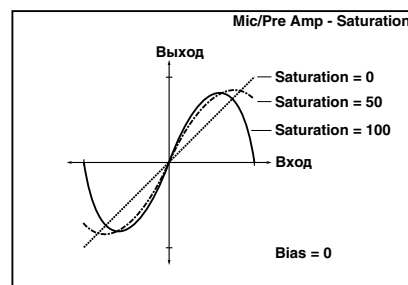
**Phase**

[Normal, Inverted]

Включает/отключает инверсию фазы.

При установке Invert, между каскадами 1 и 2 фаза сигнала инвертируется. Поскольку "Bias" воздействует на инвертированный сигнал каскада 2, это позволяет управлять тональным характером звука. При установке Normal, фаза сигнала не инвертируется.

Tu2 LoCut (Tube2 Low Cut)

[000...127]

Определяет частоту среза обрезающего фильтра низких частот каскада 2.

Tu2 HiCut (Tube2 High Cut)

[000...127]

Определяет частоту среза обрезающего фильтра высоких частот каскада 2.

Tu2 Gain (Tube2 Gain)

[-Inf, -40...+24dB]

Определяет входное усиление каскада 2.

Tu2 Bias (Tube2 Bias)

[000...100%]

Определяет напряжение смещения каскада 2. См. "Tu1 Bias (Tube1 Bias)".

Tu2 Satu (Tube2 Satulation)

[000...100%]

Определяет насыщение каскада 2. См. "Tu1 Satu (Tube1 Satulation)".

OutLevel (Output Level)

[000...127]

Параметр определяет выходной уровень.

10. St.Decimator

Эффект моделирует резкий звук простого сэмплера путем понижения частоты дискретизации и разрешения. Также с помощью этого эффекта можно имитировать шум, присущий подобному сэмплеру.

Dry/Wet

[Dry, 99:1...1:99, Wet]

Баланс прямого и обработанного сигналов.

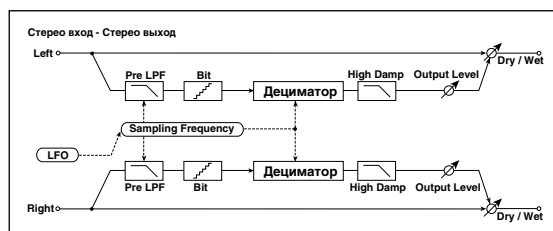
**PreLPF**

[Off, On]

Определяет, будет генерироваться шум, вызванный понижением частоты дискретизации или нет. Если сэмплер имеет низкую частоту дискретизации, то при получении достаточно высокого сигнала, который не слышен при воспроизведении, будут генерироваться шумы, не обусловленные природой оригинального сигнала. Для того, чтобы этого не происходило, установите "Pre LPF" в On. Если установить "Fs" около 3 кГц, а "Pre LPF" в Off, вы получите эффект, типа кольцевого модулятора.

HighDamp [000...100%]

Коэффициент подавления обрезного фильтра высоких частот.

Fs [01.0k...48.0kHz]

Частота дискретизации.

Bit [04...24bit]

Разрешение в битах.

Если установить слишком маленькое значение параметра “Bit”, могут возникнуть искажения. Также может измениться громкость сигнала. Для регулировки уровня на выходе используйте параметр “Output Level”.

OutLevel (Output Level) [000...127]

Параметр определяет выходной уровень.

FsModInt (Fs Modulation Intensity) [-63...+63]

Глубина модуляции частоты дискретизации посредством LFO.

TempoSync (LFO Tempo Sync) [Off, On]

Определяет синхронизацию цикла LFO с темпом, установленным регулятором [TEMPO], или MIDI clock.

См. стр. 125 “TempoSync (LFO Tempo Sync)”.

LFO Freq (LFO Frequency) [0.01...100.0Hz]

Устанавливает скорость LFO. Этот параметр доступен, если “Mod Src” установлено в LFO, а “TempoSync” — в Off.

См. стр. 125 “LFO Freq (LFO Frequency)”.

Sync Note (LFO Sync Note) [8/1...1/64]

Устанавливает частоту LFO в качестве пропорции от темпа, установленного регулятором [TEMPO].

Этот параметр доступен, если “TempoSync” установлено в On.

См. стр. 125 “Sync Note (LFO Sync Note)”.

LFO Wave (LFO Waveform) [Saw, Squ, Tri, Sin, S&H]

Выбор формы волны LFO.

См. стр. 125 “LFO Wave (LFO Waveform)”.

LFO Shape [-63...+63]

Определяет кривизну формы волны LFO.

См. стр. 125 “LFO Shape”.

Key Sync (LFO KeySync) [Off, Timbre]

Определяет способ перезапуска LFO при взятии ноты.

См. стр. 125 “Key Sync (LFO KeySync)”.

InitPhase (LFO Init Phase) [000...180°]

Определяет начальную фазу формы волны. Этот параметр доступен, если “Key Sync” установлено в Timbre.

См. стр. 125 “InitPhase (LFO Init Phase)”.

11. Reverb

Эффект моделирует пространственные акустические характеристики различных помещений.

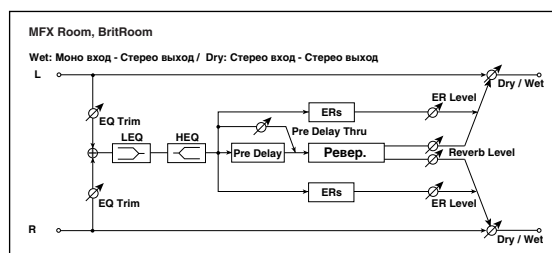
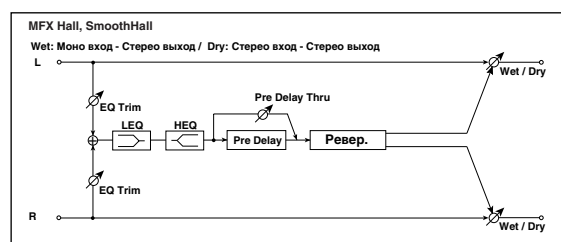

Dry/Wet 

[Dry, 99:1...1:99, Wet]

Баланс прямого и обработанного сигналов.

Type

[Hall...BritRoom]

Определяет тип реверберации. Доступные типы зависят от применения эффекта в качестве разрыва или мастер-эффекта.

Hall

Моделирует акустические характеристики концертных залов среднего размера.

SmthHall (MFX)

Моделирует акустические характеристики больших концертных площадок и стадионов, отличается плавным затуханием. Доступен только для мастер-эффекта.

Plate (IFX)

Реверберация, моделирующая звук пластинчатого ревербератора. Доступен только для разрыв-эффекта.

WetPlate (MFX)

Мягкая (плотная) реверберация, моделирующая звук пластинчатого ревербератора. Доступен только для мастер-эффекта.

DryPlate (MFX)

Легкая реверберация, моделирующая звук пластинчатого ревербератора. Доступен только для мастер-эффекта.

Room

Эффект отличается высоким уровнем ранних отражений, определяющих “плотность” звучания. Баланс между ранними отражениями и реверберационным сигналом позволяет моделировать нюансы того или иного помещения, например, тип стен комнаты.

BritRoom (MFX)

Эффект характерен высоким уровнем ранних отражений, делающих звук более “ярким” (см. Reverb Room). Доступен только для мастер-эффекта.

Rev Time (Reverb Time) 

[00.1...10.0sec]

Время реверберации. Доступный диапазон значений зависит от установки “Type”: Hall-DryPlate: 0.1-10sec; Room, BritRoom: 0.1-3.0sec

High Damp

[000...100%]

Определяет демпфирование высоких частот.

Pre Delay (MFX)

[000... 200msec]

Время задержки возникновения реверберационного сигнала относительно прямого.

PrDlyThru (Pre Delay Thru) (MFX)

[000...127]

Коэффициент микширования незадержанного сигнала.

Trim (Pre EQ Trim) (MFX)

[000...127]

Определяет входной уровень эквалайзера.

LoEQGain (Low EQ Gain) (MFX)

[-15.0...+15.0dB]

Коэффициент усиления низкочастотного эквалайзера.

HiEQGain (High EQ Gain) (MFX)

[-15.0...+15.0dB]

Коэффициент усиления высокочастотного эквалайзера.

ER Level (MFX)

[000... 127]

Уровень ранних отражений. При использовании в мастер-эффекте, он доступен только при выборе Room или BritRoom.

Rev Level (Reverb Level) (MFX)

[000...127]

Уровень реверберации. При использовании в мастер-эффекте, он доступен только при выборе Room или BritRoom.

12. Early Reflect

Эффект моделирует только ранние отражения процесса реверберации. Предоставляется возможность выбора одной из четырех кривых затухания.

Dry/Wet  [Dry, 99:1...1:99, Wet]

Баланс прямого и обработанного сигналов.

Type [Sharp, Loose, Modulation, Reverse]

Кривая затухания ранних отражений.

ER Time  [IFX: 010...400msec/MFX: 010...800msec]

Продолжительность звучания ранних отражений.

Для разрыв-эффекта доступен диапазон от 10 до 400 msec, для мастер-эффекта — от 10 до 800 msec.

Pre Delay [IFX: 000...100msec/MFX: 000...200msec]

Время, определяющее задержку между появлением сигнала и ранних отражений.

Для разрыв-эффекта доступен диапазон от 0 до 100 msec, для мастер-эффекта — от 0 до 200 msec.

Trim (Pre EQ Trim) [000...127]

Определяет входной уровень эквалайзера для обработанного сигнала.

LoEQGain (Low EQ Gain) (MFX) [-15.0...+15.0dB]

Коэффициент усиления низкочастотного эквалайзера.

HiEQGain (High EQ Gain) (MFX) [-15.0...+15.0dB]

Коэффициент усиления высокочастотного эквалайзера.

High Damp (IFX) [000...100%]

Определяет демпфирование высоких частот.

Low Damp (IFX) [000...100%]

Определяет демпфирование низких частот.

13. L/C/R Delay

Многоотборная задержка, панорамирующая сигналы влево, по центру и вправо. Также можно управлять шириной стереофонической картины эффекта.

Dry/Wet  [Dry, 99:1...1:99, Wet]

Баланс прямого и обработанного сигналов.

TempoSync (DelayTime Tempo Sync) [Off, On]

Определяет синхронизацию времени задержки. При установке On, время задержки будет синхронизироваться с темпом или MIDI clock.

Time Ratio  [TempoSync Off: 000.5...400.0% (OVER)/TempoSync On: 012.5...400.0% (OVER)]

Устанавливает каждое время задержки в виде пропорции относительно значений “L Delay”, “C Delay” и “R Delay”. Доступный диапазон зависит от установки “TempoSync” в On или Off.

Например, если “Time Ratio” равно 50%, “L Delay” — 500 msec, “C Delay” — 1000 msec и “R Delay” — 1200 msec, времена задержек будут соответственно 250 msec, 500 msec и 600 msec.

Если в двух разрыв-эффектах используется данный эффект и эффект задержки или хоруса, времена задержек будут ограничены.

Если времена задержек совместно с установкой “Time Ratio” превышают этот лимит, “Time Ratio” будет индицировать OVER.

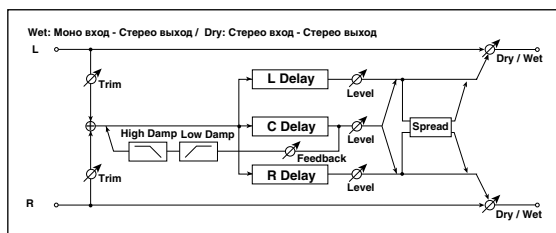
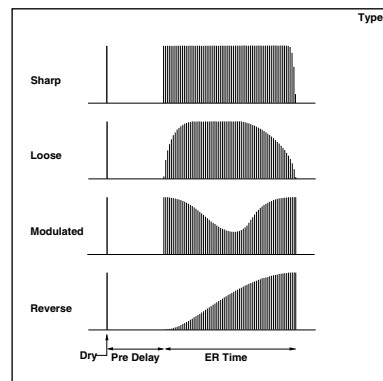

L Delay, C Delay, R Delay (L, C, R Delay Time) [IFX: 0000...1000msec, MFX: 0000...1400msec, 1/64...1/1]

Устанавливает времена задержек L, C и R. Время задержки определяется этой установкой и значением “Time Ratio”.

Если “TempoSync” установлено в Off, времена задержек устанавливаются в единицах msec: от 0 до 1000 msec для разрыв-эффекта и от 0 до 1400 для мастер-эффекта.

Если “TempoSync” установлено в On, времена задержек устанавливаются в нотных единицах относительно темпа или MIDI clock.

L Level, C Level, R Level (L, C, R Delay Level)  [000...127]

Устанавливает выходные уровни задержек отборов L, C и R.

C Fback (C Feedback)  [000...127]

Определяет глубину обратной связи отбора C.

High Damp [000...100%]

Определяет демпфирование высоких частот.

Low Damp [000... 100%]

Определяет демпфирование низких частот.

Trim [000...127]

Определяет входной уровень.

Spread [000...127]

Параметр определяет ширину стереофонической картины эффекта. Чем больше его значение, тем шире стереопанорама. Если значение параметра равно 0, то оба канала эффекта панорамируются по центру.

14. St.Delay

Стереофоническая задержка, позволяющая использовать перекрестную обратную связь, передающую задержанный сигнал левого канала на вход блока задержки правого и наоборот.

Dry/Wet  [Dry, 99:1...1:99, Wet]

Баланс прямого и обработанного сигналов.

Type [Stereo, Cross]

Выбор типа задержки.

При установке Stereo, это — стандартная стерео задержка.

При установке Cross, это — задержка с перекрестной обратной связью между каналами.

TempoSync (DelayTime Tempo Sync) [Off, On]

Определяет синхронизацию времени задержки.

См. стр. 132, LCR Delay “TempoSync (DelayTime Tempo Sync)”.

Time Ratio  [TempoSync Off: 000.5...400.0% (OVER)/TempoSync On: 012.5...400.0% (OVER)]

См. стр. 132, LCR Delay “Time Ratio”.

L Delay, R Delay (L, R Delay Time) [IFX: 000...500msec, MFX: 000...700msec, 1/64...1/1]

Устанавливает время задержки правого и левого каналов.

Если “TempoSync” установлено в Off, времена задержек устанавливаются в единицах msec: от 0 до 500 msec для разрыв-эффекта и от 0 до 700 для мастер-эффекта.

Если “TempoSync” установлено в On, времена задержек устанавливаются в нотных единицах относительно темпа или MIDI clock.

Feedback  [000...127]

Устанавливает глубину обратной связи правого и левого каналов.

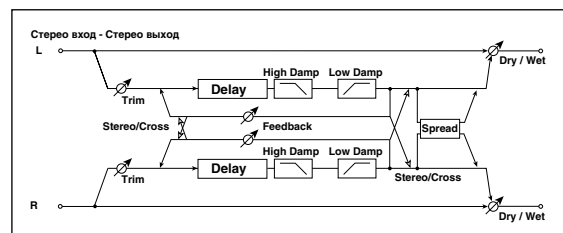

Глубина обратной связи правого канала объединяется с пропорцией времен задержек обоих каналов, поэтому длительность затуханий правого и левого каналов не изменяются.

High Damp [000...100%]

Определяет демпфирование высоких частот.

Low Damp [000... 100%]

Определяет демпфирование низких частот.

Trim [000...127]

Определяет входной уровень.

Spread [000...127]

Параметр определяет ширину стереофонической картины эффекта. См. стр. 132, LCR Delay “Spread”.

15. AutoPanDelay

Эффект задержки панорамирует задержанный звук влево и вправо с помощью LFO.

Dry/Wet [Dry, 99:1...1:99, Wet]

Баланс прямого и обработанного сигналов.

TempoSync (DelayTime Tempo Sync) [Off, On]

См. стр. 132, LCR Delay “TempoSync (DelayTime Tempo Sync)”.

Time Ratio [TempoSync Off: 000.5...400.0% (OVER)/TempoSync On: 012.5...400.0% (OVER)]

См. стр. 132, LCR Delay “Time Ratio”.

L Delay, R Delay (L, R Delay Time) [IFX: 0000...1000msec, MFX: 0000...1400msec, 1/64...1/1]

Устанавливает время задержки правого и левого каналов.

Если “TempoSync” установлено в Off, времена задержек устанавливаются в единицах msec: от 0 до 1000 msec для разрыв-эффекта и от 0 до 1400 для мастер-эффекта.

Если “TempoSync” установлено в On, времена задержек устанавливаются в нотных единицах относительно темпа или MIDI clock.

Feedback [000...127]

Устанавливает глубину обратной связи левого канала.

Mod Depth [000...127]

Устанавливает глубину модуляции.

TempoSync (LFO Tempo Sync) [Off, On]

Определяет синхронизацию цикла LFO с темпом, установленным регулятором [TEMPO], или MIDI clock.

См. стр. 125 “TempoSync (LFO Tempo Sync)”.

LFO Freq (LFO Frequency) [0.01...100.0Hz]

Устанавливает скорость LFO.

См. стр. 125 “LFO Freq (LFO Frequency)”.

Sync Note (LFO Sync Note) [8/1...1/64]

Устанавливает частоту LFO в качестве пропорции от темпа, установленного регулятором [TEMPO].

Этот параметр доступен, если “TempoSync” установлено в On.

См. стр. 125 “Sync Note (LFO Sync Note)”.

LFO Wave (LFO Waveform) [Saw, Squ, Tri, Sin, S&H]

Выбор формы волны LFO.

См. стр. 125 “LFO Wave (LFO Waveform)”.

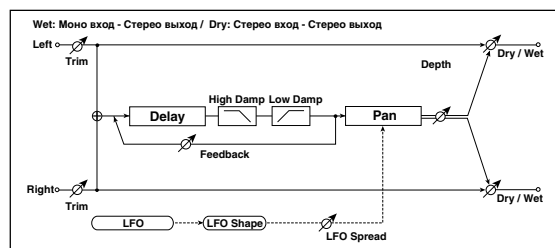

LFO Shape [-63...+63]

Определяет кривизну формы волны LFO.

См. стр. 125 “LFO Shape”.

Key Sync (LFO KeySync) [Off, Timbre]

Определяет способ перезапуска LFO при взятии ноты.

См. стр. 125 “Key Sync (LFO KeySync)”.

InitPhase (LFO Init Phase) [000...180°]

Определяет начальную фазу формы волны. Этот параметр доступен, если “Key Sync” установлено в Timbre.

См. стр. 125 “InitPhase (LFO Init Phase)”.

High Damp [000...100%]

Определяет демпфирование высоких частот.

Low Damp [000... 100%]

Определяет демпфирование низких частот.

Trim [000...127]

Определяет входной уровень.

16. St.AutoPanDly

Эффект стереофонической задержки панорамирует задержанный звук влево и вправо с помощью LFO.

Dry/Wet [Dry, 99:1...1:99, Wet]

Баланс прямого и обработанного сигналов.

TempoSync (DelayTime Tempo Sync) [Off, On]

См. стр. 132, LCR Delay “TempoSync (DelayTime Tempo Sync)”.

Time Ratio [TempoSync Off: 000.5...400.0% (OVER)/TempoSync On: 012.5...400.0% (OVER)]

См. стр. 132, LCR Delay “Time Ratio”.

L Delay, R Delay (L, R Delay Time) [IFX: 000...500msec, MFX: 000...700msec, 1/64...1/1]

См. стр. 132, StDelay “L Delay, R Delay (L, R Delay Time)”.

Feedback [000...127]

См. стр. 132, StDelay “Feedback”.

Mod Depth [000...127]

Устанавливает глубину модуляции.

TempoSync (LFO Tempo Sync) [Off, On]

Определяет синхронизацию цикла LFO с темпом, установленным регулятором [TEMPO], или MIDI clock.

См. стр. 125 “TempoSync (LFO Tempo Sync)”.

LFO Freq (LFO Frequency) [0.01...100.0Hz]

Устанавливает скорость LFO.

См. стр. 125 “LFO Freq (LFO Frequency)”.

Sync Note (LFO Sync Note) [8/1...1/64]

Устанавливает частоту LFO в качестве пропорции от темпа, установленного регулятором [TEMPO].

Этот параметр доступен, если “TempoSync” установлено в On.

См. стр. 125 “Sync Note (LFO Sync Note)”.

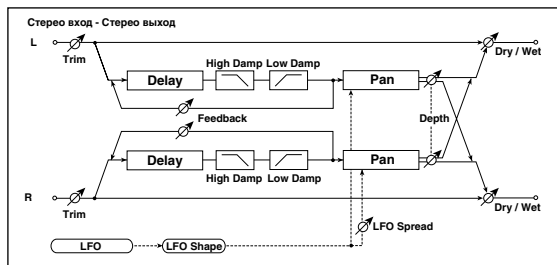

LFO Wave (LFO Waveform)

[Saw, Squ, Tri, Sin, S&H]

Выбор формы волны LFO.

См. стр. 125 “LFO Wave (LFO Waveform)”.

LFO Shape

[-63...+63]

Определяет кривизну формы волны LFO.

См. стр. 125 “LFO Shape”.

Key Sync (LFO KeySync)

[Off, Timbre]

Определяет способ перезапуска LFO при взятии ноты.

См. стр. 125 “Key Sync (LFO KeySync)”.

InitPhase (LFO Init Phase)

[000...180°]

Определяет начальную фазу формы волны. Этот параметр доступен, если “Key Sync” установлено в Timbre.

См. стр. 125 “InitPhase (LFO Init Phase)”.

LFO Spread

[-180...+180°]

Определяет разность фаз правого и левого каналов.

High Damp

[000...100%]

Определяет демпфирование высоких частот.

Low Damp

[000... 100%]

Определяет демпфирование низких частот.

Trim

[000...127]

Определяет входной уровень.

17. Mod Delay

Стерефоническая задержка, использующая LFO или источник модуляции для управления временем задержки. Позволяет также изменять высоту тона сигнала. Может использоваться для воспроизведения колеблющегося или нарастающего/убывающего задержанного сигнала.

Dry/Wet

[Dry, 99:1...1:99, Wet]

Баланс прямого и обработанного сигналов.

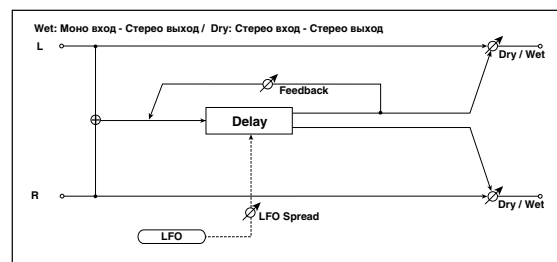

TempoSync (DelayTime Tempo Sync)

[Off, On]

См. стр. 132, LCR Delay “TempoSync (DelayTime Tempo Sync)”.

Time Ratio

[TempoSync Off: 000.5...400.0% (OVER)/TempoSync On: 012.5...400.0% (OVER)]

См. стр. 132, LCR Delay “Time Ratio”.

L Delay, R Delay (L, R Delay Time)

[IFX: 000...980msec, MFX: 0000...1380msec, 1/64...1/1]

См. стр. 132, StDelay “L Delay, R Delay (L, R Delay Time)”.

Feedback

[000...127]

Устанавливает глубину обратной связи левого канала.

Mod Depth

[000...127]

Устанавливает глубину модуляции LFO.

LFO Freq (LFO Frequency)

[0.01...100.0Hz]

Устанавливает скорость LFO. Чем больше значение, тем выше частота.

LFOSpread

[-180...+180°]

Определяет разность фаз правого и левого каналов.

18. St.Mod Delay

Стереофоническая модуляционная задержка.

Dry/Wet  [Dry, 99:1...1:99, Wet]

Баланс прямого и обработанного сигналов.

TempoSync (DelayTime Tempo Sync) [Off, On]

См. стр. 132, LCR Delay “TempoSync (DelayTime Tempo Sync)”.

Time Ratio  [TempoSync Off: 000.5...400.0% (OVER)/TempoSync On: 012.5...400.0% (OVER)]

См. стр. 132, LCR Delay “Time Ratio”.

L Delay, R Delay (L, R Delay Time) [IFX: 000...480msec, MFX: 000...680msec, 1/64...1/1]

См. стр. 132, StDelay “L Delay, R Delay (L, R Delay Time)”.

Feedback  [000...127]

См. стр. 132, StDelay “Feedback”.

Mod Depth  [000...127]

Устанавливает глубину модуляции LFO.

LFO Freq (LFO Frequency)  [0.01...100.0Hz]

Устанавливает скорость LFO. Чем больше значение, тем выше частота.

LFO Spread [-180...+180°]

Определяет разность фаз правого и левого каналов.

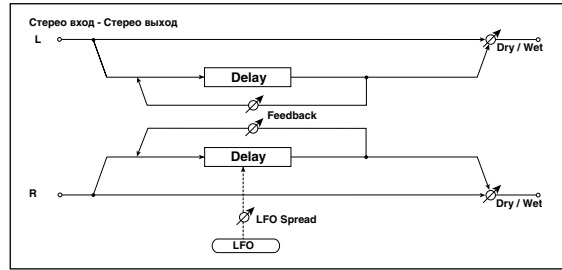

19. Tape Echo

Эффект эмулирует ленточное эхо. Также воссозданы искажения и тональные характеристики, свойственные магнитной пленке.

Dry/Wet  [Dry, 99:1...1:99, Wet]

Баланс прямого и обработанного сигналов.

TempoSync (DelayTime Tempo Sync) [Off, On]

См. стр. 132, LCR Delay “TempoSync (DelayTime Tempo Sync)”.

Time Ratio  [TempoSync Off: 000.5...400.0% (OVER)/TempoSync On: 012.5...400.0% (OVER)]

См. стр. 132, LCR Delay “Time Ratio”.

Tap1 Delay, Tap2 Delay (Tap1, Tap2 Delay Time) [IFX: 000...980msec, MFX: 0000...1380msec, 1/64...1/1]

Время задержки отборов Tap1 и Tap2.

См. стр. 132, LCR Delay “L Delay, C Delay, R Delay (L, C, R Delay Time)”.

Tap1 Level, Tap2 Level  [000...127]

Выходные уровни отборов Tap1 и Tap2.

Feedback  [000...127]

Устанавливает глубину обратной связи Tap1.

High Damp [000...100%]

Определяет демпфирование высоких частот.

Low Damp [000...100%]

Определяет демпфирование низких частот.

Trim [000...127]

Определяет входной уровень.

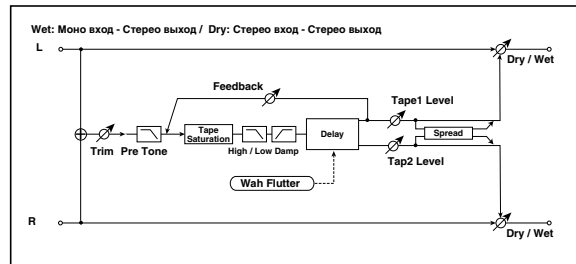

Saturatn (Saturation)  [000...127]

Определяет степень искажений.

Wah Freq (Wah Flutter Frequency) [0.01...100.0Hz]

Определяет частоту в Гц девиации высоты тона.

Wah Depth (Wah Flutter Depth) [000...127]

Определяет глубину девиации высоты тона.

Pre Tone [000...127]

Определяет тональные входные характеристики.

Spread [000...127]

Параметр определяет ширину стереофонической картины эффекта. См. стр. 132, LCR Delay “Spread”.

20. St.Chorus

Эффект делает звук более насыщенным и “мягким”. Это происходит за счет модуляции времени задержки входного сигнала. Кроме того, можно смещать фазы левого и правого LFO друг относительно друга.

Dry/Wet  [Dry, 99:1...1:99, Wet]

Баланс прямого и обработанного сигналов.

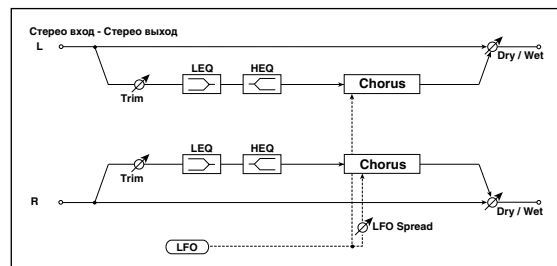

Mod Depth  [000...127]

Устанавливает глубину модуляции LFO.

LFO Freq (LFO Frequency)  [0.01...100.0Hz]

Устанавливает скорость LFO. Чем больше значение, тем выше частота.

LFOSpread [-180...+180°]

Определяет разность фаз LFO правого и левого каналов.

PreDelayL, PreDelayR [00.0...50.0msec]

Определяет время задержки левого и правого каналов.

Trim [000...127]

Определяет входной уровень.

LoEQGain (Low EQ Gain) [-15.0...+15.0dB]

Определяет усиление низкочастотного эквалайзера.

HiEQGain (High EQ Gain) [-15.0...+15.0dB]

Определяет усиление высокочастотного эквалайзера.

21. Ensemble

Эффект, увеличивающий “объемность” звучания, свойственное ансамблю.

Dry/Wet  [Dry, 99:1...1:99, Wet]

Баланс прямого и обработанного сигналов.

Mod Depth  [000...127]

Устанавливает глубину модуляции LFO.

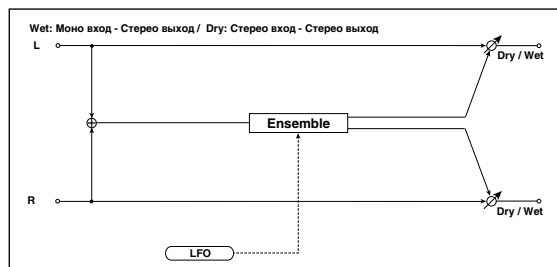

Speed  [001...127]

Устанавливает скорость LFO.

22. St.Flanger

Эффект стереофонического флэнжера производит значительные изменения высоты входного сигнала. Он наиболее эффективен при обработке звука, в котором присутствует много гармоник. Можно увеличивать объемность звука за счет смещения относительно друг друга фаз LFO левого и правого каналов. Эффект можно использовать в качестве формантного фильтра.

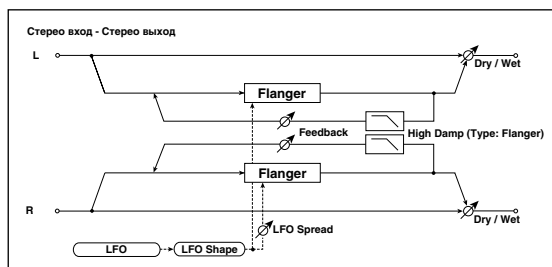

[Dry, 99:1...1:99, Wet]

Dry/Wet

Баланс прямого и обработанного сигналов.

Type

[Flanger, Comb]

Выбор типа эффекта: флэнжер или формантный фильтр.

Delay

[00.0...30.0msec]

Устанавливает время задержки в миллисекундах при установке “Type” в Flanger.

Если этот параметр назначен на “Edit1”, “Edit2” или “Edit”, установка “Type” в Comb переключает назначение в Cutoff.

Cutoff (Cutoff Frequency)

[000...127]

Если “Type” установлено в Comb, параметр определяет частоту среза формантного фильтра.

Mod Depth

[000...127]

Устанавливает глубину модуляции LFO.

Feedback

[000...127]

Устанавливает глубину обратной связи левого и правого каналов.

Phase

[+, -]

Если “Type” установлено в Flanger, параметр определяет фазу обратной связи и на выходе.

TempoSync (LFO Tempo Sync)

[Off, On]

Определяет синхронизацию цикла LFO с темпом, установленным регулятором [TEMPO], или MIDI clock.

См. стр. 125 “TempoSync (LFO Tempo Sync)”.

LFO Freq (LFO Frequency)

[0.01...100.0Hz]

Устанавливает скорость LFO.

См. стр. 125 “LFO Freq (LFO Frequency)”.

Sync Note (LFO Sync Note)

[8/1...1/64]

Устанавливает частоту LFO в качестве пропорции от темпа, установленного регулятором [TEMPO].

Этот параметр доступен, если “TempoSync” установлено в On.

См. стр. 125 “Sync Note (LFO Sync Note)”.

LFO Wave (LFO Waveform)

[Saw, Squ, Tri, Sin, S&H]

Выбор формы волны LFO.

См. стр. 125 “LFO Wave (LFO Waveform)”.

LFO Shape

[-63...+63]

Определяет кривизну формы волны LFO.

См. стр. 125 “LFO Shape”.

Key Sync (LFO KeySync)

[Off, Timbre]

Определяет способ перезапуска LFO при взятии ноты.

См. стр. 125 “Key Sync (LFO KeySync)”.

InitPhase (LFO Init Phase) [000...180°]

Определяет начальную фазу формы волны. Этот параметр доступен, если “Key Sync” установлено в Timbre.
См. стр. 125 “InitPhase (LFO Init Phase)”.

LFOSpread [-180...+180°]

Определяет разность фаз LFO правого и левого каналов.

High Damp [000...100%]

Определяет демпфирование высоких частот обратной связи при установке “Type” в Flanger.

23. St. Phaser

Эффект фейзера основан на сдвиге фаз. Очень хорошо звучит на звуках электропиано. Можно увеличить объем звука за счет смещения фаз LFO левого и правого каналов друг относительно друга.

Dry/Wet  [Dry, 99:1...1:99, Wet]

Баланс прямого и обработанного сигналов.

Type [Blue, U_VB]

Выбор типа фейзера.

Manual  [000...127]

Устанавливает частоту эффекта.

Mod Depth  [000...127]

Устанавливает глубину модуляции LFO.

Resonance  [000...127]

Определяет степень резонанса.

Phase [+,-]

Определяет фазу обратной связи и на выходе.

TempoSync (LFO Tempo Sync) [Off, On]

Определяет синхронизацию цикла LFO с темпом, установленным регулятором [TEMPO], или MIDI clock.
См. стр. 125 “TempoSync (LFO Tempo Sync)”.

LFO Freq (LFO Frequency)  [0.01...100.0Hz]

Устанавливает скорость LFO.

См. стр. 125 “LFO Freq (LFO Frequency)”.

Sync Note (LFO Sync Note)  [8/1...1/64]

Устанавливает частоту LFO в качестве пропорции от темпа, установленного регулятором [TEMPO].

Этот параметр доступен, если “TempoSync” установлено в On.

См. стр. 125 “Sync Note (LFO Sync Note)”.

LFO Wave (LFO Waveform) [Saw, Squ, Tri, Sin, S&H]

Выбор формы волны LFO.

См. стр. 125 “LFO Wave (LFO Waveform)”.

LFO Shape [-63...+63]

Определяет кривизну формы волны LFO.

См. стр. 125 “LFO Shape”.

Key Sync (LFO KeySync) [Off, Timbre]

Определяет способ перезапуска LFO при взятии ноты.

См. стр. 125 “Key Sync (LFO KeySync)”.

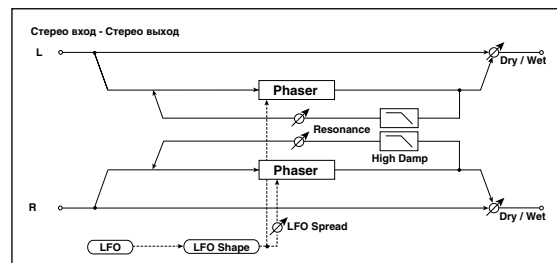

InitPhase (LFO Init Phase) [000...180°]

Определяет начальную фазу формы волны. Этот параметр доступен, если “Key Sync” установлено в Timbre.

См. стр. 125 “InitPhase (LFO Init Phase)”.

LFOSpread [-180...+180°]

Определяет разность фаз LFO правого и левого каналов.

High Damp [000...100%]

Определяет демпфирование высоких частот обратной связи.

24. St. Tremolo

Эффект модулирует уровень громкости входного сигнала. Эффект стереофонический, в нем используется смещение фаз LFO левого и правого каналов.

Dry/Wet  [Dry, 99:1...1:99, Wet]

Баланс прямого и обработанного сигналов.

Mod Depth  [000...127]

Устанавливает глубину модуляции LFO.

TempoSync (LFO Tempo Sync) [Off, On]

Определяет синхронизацию цикла LFO с темпом, установленным регулятором [TEMPO], или MIDI clock.

См. стр. 125 “TempoSync (LFO Tempo Sync)”.

LFO Freq (LFO Frequency)  [0.01...100.0Hz]

Устанавливает скорость LFO.

См. стр. 125 “LFO Freq (LFO Frequency)”.

Sync Note (LFO Sync Note)  [8/1...1/64]

Устанавливает частоту LFO в качестве пропорции от темпа, установленного регулятором [TEMPO].

Этот параметр доступен, если “TempoSync” установлено в On.

См. стр. 125 “Sync Note (LFO Sync Note)”.

LFO Wave (LFO Waveform) [Saw, Squ, Tri, Sin, S&H]

Выбор формы волны LFO.

См. стр. 125 “LFO Wave (LFO Waveform)”.

LFO Shape [-63...+63]

Определяет кривизну формы волны LFO.

См. стр. 125 “LFO Shape”.

Key Sync (LFO KeySync) [Off, Timbre]

Определяет способ перезапуска LFO при взятии ноты.

См. стр. 125 “Key Sync (LFO KeySync)”.

InitPhase (LFO Init Phase) [000...180°]

Определяет начальную фазу формы волны. Этот параметр доступен, если “Key Sync” установлено в On.

См. стр. 125 “InitPhase (LFO Init Phase)”.

LFOSpread [-180...+180°]

Определяет разность фаз LFO правого и левого каналов.

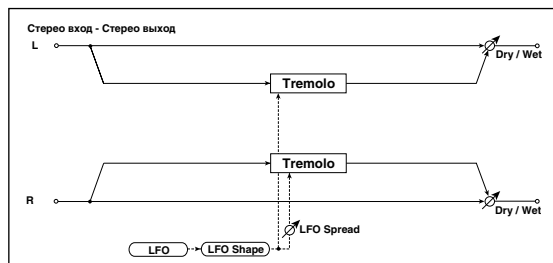

25. St.Ring Mod

Входной сигнал эффекта обрабатывается генераторами, в результате чего воспроизводится металлический звук. Для усиления выразительности эффекта используйте LFO или динамическую модуляцию для модуляции параметров генератора. Можно связать частоту генератора с высотой ноты. При этом частота эффекта определяется номером взятой ноты.

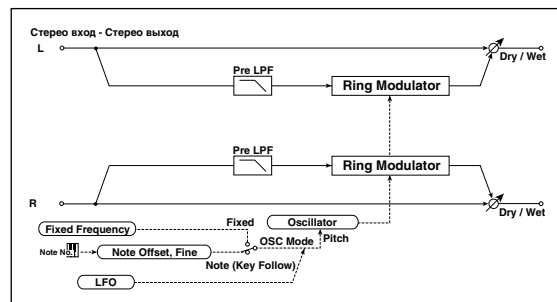

Dry/Wet [Dry, 99:1...1:99, Wet]

Баланс прямого и обработанного сигналов.

OSC Mode [Fixed, Note]

Режим определения частоты генератора: параметр “Fixed Frequency” или высота (номер) ноты (Note).

FixedFreq (Frequency) [0Hz...12.0kHz]

Параметр определяет частоту генератора эффекта, если “OSC Mode” установлен в Fixed.

Если этот параметр назначен на “Edit1”, “Edit2” или “Edit”, установка “OSC Mode” в Note переключит назначение на NoteOfst.

NoteOfst (Note Offset) [-48...+48]

Смещение частоты генератора относительно высоты взятой ноты, если “OSC Mode” установлен в Note.

NoteFine [-100...+100]

Точная регулировка частоты генератора в центах, если “OSC Mode” установлен в Note.

Установкой параметров “NoteOfst” и “NoteFine” для соответствия частоты генератора входной ноте вы сможете добиться эффекта кольцевого модулятора с корректным строем.

OSC Wave (OSC Waveform) [Saw, Tri, Sin]

Выбор формы волны генератора.

LFO Int (LFO Intensity) [-63...+63]

Определяет глубину модуляции LFO.

TempoSync (LFO Tempo Sync) [Off, On]

Определяет синхронизацию цикла LFO с темпом, установленным регулятором [TEMPO], или MIDI clock.

См. стр. 125 “TempoSync (LFO Tempo Sync)”.

LFO Freq (LFO Frequency) [0.01...100.0Hz]

Устанавливает скорость LFO.

См. стр. 125 “LFO Freq (LFO Frequency)”.

Sync Note (LFO Sync Note) [8/1...1/64]

Устанавливает частоту LFO в качестве пропорции от темпа, установленного регулятором [TEMPO].

Этот параметр доступен, если “TempoSync” установлено в On.

См. стр. 125 “Sync Note (LFO Sync Note)”.

LFO Wave (LFO Waveform) [Saw, Squ, Tri, Sin, S&H]

Выбор формы волны LFO.

См. стр. 125 “LFO Wave (LFO Waveform)”.

LFO Shape [-63...+63]

Определяет кривизну формы волны LFO.

См. стр. 125 “LFO Shape”.

Key Sync (LFO KeySync) [Off, Timbre]

Определяет способ перезапуска LFO при взятии ноты. См. стр. 125 “Key Sync (LFO KeySync)”.

InitPhase (LFO Init Phase)

[000...180°]

Определяет начальную фазу формы волны. Этот параметр доступен, если “Key Sync” установлено в Timbre. См. стр. 125 “InitPhase (LFO Init Phase)”.

Pre LPF

[000...127]

Параметр позволяет определить глубину демпфирования сигнала высокочастотного диапазона, подаваемого на вход генератора эффекта. Если входной сигнал слишком насыщен гармониками, то в результате его обработки могут возникнуть искажения. В таком случае, необходимо подавить часть высокочастотных гармоник.

26. Pitch Shifter (IFX) / St.PitchShift (MFX)

Эффект изменения высоты тона входного сигнала. Используется три режима: Fast (быстрая реакция), Medium и Slow (сохраняет тон). Можно установить режим, при котором высота будет изменяться (понижаться или повышаться) постепенно. Для этого используется задержка с обратной связью.

В случае разрыв-эффекта, эффект имеет моно вход / моно выход. В случае мастер-эффекта, эффект имеет стерео вход / стерео выход.

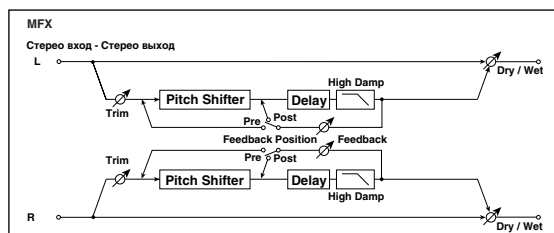
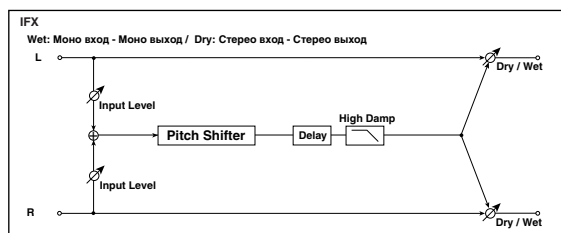

Dry/Wet

[Dry, 99:1...1:99, Wet]

Баланс прямого и обработанного сигналов.

Pitch (Pitch Shift)

[-24...+24]

Смещение высоты с точностью до полутона.

Fine

[-100...+100]

Сдвиг высоты с точностью до сотых долей полутона.

TempoSync (DelayTime Tempo Sync) (MFX)

[Off, On]

Определяет синхронизацию времени задержки.

См. стр. 132, LCR Delay “TempoSync (DelayTime Tempo Sync)”.

Time Ratio (MFX)

[TempoSync Off: 000.5...400.0% (OVER)/TempoSync On: 012.5...400.0% (OVER)]

См. стр. 132, LCR Delay “Time Ratio”.

Delay (Delay Time) (MFX)

[000...500msec, 1/64...1/1]

Если “TempoSync” установлено в Off, время задержки устанавливается в единицах msec: от 0 до 500 msec.

Если “TempoSync” установлено в On, время задержки устанавливается в нотных единицах относительно темпа или MIDI clock.

FB Pos (FB Position) (MFX)

[Pre, Post]

Точка подачи обратной связи.

Feedback (MFX)

[000...127]

Устанавливает глубину обратной связи.

Mode

[Slow, Medium, Fast]

Параметр определяет режим работы эффекта.

Если выбрано значение Slow, то тональный состав сигнала практически не изменяется, если Fast, то тон сигнала может измениться. Значение Medium определяет усредненный (между Slow и Fast) режим работы эффекта. Если требуемая величина сдвига высоты невелика, выбирайте установку Slow. Для значительного изменения высоты используйте Fast.

High Damp

[000...100%]

Определяет демпфирование высоких частот.

Trim

[000...127]

Определяет входной уровень.

27. Grain Shifter (IFX) / St.GrainShift (MFX)

Этот эффект срезает очень короткие сэмплы (“зерна”) с формы волны входного сигнала и циклично их воспроизводит, придавая звуку механический характер.

В случае разрыв-эффекта, эффект имеет моно вход / моно выход.

В случае мастер-эффекта, эффект имеет стерео вход / стерео выход.

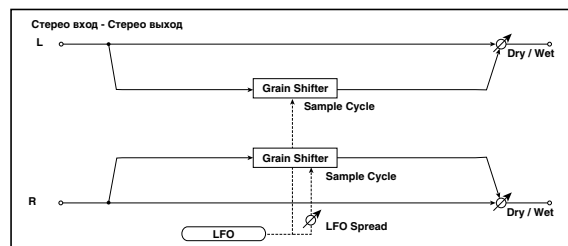
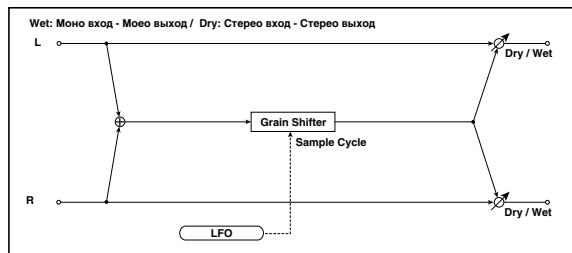

Dry/Wet

[Dry, 99:1...1:99, Wet]

Баланс прямого и обработанного сигналов.

Tempo Sync (Duration Tempo Sync)

[Off, On]

Определяет синхронизацию воспроизведения зацикленной волны.

При значении On, воспроизведение синхронно с темпом или MIDI clock.

Time Ratio

[TempoSync Off: 000.5...400.0% (OVER)/TempoSync On: 012.5...400.0% (OVER)]

Определяет длительность зацикленной волны относительно значения “Duration”.

Duration

[IFX: 000...500msec, MFX: 000...350msec, 1/64...1/1]

Определяет длительность зерна.

Длительность сэмплированного зерна определяется параметрами Duration и “TimeRatio”.

Если “TempoSync” установлено в Off, параметр устанавливается в единицах msec: от 0 до 500 msec для разрыв-эффекта или от 0 до 350 для мастер-эффекта..

Если “TempoSync” установлено в On, параметр устанавливается в нотных единицах относительно темпа или MIDI clock.

Если в двух разрыв-эффектах используется данный эффект и эффект задержки или хора, длительность зерна будет ограничена.

Если установки “Duration” и “Time Ratio” превышают этот лимит, “Time Ratio” будет индексировать OVER.

TempoSync (LFO Tempo Sync)

[Off, On]

Определяет синхронизацию цикла LFO с темпом, установленным регулятором [TEMPO], или MIDI clock.

См. стр. 125 “TempoSync (LFO Tempo Sync)”.

LFO Freq (LFO Frequency)

[0.01...100.0Hz]

Если “TempoSync” установлено в Off, этот параметр определяет цикл переключения формы волны в единицах герц. Длительность волны, определенная в “Duration”, будет воспроизводиться циклично, и форма волны будет параклещаться при каждом цикле LFO.

Если этот параметр назначен на “Edit1”, “Edit2” или “Edit”, установка “TempoSync” в On переключит назначение в Sync Note.

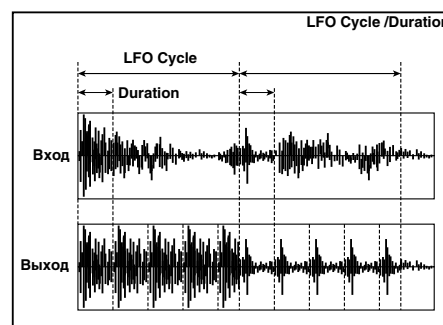

Sync Note (LFO Sync Note)

[8/1...1/64]

Устанавливает частоту LFO в качестве пропорции от темпа, установленного регулятором [TEMPO].

Этот параметр доступен, если “TempoSync” установлено в On.

См. стр. 125 “Sync Note (LFO Sync Note)”.

Key Sync (LFO KeySync)

[Off, Timbre]

Определяет способ перезапуска LFO при взятии ноты.

См. стр. 125 “Key Sync (LFO KeySync)”.

InitPhase (LFO Init Phase)

[000...180°]

Определяет начальную фазу формы волны. Этот параметр доступен, если “Key Sync” установлено в Timbre.

См. стр. 125 “InitPhase (LFO Init Phase)”.

LFOSpread (MFX)

[-180...+180°]

Определяет разность фаз правого и левого каналов.

28. St. Vibrato

Эффект вызывает вибрацию частоты сигнала на выходе. С помощью параметра “AutoFade” можно увеличивать или уменьшать частоту вибрации.

Dry/Wet

[Dry, 99:1...1:99, Wet]

Баланс прямого и обработанного сигналов.

Mod Depth

[000...127]

Устанавливает глубину модуляции LFO.

TempoSync (LFO Tempo Sync)

[Off, On]

Определяет синхронизацию цикла LFO с темпом, установленным регулятором [TEMPO], или MIDI clock.

См. стр. 125 “TempoSync (LFO Tempo Sync)”.

LFO Freq (LFO Frequency)

[0.01...100.0Hz]

Устанавливает скорость LFO.

См. стр. 125 “LFO Freq (LFO Frequency)”.

Sync Note (LFO Sync Note)

[8/1...1/64]

Устанавливает частоту LFO в качестве пропорции от темпа, установленного регулятором [TEMPO].

Этот параметр доступен, если “TempoSync” установлено в On.

См. стр. 125 “Sync Note (LFO Sync Note)”.

LFO Wave (LFO Waveform)

[Saw, Squ, Tri, Sin, S&H]

Выбор формы волны LFO.

См. стр. 125 “LFO Wave (LFO Waveform)”.

LFO Shape

[-63...+63]

Определяет кривизну формы волны LFO.

См. стр. 125 “LFO Shape”.

Key Sync (LFO KeySync)

[Off, Timbre]

Определяет способ перезапуска LFO при взятии ноты.

См. стр. 125 “Key Sync (LFO KeySync)”.

InitPhase (LFO Init Phase)

[000...180°]

Определяет начальную фазу формы волны. Этот параметр доступен, если “Key Sync” установлено в Timbre.

См. стр. 125 “InitPhase (LFO Init Phase)”.

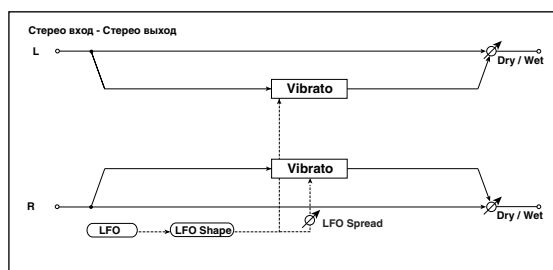

Определяет разность фаз LFO правого и левого каналов.

29. RotarySpkr (IFX Double Size) / RotarySpeaker (MFX)

Эффект моделирования вращающихся динамиков (эффект Лесли). Наиболее естественный звук получается при раздельном моделировании ротора (низкочастотные динамики) в низкочастотном диапазоне и рупора (высокочастотные динамики) в высокочастотном диапазоне. Эффект моделирует также расположение стереофонических микрофонов.

Для использования этого эффекта в разрыве, необходимо выбрать разрыв-эффект 1. При этом, разрыв-эффект 2 будет недоступен.

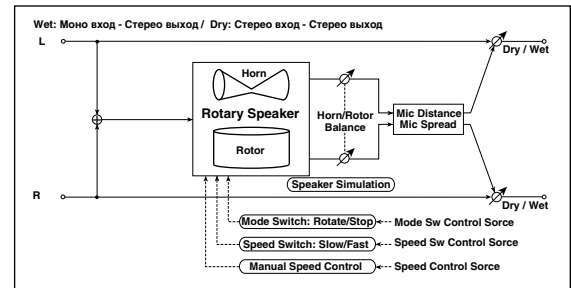

Dry/Wet

[Dry, 99:1...1:99, Wet]

Баланс прямого и обработанного сигналов.

Mode Sw (Mode Switch)

[Rotate, Stop]

Определяет состояние динамиков (вращаются, остановлены).

Ctrl Src (Mode Sw. Ctrl. Source)

[Off, Velocity...MIDI5]

Определяет источник модуляции параметра "Mode Sw". См. стр. 125 "Ctrl Src (Control Source)".

Ctrl Mode (Mode Sw. Ctrl. Mode)

[Toggle, Moment]

Определяет способ переключения источника модуляции, выбранного в "CtrlSrc".

Если "Sw" = Toggle, состояние динамиков изменяется при каждом нажатии на педаль.

Состояние динамиков (вращаются/остановлены) изменяется каждый раз, когда значение источника модуляции превышает 64.

Если "Sw" = Moment, динамики вращаются до тех пор, пока не будет нажата педаль.

Динамики вращаются, если значение источника модуляции меньше 64 и останавливаются, если больше или равно 64.

Sp Ctrl (Speaker Ctrl. Type)

[Switch, Manual]

Определяет способ управления скоростью вращения – от переключателя или вручную.

Speed Sw (Speed Switch)

[Slow, Fast]

Переключает скорость вращения, если "Sp Ctrl" установлено в Switch.

Если этот параметр назначен на "Edit1", "Edit2" или "Edit", установка "Sp Ctrl" в Manual переключит назначение в Speed.

Ctrl Src (Sw. Ctrl. Source)

[Off, Velocity...MIDI5]

Определяет источник модуляции переключения скорости вращения динамика между быстрой и медленной, если "Sp Ctrl" установлено в Switch.

См. стр. 125 "Ctrl Src (Control Source)".

Ctrl Mode (Sw. Ctrl. Mode)

[Toggle, Moment]

Если "Sp Ctrl" установлено в Switch, этот параметр определяет режим переключения источника модуляции, который будет управлять скоростью вращения динамиков.

Если "CtrlMode" = Toggle, значение скорости изменяется (Slow/Fast) при каждом нажатии на педаль.

Скорость вращения динамиков (Slow/Fast) изменяется каждый раз, когда значение источника модуляции превышает 64.

Если "CtrlMode" = Moment, динамики вращаются медленно до тех пор, пока не будет нажата педаль.

Динамики вращаются медленно, если значение источника модуляции меньше 64 и быстро, если больше или равно 64.

Speed

[001...127]

Если “Sp Ctrl” установлено в Manual, этот параметр определяет скорость вращения динамиков.

Если этот параметр назначен на “Edit1”, “Edit2” или “Edit”, установка “Sp Ctrl” в Switch переключит назначение в Speed Sw.

Ctrl Src (Speed Ctrl. Source)

[Off, Velocity...MIDI5]

Определяет источник модуляции скорости вращения динамика, если “Sp Ctrl” установлено в Manual.

См. стр. 125 “Ctrl Src (Control Source)”.

Ctrl Int (Speed Ctrl.Int)

[-63...+63]

Если “Sp Ctrl” установлено в Manual, этот параметр определяет глубину модуляции скорости вращения динамиков.

H/R Bal (Horn/Rotor Balance)

[Rotor, 1:99...99:1, Horn]

Регулирует баланс уровней рупора и ротора.

HornAccel (Horn Acceleration)

[000...127]

Определяет увеличение/уменьшение скорости вращения рупора.

В реальных системах, использующих вращающиеся динамики, скорость при включении/выключении изменяется постепенно. Этот параметр определяет ускорение, т.е. скорость, с которой частота вращения динамика увеличивается от 0 до установленной или уменьшается с установленной до 0.

HornRatio

[Stop, 0.50...2.00]

Регулирует скорость вращения рупора. Стандартно устанавливается значение 1.00. Если установить Stop, то вращение прекращается.

RotrAccel (Rotor Acceleration)

[000... 127]

Определяет увеличение/уменьшение скорости вращения ротора.

В реальных системах, использующих вращающиеся динамики, скорость при включении/выключении изменяется постепенно. Этот параметр определяет ускорение, т.е. скорость, с которой частота вращения динамика увеличивается от 0 до установленной или уменьшается с установленной до 0.

RotrRatio (Rotor Ratio)

[Stop, 0.5...2.0]

Регулирует скорость вращения ротора. Стандартно устанавливается значение 1.00. Если установить Stop, то вращение прекращается.

MicDistnc (Mic Distance)

[000...127]

Расстояние между микрофоном и вращающимся динамиком.

Spread

[000...127]

Параметр определяет угол между левым и правым микрофонами.

Trim

[000...127]

Определяет входной уровень.

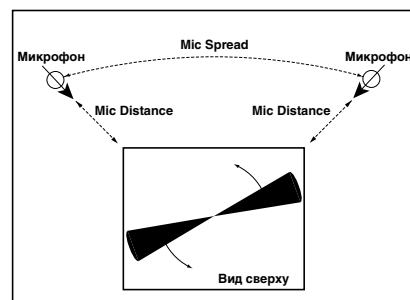
**30. TalkingMod (IFX Double Size) Talking Mod (MFX)**

Эффект имитирует ощущение “говорящего” входного сигнала.

Для использования этого эффекта в разрыве, необходимо выбрать разрыв-эффект 1. При этом, разрыв-эффект 2 будет недоступен.

Dry/Wet

[Dry, 99:1...1:99, Wet]

Баланс прямого и обработанного сигналов.

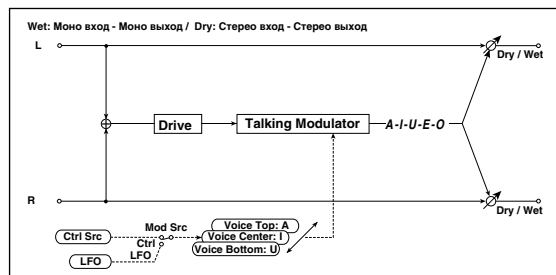

[Bottom, -62...-01, Center, +01...+62, Top]

VoiceCtrl (Voice Control)

Управляющий голосовой паттерн.

Vo Top (Voice Top)  [A, I, U, E, O]

Определяет гласные звуки для верхнего значения источника модуляции.

Vo Center (Voice Center)  [A, I, U, E, O]

Определяет гласные звуки для центрального значения источника модуляции.

Vo Bottom (Voice Bottom)  [A, I, U, E, O]

Определяет гласные звуки для нижнего значения источника модуляции.

Допустим, что “Vo Top” = A, “Vo Center” = I и “Vo Bottom” = U.

Если “Mod Int” = +63, то при изменении значения источника модуляции последовательно воспроизведутся звуки “Ааа” (Voice Top) → “Иии” (Voice Center) → “Ууу” (Voice Bottom).

Если “Mod Int” = -63, то при изменении значения источника модуляции последовательно воспроизведутся звуки “Ууу” (Voice Bottom) → “Иии” (Voice Center) → “Ааа” (Voice Top).

Если “Mod Int” = 0, звук фиксирован на “Иии” (Voice Center).

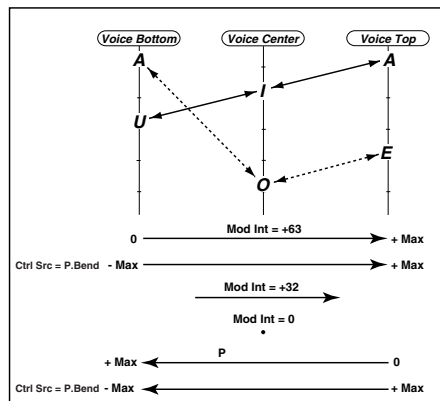

Resonance  [000...127]

Определяет степень резонанса голосового паттерна. Чем выше значение, тем больше выразительность звука.

Drive  [000...127]

Определяет уровень искажений.

Mod Src (Modulation Source) [Auto, LFO, Ctrl]

Определяет источник модуляции.

Mod Int (Modulation Intensity)  [-63...+63]

Определяет глубину модуляции от источника модуляции.

Response (Mod Response) [000...127]

Определяет воздействие эффекта модуляции. При значении 0, воздействие мало.

Env Sens (Envelope Sensitivity) [000... 127]

Если “Mod Src” установлено в Auto, этот параметр регулирует чувствительность автоматической работы.

Env Shape (Envelope Shape) [-63...+63]

Если “Mod Src” установлено в Auto, этот параметр определяет форму кривой.

TempoSync (LFO Tempo Sync) [Off, On]

Определяет синхронизацию цикла LFO с темпом, установленным регулятором [TEMPO], или MIDI clock.

См. стр. 125 “TempoSync (LFO Tempo Sync)”.

LFO Freq (LFO Frequency)  [0.01...100.0Hz]

Устанавливает скорость LFO.

См. стр. 125 “LFO Freq (LFO Frequency)”.

Sync Note (LFO Sync Note)  [8/1...1/64]

Устанавливает частоту LFO в качестве пропорции от темпа, установленного регулятором [TEMPO].

Этот параметр доступен, если “TempoSync” установлено в On.

См. стр. 125 “Sync Note (LFO Sync Note)”.

LFO Wave (LFO Waveform) [Saw, Squ, Tri, Sin, S&H]

Выбор формы волны LFO.

См. стр. 125 “LFO Wave (LFO Waveform)”.

LFO Shape	[–63...+63]
Определяет кривизну формы волны LFO.	
См. стр. 125 “LFO Shape”.	
Key Sync (LFO KeySync)	[Off, Timbre]
Определяет способ перезапуска LFO при взятии ноты.	
См. стр. 125 “Key Sync (LFO KeySync)”.	
InitPhase (LFO Init Phase)	[000...180°]
Определяет начальную фазу формы волны. Этот параметр доступен, если “Key Sync” установлено в Timbre.	
См. стр. 125 “InitPhase (LFO Init Phase)”.	
Ctrl Src (Control Source)	[Off, Velocity...MIDI5]
Определяет источник управления фильтром. Этот параметр доступен, если “Mod Src” установлено в Ctrl.	
См. стр. 125 “Ctrl Src (Control Source)”.	

Приложения

MIDI-информация

Коммутируя MIDI-кабелями MIDI-устройства, вы можете передавать музыкальные данные между различными моделями приборов различных производителей. Например, вы можете управлять от RADIUS внешним MIDI-устройством или наоборот.

MIDI-сообщения, принимаемые и передаваемые RADIUS

MIDI-каналы

В MIDI используются 16 каналов (1 — 16). При совпадении канала приемного и передающего устройства, возможен обмен между ними MIDI-сообщениями.

- Программа использует 4 тембра и позволяет на каждый из них назначать независимый MIDI-канал. MIDI-канал каждого тембра устанавливается в режиме редакции программы на ярлыке P03-4: TIMBRE - MIDI параметром “Ch”.

Для индивидуального воспроизведения тембров с внешнего MIDI-секвенсера, подключенного к RADIUS, установите MIDI-канал каждого тембра в соответствии каналам трюков MIDI-секвенсера.
- По MIDI-каналу тембра передаются и принимаются следующие управляющие сообщения.
 - Сообщения Control change, назначенные на регуляторы параметров синтеза лицевой панели.
 - Сообщения Control change, назначенные на регуляторы [EDIT1], [EDIT2], [HI EQ] и [LO EQ].
 - Сообщения источника управления, выбранного параметром “Mod.Source” разрыв-эффекта.
- Сообщения Control change, назначенные на регулятор [EDIT] мастер-эффекта, передаются и принимаются по глобальному MIDI-каналу. Он устанавливается в глобальном режиме на странице P04: MIDI параметром “MIDI Ch” (стр. 116).
- Сообщения Control change, назначенные на регуляторы параметров вокодера лицевой панели, передаются и принимаются по MIDI-каналу тембра, установленному в режиме редакции вокодера на странице P06: CARRIER параметром “InSrc1” (стр. 104).
- MIDI-канал, использующийся для трансляции параметров регуляторов синтеза или [EDIT1] [EDIT2], [HI EQ] и [LOW EQ], определяется в режиме редакции программы на ярлыке P02-1: COMMON -PROG параметром “Panel Edit” для тембра, выбранного кнопками TIMBRE SELECT [1] — [4].

Если параметр “Panel Edit” установлен в Link, то используется MIDI-канал тембра, выбранного кнопками TIMBRE SELECT [1] — [4]. Если параметр “Panel Edit” установлен в Timbre1 — Timbre4, то используется MIDI-канал тембра, выбранного в “Panel Edit”.
- В режимах воспроизведения и редакции ударных, ударные инструменты воспроизводятся по глобальному MIDI-каналу.

Note-on/off

Note-on [9n, kk, vv]

Note-off [8n, kk, vv]

(n: канал, kk: номер ноты, vv: velocity)

При игре на клавиатуре RADIAS, передаются сообщения note-on или note-off. Если клавиатура к RADIAS не подключена, для передачи этих сообщений можно установить кнопку 16KEYS [SELECT] в положение KEYBOARD и использовать кнопки 16KEYS [1] — [16].

Значение velocity для note-off фиксировано в 64 для передачи, но не принимается.

Если в режиме ударных установить кнопку 16KEYS [SELECT] в PROGRAM и нажимать кнопки 16KEYS [1] — [16], ударные инструменты будут звучать, но нотные сообщения не передаются.

Для передачи сообщений note-on/off согласно входному аудиосигналу можно использовать функцию детектора огибающей (в параметрах программы). В этом случае, нотные данные передаются по MIDI-каналу тембра, выбранного кнопками TIMBRE SELECT [1] — [4].

Если на странице P01: GLOBAL глобального режима параметр “Position” установлен в PostKBD, сгенерированные арпеджиатором или пошаговым секвенсером данные note-on/off будут передаваться при работе арпеджиатора или пошагового секвенсера.

Program change/Bank select

Смена программы/банка

Program change [Cn, pp]

(n: канал, pp: номер программы для выбора одного из 128 звуков)

Программы RADIAS A01 — H16 и I01 — P16 соответствуют сообщениям program change [Cn, 00] — [Cn, 7F].

При переключении программ в режиме воспроизведения программы, передаются сообщения program change и bank select.

Когда RADIAS принимает сообщение program change, он переключает программы.

Для приема сообщений program change, в глобальном режиме на странице P06: MIDI FILTER параметр “PROG Chg” и в режиме редакции программы на ярлыке P03-4: TIMBRE - MIDI параметр “Pcg” должны быть установлены в O (разрешено). Если хотя бы один из них установлен в X (запрещено), сообщения program change не принимаются.

Сообщения program change не принимаются в режиме редакции программы, ударных или в глобальном режиме.

Bank select MSB (CC#0) [Bn, 00, mm]

Bank select LSB (CC#32) [Bn, 20, bb]

(n: канал, mm: старший байт номера банка, bb: младший байт номера банка)

Bank (CC#0) MSB	Bank (CC#32) LSB	ProgChange	Номер банка/программы
0	0	0 — 127	A01 — H16
0	1	0 — 127	I01 — P16

Прием сообщения bank select не приводит к моментальной смене программы или банка. Это переключение происходит только при последующем приеме сообщения program change.

Для приема сообщений bank select, в глобальном режиме на странице P06: MIDI FILTER параметр “BANK Chg” должен быть установлен в O (разрешено). При установке X, сообщения bank select не принимаются.

Сообщения program change и bank change передаются и принимаются по глобальному MIDI-каналу.

Переключение тембров

С помощью сообщений bank select и program change можно изменять установки тембра программы.

Если набор ударных не назначен на тембр, можно переключать параметры синтеза тембра, модуляционного секвенсера и разрыв-эффектов.

Если набор ударных назначен на тембр, можно переключать тембр на другой набор ударных.

При приеме сообщения Program Change, инструмент переключается на звук, определяемый через Bank Select.

Bank (CC#0) MSB	Bank (CC#32) LSB	ProgChange*1	Номер тембра/программы*1
32	32	0 — 127	A01-H16 (Тембр 1)
32	33	0 — 127	I01-P16 (Тембр 1)
32	34	0 — 127	A01-H16 (Тембр 2)
32	35	0 — 127	I01-P16 (Тембр 2)
32	36	0 — 127	A01-H16 (Тембр 3)
32	37	0 — 127	I01-P16 (Тембр 3)
32	38	0 — 127	A01-H16 (Тембр 4)
32	39	0 — 127	I01-P16 (Тембр 4)
32	64	0 — 31	Набор ударных 0 — 31*2

*1

Банк программ	ProgChange
A, I	0 — 15
B, J	16 — 31
C, K	32 — 47
D, L	48 — 63
E, M	64 — 79
F, N	80 — 95
G, O	96 — 111
H, P	112 — 127

*2: Только при использовании набора ударных.

Подробности о MIDI-сообщениях находятся в соответствующей документации на прилагаемом CD-ROM.

Смена тембров передается и принимается по MIDI-каналу тембра.

Если набор ударных назначен на тембр, переключать тембр можно только на другой набор ударных. Если набор ударных не назначен на тембр, переключать тембр на набор ударных нельзя.

Для переключения тембра, MIDI-канал которого совпадает с глобальным, необходимо использовать сообщение bank select, отличное от использующегося для program change. Это означает, что для последовательного переключения программ необходимо передавать оба сообщения — bank select и program change.

Переключение наборов ударных в режиме воспроизведения ударных

В режиме воспроизведения ударных для смены наборов ударных можно использовать сообщения bank select и program change.

Смена набора ударных передается и принимается по глобальному MIDI-каналу.

Aftertouch

Channel aftertouch [Dn, vv]

(n: канал, vv: значения)

Если в глобальном режиме на странице P04: MIDI один из параметров “MIDI1”, “MIDI2”, “MIDI3”, “MIDI4” или “MIDI5” установлен в A.Touch, вы сможете использовать сообщения aftertouch в качестве источника модуляции для виртуального патча в программе синтеза или в качестве источника модуляции FC MOD вокодера. Эти сообщения принимаются по MIDI-каналу тембра.

Если в глобальном режиме на странице P08: PEDAL/SW параметр “A.Pedal” установлен в AffTouch, манипуляции педалью будут передавать сообщения channel aftertouch по MIDI-каналу выбранного тембра.

Для приема/передачи сообщений channel aftertouch, в глобальном режиме на странице P06: MIDI FILTER параметр “CtrlChg” и в режиме редакции программы на ярлыке P03-4: TIMBRE - MIDI параметр “AT” должны быть установлены в O (разрешено). Если хотя бы один из них установлен в X (запрещено), сообщения channel aftertouch не принимаются.

Pitch bend

Pitch bend change [En, bb, mm]

(n: канал, bb: младший значащий байт, mm: старший значащий байт)

При приеме сообщений pitch bend, происходит смена высоты тона согласно установке “BendRange” страницы P05: PITCH режима редакции программы. Также можно выбрать pitch bend в качестве источника модуляции для виртуального патча или в качестве источника модуляции FC MOD вокодера. В этом случае, сообщения pitch bend будут управлять назначенным параметром в диапазоне от -127 до +127, где mm = 64 и bb = 00 в качестве нуля (центра). Эти сообщения принимаются по MIDI-каналу тембра.

При оперировании колесом высоты тона RADIAS, сообщения pitch bend передаются по MIDI-каналу выбранного тембра.

Для приема сообщений pitch bend, в глобальном режиме на странице P06: MIDI FILTER параметр “PitchBend” и в режиме редакции программы на ярлыке P03-4: TIMBRE - MIDI параметр “PBnd” должны быть установлены в O (разрешено). Если хотя бы один из них установлен в X (запрещено), сообщения pitch bend не принимаются.

Эти сообщения передаются согласно глобальной установке “PitchBend” страницы P06: MIDI FILTER.

Control change

Control change [Bn, cc, vv]

(n: канал, cc: номер контроллера, vv: значение)

Эти сообщения передаются и принимаются с различными номерами control change, типа колеса модуляции или источника модуляции (MIDI1, MIDI2, MIDI3, MIDI4, MIDI5).

В глобальном режиме на странице P06: MIDI Filter установка “Ctrl Chg” разрешает или запрещает прием/передачу всех сообщений MIDI control change. В рамках программы, разрешение или запрещение приема/передачи различных типов control change производится на страницах P03-5, 6: TIMBRE - CC-A, CC-B для каждого тембра.

Modulation depth (CC#01) [Bn, 01, vv]

При приеме этого сообщения, интенсивность вибрато, производимого LFO2, изменяется согласно установке “VibraInt” страницы P05: PITCH режима редакции программы. При приеме максимального значения (127), вибрато имеет диапазон, установленный в “VibraInt”. При приеме минимального значения (0), вибрато отсутствует.

При оперировании колесом модуляции RADIAS, сообщения modulation depth передаются по MIDI-каналу выбранного тембра.

Volume (CC#07) [Bn, 07, vv]

Если в глобальном режиме на странице P08: PEDAL/SW параметр “A.Pedal” установлен в Volume, при оперировании педалью, по MIDI-каналу выбранного тембра передаются сообщения громкости. Если в глобальном режиме на странице P07: MIDI MAP [CC#] параметр “AmpLevel” назначен на CC#07, входящие сообщения volume будут управлять громкостью.

Panpot (CC#10) [Bn, 0A, vv]

Если в глобальном режиме на странице P08: PEDAL/SW параметр “A.Pedal” установлен в Pan, при оперировании педалью, по MIDI-каналу выбранного тембра передаются сообщения панорамы. Если в глобальном режиме на странице P07: MIDI MAP [CC#] параметр “Pan” назначен на CC#10, входящие сообщения pan будут управлять панорамой на выходе.

Expression (CC#11) [Bn, 0B, vv]

При приеме этих сообщений, изменяется громкость тембра. При приеме максимального значения (127), громкость будет максимальна, при приеме минимального значения (0), громкость будет равна 0.

Если в глобальном режиме на странице P08: PEDAL/SW параметр “A.Pedal” установлен в ExpPedal, при оперировании педалью, по MIDI-каналу выбранного тембра передаются сообщения экспрессии.

Damper pedal (CC#64) [Bn, 40, vv]

При приеме этих сообщений, для тембра будет включаться/отключаться эффект демпфера (удержания).

Если в глобальном режиме на странице P08: PEDAL/SW параметр “A.SwFunc” установлен в Damper, при оперировании ножным переключателем, по MIDI-каналу тембра передаются сообщения (0: off, 7F: on).

Portamento (CC#65) [Bn, 41, vv]

При приеме этих сообщений, для тембра будет включаться/отключаться эффект портаменто. Если время портаменто равно 0, эффект портаменто будет отсутствовать.

Если в глобальном режиме на странице P08: PEDAL/SW параметр "A.SwFunc" установлен в PortSw, при оперировании ножным переключателем, по MIDI-каналу выбранного тембра передаются сообщения портаменто (0: off, 7F: on).

Использование сообщений control change в качестве источников модуляции для виртуальных патчей

Установкой в глобальном режиме на странице P04: MIDI параметров "MIDI1", "MIDI2", "MIDI3", "MIDI4" и "MIDI5" в CC#cc (cc=00 — 95/102 — 119) вы сможете использовать сообщения control change в качестве источников модуляции для виртуальных патчей или FC MOD вокодера. Значение (0 — 127) сообщения в качестве источников модуляции используется без изменений. Старший (MSB) и младший (LSB) значащие байты, а также последовательные и дискретные сообщения не различаются.

Назначение сообщений control change на органы управления

Вы можете назначить контроллеры CC#00 — CC#95 и CC#102 — CC#119 на органы управления лицевой панели в глобальном режиме на странице P07: MIDI MAP [CC#].

Если сообщение control change назначено на регулятор или кнопку, оперирование этим органом управления будет передавать назначенное сообщение control change.

При приеме назначенного сообщения control change, результат будет аналогичен манипуляции соответствующим органом управления.

Контроллеры параметров звуков и разрыв-эффектов передаются/принимаются по MIDI-каналу тембра.

Контроллеры параметров мастер-эффекта передаются/принимаются по глобальному MIDI-каналу.

Контроллеры параметров вокодера передаются/принимаются по MIDI-каналу тембра, назначенного на странице P06: CARRIER параметром "InSrc1".

Параметры, принимающиеся и передающиеся в качестве NRPN

Сообщения NRPN (Non-Registered Parameter Number) назначены на органы управления лицевой панели RADIAS, не относящиеся к перечисленным выше контроллерам. Сообщения NRPN могут свободно использоваться производителями любых моделей устройств.

Для редакции посредством сообщений NRPN:

- 1) С помощью NRPN MSB (CC#99) [Bn, 63, mm] и NRPN LSB (CC#98) [Bn, 62, rr] (n: канал, mm, rr: старший и младший байты номера параметра) выберите редактируемый параметр.
- 2) С помощью data entry MSB (CC#6) [Bn, 06, mm] (n: канал, mm: значение параметра) установите значение параметра.

В RADIAS используется только data entry MSB.

Управление арпеджиатором и пошаговым секвенсером

При модификации установок арпеджиатора или пошагового секвенсера посредством органов управления лицевой панели, передаются соответствующие сообщения NRPN. При приеме сообщений NRPN, параметры арпеджиатора или пошагового секвенсера устанавливаются в соответствующие значения. Эти сообщения принимаются и передаются по глобальному MIDI-каналу. Для дополнительной информации см. "MIDI implementation" на прилагаемом CD-ROM.

Другие контроллеры

Кроме параметров арпеджиатора и пошагового секвенсера, также могут передаваться/приниматься сообщения NRPN для VIRTUAL PATCH 1-6 SOURCE/DESTINATION, FC MOD.SOURCE вокодера и CH PARAM (параметров канала). Сообщения для VIRTUAL PATCH 1-6 SOURCE/DESTINATION принимаются и передаются по MIDI-каналу тембра. Сообщения для FC MOD SOURCE и CH PARAM принимаются и передаются по MIDI-каналу тембра, выбранного на странице P06: CARRIER параметром "InSrc1". Для дополнительной информации см. "MIDI implementation" на прилагаемом CD-ROM.

Управление эффектами

В зависимости от типа эффекта, физические регулировки (колесо модуляции, педаль, переключатель) и контроллеры “MIDI1”, “MIDI2”, “MIDI3”, “MIDI4” и “MIDI5”, назначенные в глобальном режиме на странице P04: MIDI, могут использоваться для модуляции параметров эффекта.

Также можно назначить сообщения control change на регуляторы [EDIT] лицевой панели для разрыв- и мастер-эффектов и использовать эти сообщения для управления параметрами. Эти назначения производятся в глобальном режиме на странице P07: MIDI MAP [CC#].

Сообщения control change, управляющие разрыв-эффектами, принимаются и передаются вне зависимости от установок MIDI=фильтра тембра (ярлыки P03-5, 6: TIMBRE - CC-A, CC-B).

Сообщения control change, управляющие мастер-эффектами, или от регулятора [EDIT], принимаются и передаются по глобальному MIDI-каналу.

Мьютирование звука всех каналов

All note off (CC#123) [Bn, 7B, 00]

(значение равно 00)

При приеме сообщения All Note Off, все ноты канала снимаются. Затухание за счет огибающей сохраняется.

All sound off (CC#120) [Bn, 78, 00]

(значение равно 00)

При приеме сообщения All Sound Off, весь звук канала мьютируется. Затухание за счет огибающей моментально прерывается. Однако, это сообщение ориентировано на аварийное использование, а не на исполнительское.

Сброс всех контроллеров канала

Reset all controllers (CC#121) [Bn, 79, 00]

(значение равно 00)

При приеме сообщения Reset All Controllers, значения всех действующих в канале контроллеров сбрасываются.

Синхронизация арпеджиатора, пошагового секвенсера, модуляционного секвенсера и LFO

Если арпеджиатор RADIAS синхронизирован с внешним MIDI-устройством, с помощью системных сообщений реального времени Start/Stop можно управлять работой арпеджиатора и пошаговых секвенсеров.

Start [FA]

При приеме сообщения Start [FA], арпеджиатор стартует со своей первой ноты. Пошаговые секвенсеры стартуют с шага 1.

Если “Key Sync” модуляционного секвенсера или LFO отключены, фаза будет сбрасываться.

Stop [FC]

При приеме сообщения Stop [FC], арпеджиатор и пошаговые секвенсеры останавливаются. Поскольку это сообщение не является сообщением “off”, арпеджиатор при запуске запустится снова.

Системные эксклюзивные сообщения

Формат RADIAS

F0: Статус эксклюзивного сообщения

42: Идентификатор Korg

3n: [n=0-F] глобальный MIDI-канал

72: Идентификатор модели RADIAS

ff: Идентификатор функции (тип сообщения)

...

F7: Конец эксклюзивного сообщения

Универсальные эксклюзивные сообщения

Некоторые системные эксклюзивные сообщения выделены для всеобщего использования и называются универсальными эксклюзивными сообщениями. Из них, в RADIAS используются следующие.

Master volume [F0, 7F, nn, 04, 01, vv, mm, F7]

(vv: младший байт значения, mm: старший байт значения. Значение максимально при mm, vv = 7F, 7F. Значение нулевое при mm, vv = 00,00)

При приеме сообщения master volume, устанавливается общее значение громкости для всего RADIAS.

Master volume не влияет на сигнал выходов INDIV.OUT.

Master fine tuning [F0, 7F, nn, 04, 03, vv, mm, F7]

(Значение 8192 [mm, vv = 40.00] устанавливает центральную настройку (0 центов, A4 = 440.0 Гц), значение 4096 [mm, vv = 20.00] устанавливает настройку -50 центов, значение 12288 [mm, vv = 60.00] устанавливает настройку +50 центов.)

При приеме сообщения master fine, установка "Mst Tune" страницы P01: GLOBAL глобального режима игнорируется, и принятое значение будет определять общую настройку.

Дамп данных и установок

Данные программ и глобальные данные можно передавать по MIDI в качестве эксклюзивных данных.

Операция такой передачи во внешнее MIDI-устройство называется "дамп данных". С помощью дампа можно сохранять различные типы данных во внешнем MIDI-устройстве или загружать их в другой синтезатор RADIAS.

RADIAS может передавать следующие типы данных.

- В глобальном режиме на странице P05: MIDI DUMP можно определить и передать различные типы данных (All Data, All Prog, 1 Prog, All D.Kit, 1 D.Kit, All Tempo, Global).

При приеме дампа для 1 Prog/1 D.Kit, установки текущей программы (или набора ударных) будут переписаны принятыми данными.

При приеме дампа для All, All Prog, All D.Kit, All Temp или Global, они будут сохранены непосредственно в память RADIAS. Операция записи при этом не требуется.

- При приеме запроса на дамп с внешнего устройства, RADIAS передает требуемый тип дампа данных.

Для приема дампа данных, в глобальном режиме на странице P06: MIDI FILTER параметр "SystemEx" должен быть установлен в 0. Если он установлен в X, дамп данных не принимается.

Назначения контроллеров на регулировки RADIAS

RADIAS позволяет назначать control change на каждый регулятор или кнопку лицевой панели, чтобы производимые изменения поддерживались в качестве данных исполнения.

Для дополнительной информации см. “MIDI implementation - *4: Panel Knob & Switch Control (assignable)” на прилагаемом CD-ROM.

Секция	Параметр	Начальное значение
UNISON	Unison SW	CC#03
PITCH	Portamento	CC#05
OSC1	OSC1 Wave	CC#08
	OSC1 Mod.	CC#09
	OSC1 Ctrl1	CC#15
	OSC1 Ctrl2	CC#17
OSC2	OSC2 Wave	CC#18
	OSC2 Mod.	CC#19
	OSC2 Semitone	CC#20
	OSC2 Tune	CC#21
MIXER	OSC1 Level	CC#23
	OSC2 Level	CC#24
	Noise Level	CC#25
FILTER	Filter Routing	CC#26
FILTER1	Filter1 Type Balance	CC#27
	Filter1 Cutoff	CC#74
	Filter1 Resonance	CC#71
	Filter1 EG1 Int	CC#79
	Filter1 Key Track	CC#28
FILTER2	Filter2 Type	CC#29
	Filter2 Cutoff	CC#30
	Filter2 Resonance	CC#68
	Filter2 EG1 Int	CC#69
	Filter2 Key Track	CC#82
AMP	Amp Level	CC#07
	Panpot	CC#10
	Drive/WS Depth	CC#83
	Drive/WS SW	CC#84
EG1	EG1 Attack	CC#85
	EG1 Decay	CC#86
	EG1 Sustain	CC#87
	EG1 Release	CC#88
EG2	EG2 Attack	CC#73
	EG2 Decay	CC#75
	EG2 Sustain	CC#70
	EG2 Release	CC#72

LFO1	LFO1 Wave	CC#89
	LFO1 Frequency	CC#90
LFO2	LFO2 Wave	CC#102
	LFO2 Frequency	CC#76
PATCH1	Patch1 Int.	CC#103
PATCH2	Patch2 Int.	CC#104
PATCH3	Patch3 Int.	CC#105
PATCH4	Patch4 Int.	CC#106
PATCH5	Patch5 Int.	CC#107
PATCH6	Patch6 Int.	CC#108
EQ	EQ Hi.Gain	CC#109
	EQ Low.Gain	CC#110
MOD.SEQ.	Mod.Seq. SW	CC#111
I.FX1	FX1 SW	CC#115
	FX1 Edit1	CC#12
	FX1 Edit2	CC#112
I.FX2	FX2 SW	CC#116
	FX2 Edit1	CC#13
	FX2 Edit2	CC#113
M.FX	MFX SW	CC#94
	MasterFX Edit	CC#114
VOCODER	Vocoder Threshold	Off
	Vocoder HPF Level	Off
	Vocoder HPF Gate	Off
	Vocoder Modulator Select	Off
	Vocoder Direct Level	Off
	Vocoder In Source 1 Level	Off
	Vocoder In Source 2 Level	Off
	Vocoder Level	Off
	Vocoder Formant Shift	Off
	Vocoder FC Offset	Off
	Vocoder Resonance	Off
	Vocoder Fc Mod.Int	Off
	Vocoder E.F. Sens	Off

Параметры, отличные от вокодера и мастер-эффекта, передаются/принимаются по MIDI-каналу тембра.

Параметры мастер-эффекта передаются/принимаются по глобальному MIDI-каналу, вне зависимости от MIDI-канала тембра.

Параметры вокодера передаются/принимаются по MIDI-каналу тембра, выбранного на странице P06: CARRIER параметром "InSrc1".

Инсталляция и установки драйвера MIDI

Windows XP

Установка драйвера KORG USB-MIDI

Для инсталляции (деинсталляции) драйвера под Windows XP, вы должны иметь доступ Администратора.

Возможно при инсталляции драйвера из-за отсутствия цифровой подписи потребуется подтвердить продолжение установки.

Драйвер KORG USB-MIDI предназначен только для Windows XP. Он несовместим с Windows 95/98/Me.

Драйвер необходимо установить независимо для каждого используемого порта USB. При подключении RADIUS к другому порту USB, необходимо для него повторить процедуру установки драйвера KORG USB-MIDI.

- 1) Перед подключением RADIUS к компьютеру необходимо установить KORG USB-MIDI Driver Tools. Не подключая RADIUS, вложите прилагаемый CD-ROM в привод CD-ROM.

Автоматически отобразится "RADIUS Application Installer". Если этого не произошло, дважды нажмите "KorgSetup.exe" на CD-ROM.

- 2) В списке выберите "KORG USB-MIDI Drive Tools" и нажмите [Install] для запуска инсталлятора KORG USB-MIDI Driver Tools.
- 3) Отобразится окно инсталлятора KORG USB-MIDI Drive Tools. Нажмите [Next>].
- 4) Отобразится "License agreement". Внимательно прочитайте лицензионное соглашение и при согласии со всеми пунктами выберите "I accept the license agreement" и нажмите [Next>].
- 5) Введите информацию о пользователе и нажмите [Next>].
- 6) Определите местоположение для установки программы. Оно отображается на экране. Для его изменения, нажмите [Change] и выберите нужное местоположение. Нажмите [Next>] для начала установки.
- 7) По окончании установки нажмите [Finish].
- 8) Кабелем USB соедините RADIUS с компьютером и включите питание RADIUS.

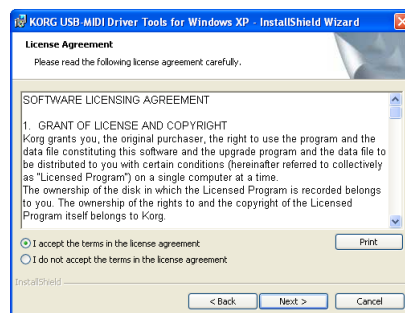

Windows определит подключение RADIUS и установит драйвер по умолчанию.

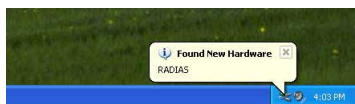

- 9) В панели задач нажмите [Start] -> [All Programs] -> [KORG] -> [KORG USB-MIDI Driver Tools] -> [Install KORG USB-MIDI device] для запуска утилиты установки.

В верхней части окна отобразится список устройств KORG USB-MIDI, уже подключенных к компьютеру. В нижней части окна отобразится информация о версии устанавливаемого драйвера KORG USB-MIDI. В списке выберите устройство KORG USB-MIDI, подключенное к компьютеру, и нажмите [Install]. Начнется инсталляция драйвера.

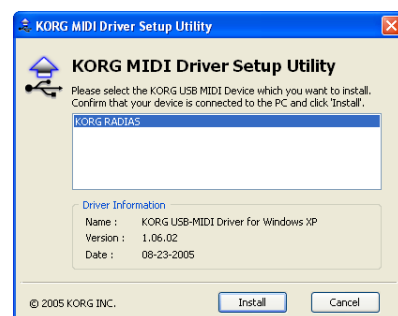

- 10) В процессе инсталляции может отобразиться окно предупреждения об отсутствии цифровой подписи драйвера. В этом случае, нажмите [Continue Anyway].



- 11) По завершении установки драйвера нажмите [Finish]. При рекомендации перезагрузить Windows, нажмите [Yes] для перезагрузки.



Принудительная установка драйвера

Если компьютер не допускает установку драйвера без цифровой подписи, проделайте следующую процедуру.

- 1) В панели задач нажмите [Start] и затем [Control Panel].
В панели управления откройте [System] и нажмите ярлык [Hardware].
Затем нажмите [Driver Signing].
- 2) Если “What action do you want Windows to take?” установлено в [Block], драйвер установить невозможно. Выберите [Ignore] или [Warn] и нажмите [OK]. При необходимости, после установки драйвера восстановите данное значение.



Удаление драйвера KORG USB-MIDI

- 1) В панели задач нажмите [Start] -> [All Programs] -> [KORG] -> [KORG USB-MIDI Driver Tools] -> [Uninstall KORG USB-MIDI device] для запуска утилиты установки. Нажмите [Next>].
- 2) В списке устройств выберите удаляемое MIDI-устройство. Нажмите [Next>].

Имейте в виду, что удаляются все выбранные в списке MIDI-устройства.

- 3) Отобразится диалоговое окно с запросом подтверждения. Нажмите [Yes].
- 4) Нажмите [Finish] для завершения процедуры. Изменения будут приняты после перезагрузки Windows.



Mac OS X

Установка драйвера KORG USB-MIDI

Этот драйвер предназначен только для Mac OS X 10.2 и старше.

- 1) Кабелем USB соедините RADIAS с компьютером и включите питание RADIAS.
- 2) На CD-ROM перейдите в директорию “KORG USB-MIDI Driver” и дважды нажмите “KORG USB-MIDI Driver.pkg” для запуска инсталлятора.
- 3) В зависимости от версии операционной системы, может отобразиться окно авторизации. В таком случае, введите пароль и нажмите [OK]. При начале установки отобразится следующее окно. Нажмите [Continue].
- 4) Отобразится “Important information”. Внимательно прочитайте содержимое и нажмите [Continue].
- 5) Отобразится “License agreement”. Внимательно прочитайте содержимое и нажмите [Continue]. При согласии со всеми пунктами лицензионного соглашения нажмите [I Accept].
- 6) Отобразится окно “Select installation location”. Выберите местоположение для установки и нажмите [Continue].
- 7) Отобразится окно “Easy installation”. Нажмите [Install].
- 8) В зависимости от версии операционной системы, может отобразиться окно авторизации. В таком случае, введите пароль и нажмите [OK].
- 9) По завершении установки нажмите [Close].

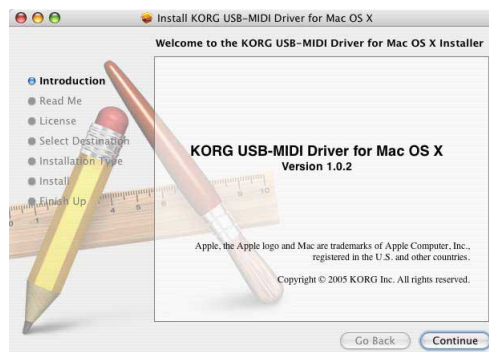

RADIAS и порты драйвера

Со стороны драйвера (компьютера), функциональность USB-MIDI RADIAS отображается двумя портами IN и двумя портами OUT.

Устройства MIDI IN

MIDI IN

Этот порт принимает MIDI-сообщения с разъема MIDI IN в RADIAS. Например, это позволяет MIDI-сообщениям с внешнего секвенсера проходить в приложение компьютера, то есть RADIAS будет использоваться в качестве интерфейса USB-MIDI. Для этого, выбирайте этот порт в установках MIDI-входа приложения.

KBD/KNOB

Этот порт принимает MIDI-сообщения с клавиатуры и регуляторов RADIAS, а также используется для приема дампов данных.

Для использования этого порта, в глобальном режиме на странице P04: MIDI установите параметр "Routing" в USB или USB+MIDI.

Устройства MIDI OUT

MIDI OUT

В этот порт подаются MIDI-сообщения из программного обеспечения, и они без изменений проходят на разъем MIDI OUT в RADIAS. Если использовать RADIAS в качестве интерфейса USB-MIDI, например, для передачи MIDI-сообщений из компьютера во внешний прибор, выбирайте этот порт в установках MIDI-выхода приложения.

SOUND

Используйте этот порт для воспроизведения звукового генератора RADIAS из программного обеспечения или для передачи дампов данных.

Для использования этого порта, в глобальном режиме на странице P04: MIDI установите параметр "Routing" в USB или USB+MIDI.

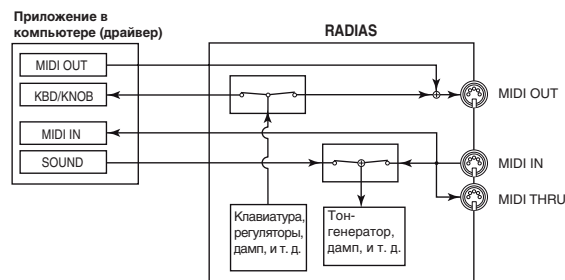

Неисправности

При возникновении неисправностей, сперва проверьте следующие моменты.

Не включается питание

- Подключен ли блок питания к сетевой розетке? См. стр. 16.
- Включен ли переключатель [ON/STANDBY]? См. стр. 19.

Отсутствует звук

- Правильно ли подключено внешнее оборудование или наушники? См. стр. 16.
- Включено ли питание внешнего оборудования?
- Проверьте положение регулятора [VOLUME]. См. стр. 19.
- Установлен ли параметр “LocalCtrl” страницы P04: MIDI глобального режима в ON? См. стр. 116 “LocalCtrl (Local Control)”.
- Проверьте установку громкостных параметров. См. стр. 86 “OSC1 Lvl (OSC1 Level) < OSC1 >”. См. стр. 88 “Level (Amp Level) < LEVEL >”
- Проверьте установку параметра FILTER “Cutoff”. См. стр. 112 “P07 FILTER”.
- Проверьте влияние подключенной к RADIAS педали на громкость.

Звук не прекращается

- Проверьте соответствие типа подключенного ножного переключателя установке “A.SwFunc” страницы P08: PEDAL/SW глобального режима. См. стр. 119 “A.SwFunc (Assignable Switch Function)”.

Не сохраняются программы или глобальные установки

- Проверьте в глобальном режиме на странице P02: MEMORY установку параметра “Protect” в OFF. См. стр. 69 и стр. 115.

Установки транспонирования или кривой velocity передаются/принимаются некорректно

- Проверьте в глобальном режиме на странице P01: GLOBAL корректность установки “Position”. См. стр. 114 “Position”.

Арпеджиатор или пошаговый секвенсер не запускаются

- Включен ли арпеджиатор или пошаговый секвенсер (горит ли индикатор кнопки ARPEGGIATOR/STEP SEQUENCER [ON/OFF])? См. стр. 13.
- Назначен ли арпеджиатор или пошаговый секвенсер на используемый тембр?
- Проверьте в глобальном режиме на странице P04: MIDI установку параметра “Clock” в Internal. См. стр. 117 “Clock”.

Нет реакции на MIDI-данные, принятые с внешнего устройства

- Проверьте корректность подключения MIDI-кабеля. См. стр. 17.
- Проверьте совпадение MIDI-канала передаваемых внешним MIDI-устройством данных с глобальным MIDI-каналом RADIAS. См. стр. 16.
- Проверьте в глобальном режиме на странице P06: MIDI FILTER установку параметров в 0. См. стр. 118 “P06-1: MIDI FILTER”.

Нет сигнала со входов

- Проверьте корректность подключения аудиоисточника к входным разъемам. См. стр. 16.
- Проверьте положения регуляторов AUDIO IN [1/INST] и [2/ VOICE]. См. стр. 26.

Список тембров

Программы

#	Имя программы	Группа	Имя тембра 1	Имя тембра 2	Имя тембра 3	Имя тембра 4	Drum Kit	Arp Sw	Программист
A01	HarnessPower ^{*1}	Vocoder	Carrier Wave	Stutterer	Uni Bass	Boof	OFF	ON	Phill Macdonald
A02	Warping Beat	Arp/Seq	Arp Synth	Soft String	-----	Construct	Timbre 4	ON	Richard Devine
A03	Tronik Sign	Arp/Seq	Tronika Sine	-----	-----	Glitch/Click	Timbre 4	ON	KORG Inc.
A04	Radias	Motion	ModSeq Voice	Radiation	BPF Seq Pad	-----	OFF	OFF	KORG Inc.
A05	BPF Plus	Motion	FreewheelBPF	BounceBPF	-----	-----	OFF	ON	Phill Macdonald
A06	VeloSyncLead	Lead	ProSyncLead	-----	-----	-----	Timbre 4	OFF	KORG Inc.
A07	Hyper Hoover	Bass	Hyper Hoover	Dist Signal	-----	Drum'n'Bass	Timbre 4	OFF	KORG Inc.
A08	Mogalog Bass	Bass	Moge Bass	-----	-----	Standard	Timbre 4	OFF	David Polich
A09	WideOpenPad	Synth Hard	Wide Pad	-----	-----	Micro	Timbre 4	OFF	Oliver Munityak
A10	Glide 5thPad	Synth Soft	Sweep OB Pad	Ghost Pad	Sync Arp	-----	OFF	OFF	KORG Inc.
A11	Triangulate	Strings/Pad	Triangulate	Tee Bass 1	Tee Bass 2	Decay Bass	OFF	OFF	Phill Macdonald
A12	Wave Pluckin	Guitar/Pluck	Mod PCM Comb	-----	-----	-----	OFF	OFF	KORG Inc.
A13	Smooth EP	Keyboard	Smooth EP	FlyingWahGtr	-----	-----	OFF	ON	Jerry Kovarsky
A14	On the 5th	Split	Take5 Lead	Dirty-B-Bass	-----	HipHop	Timbre 4	OFF	Oliver Munityak
A15	White Flame	Hit/Drum	BPFSweepStab	-----	-----	-----	OFF	ON	KORG Inc.
A16	Transmission	S.E	Trans Talk	Trans Vox	Trans Wire	Trans Pan	OFF	OFF	Richard Devine
B01	Yo EveryBody ^{*1}	Vocoder	Carrier Wave	-----	-----	-----	OFF	ON	Phill Macdonald
B02	Minimal	Arp/Seq	Minimal Arp	2016 Synth	-----	Analog 88	Timbre 4	ON	Oliver Munityak
B03	Trance Build	Arp/Seq	Screamer	Sweep Nag	Trance Bass	Trance	Timbre 4	ON	Phill Macdonald
B04	Future Rezzo	Motion	ResonateComb	Slash Signal	-----	-----	Timbre 4	OFF	KORG Inc.
B05	Alpha Base	Motion	Alpha	-----	-----	-----	OFF	OFF	Martin Richardson
B06	Soft Lead	Lead	SoftLead	SequenceBass	Noise	Bleep	OFF	OFF	Phill Macdonald
B07	Digital Bass	Bass	DistSqu Bass	RingHorrorBs	Danger Taste	Nu Breaks	Timbre 4	OFF	KORG Inc.
B08	Smack Sonic	Bass	Smack Bass	-----	-----	Garage/R&B	Timbre 4	OFF	Oliver Munityak
B09	Cyber Hydra	Synth Hard	Cyber Hydra	-----	-----	-----	OFF	OFF	KORG Inc.
B10	Space Piano	Synth Soft	Piano Stage	Wind FX	-----	-----	OFF	OFF	Richard Devine
B11	Warm Pad	Strings/Pad	Soft Pad	Glide Sine	-----	-----	OFF	OFF	KORG Inc.
B12	Hills Lead	Bell/Decay	Hills Lead	-----	-----	-----	OFF	OFF	Richard Devine
B13	HousePrcOrgn	Keyboard	HouseOrgn1	HouseOrgn2	-----	House 99	Timbre 4	OFF	David Polich
B14	Sync City	Split	Sync Lead	LFO Synca	SQBurpleBass	Standard	Timbre 4	OFF	Phill Macdonald
B15	Orch Hit	Hit/Drum	AcousticHarp	FastString	DigiPluckker	Down Tempo	Timbre 4	ON	Phill Macdonald
B16	Windy!	S.E	Windy!	-----	-----	-----	OFF	OFF	David Polich
C01	Special-A ^{*1}	Vocoder	Carrier Wave	Rev Pad	Tree 03	Glitch/Click	Timbre 4	OFF	Phill Macdonald
C02	RadiaSweep	Arp/Seq	VPM Sweep	Bell L	Bell R	Seq Bass	OFF	ON	Phill Macdonald
C03	Codex Rhythm	Arp/Seq	CodexCarrier	For Arp=Off	-----	Synth Drum	Timbre 4	ON	Oliver Munityak
C04	4-Way Morph	Motion	First Up	2nd Up	3rd Up	Last	OFF	OFF	Jerry Kovarsky
C05	Hyper Ventil	Motion	Analog Seq	Digital Seq	-----	House 99	Timbre 4	OFF	Oliver Munityak
C06	EuphonicLead	Lead	EuphonicLead	-----	-----	-----	Timbre 4	OFF	KORG Inc.
C07	Rasp Bass	Bass	Rasp Bass 1	Rasp Bass 2	-----	-----	OFF	OFF	Richard Devine
C08	VPM DynoBass	Bass	VPM DynoBass	UTurn Code	Dist Shot	Nu Breaks	Timbre 4	OFF	KORG Inc.
C09	Jumper	Synth Hard	Fat Ana Saws	-----	-----	Standard	Timbre 4	OFF	David Polich
C10	Xtal Shimmer	Synth Soft	Xtal Shimmer	Bell Tree	-----	-----	OFF	OFF	Phill Macdonald
C11	1st Movement	Strings/Pad	1stMovement1	1stMovement2	1stMovement3	-----	OFF	OFF	Martin Richardson
C12	HipHopWahGtr	Guitar/Pluck	Wah Guitar	HipHop Bass	-----	HipHop	Timbre 4	OFF	David Polich
C13	ProfeticClav	Keyboard	ProfeticClav	-----	-----	Down Tempo	Timbre 4	OFF	KORG Inc.
C14	Fusion Split	Split	Fusion Lead	Piano Pad	Mr.Bassman	Standard	Timbre 4	OFF	Oliver Munityak
C15	3 Hits	Hit/Drum	StringsShot	Organ Gliss	EP Gliss	Hoover Auto	OFF	ON	Phill Macdonald
C16	Aqua Release	S.E	Aqua Release	-----	-----	Modulus	Timbre 4	OFF	Martin Richardson
D01	Formant Beat ^{*1}	Vocoder	Carrier Wave	St.Sweep Pad	Drone Bass	Down Tempo	Timbre 4	OFF	Jerry Kovarsky
D02	Drum WaveSeq	Arp/Seq	CombDrumSeq	Digitalalkin'	Elektro Bass	Analog 88	Timbre 4	OFF	KORG Inc.
D03	Heli Base	Arp/Seq	Heli Base	-----	-----	Drum'n'Bass	Timbre 4	ON	Martin Richardson

#	Имя программы	Группа	Имя тембра 1	Имя тембра 2	Имя тембра 3	Имя тембра 4	Drum Kit	Arp Sw	Программист
D04	Irradiation	Motion	Spektrum	VPM SpaceOrg	Phones	Arp Bell	OFF	OFF	Phill Macdonald
D05	Sweep EF Pad	Motion	Sweep EF Pad	Morph Detune	Trig For EF	-----	OFF	ON	KORG Inc.
D06	RngBass/Lead	Lead	RngBass/Lead	-----	-----	-----	OFF	OFF	KORG Inc.
D07	NuSkoolSynth	Bass	NuSkoolSynth	-----	-----	Drum'n'Bass	Timbre 4	OFF	Oliver Munyaik
D08	Pulse Bass	Bass	VeloPWBass	CrossModArp	Infected Arp	Synth Drum	Timbre 4	OFF	KORG Inc.
D09	ClassicBrass	Synth Hard	ClassicBrass	-----	-----	-----	OFF	OFF	KORG Inc.
D10	SweepDownPad	Synth Soft	LPFSweepDown	Tri-Sqr Bass	-----	-----	Timbre 4	OFF	David Polich
D11	PWM Strings	Strings/Pad	PWM Strings	Silky Arp	-----	-----	OFF	OFF	KORG Inc.
D12	SpektrumBell	Bell/Decay	VPM Bell	Spektra	FallingBell	-----	OFF	OFF	Phill Macdonald
D13	Funky Wurly	Keyboard	EP Wurly	FunkyWahClav	FunkyWahBass	Future Jazz	Timbre 4	OFF	KORG Inc.
D14	Hooz Next	Split	VC Arp Hi	VC Arp Lo	-----	-----	OFF	OFF	David Polich
D15	1NoteBreakDo	Hit/Drum	5th Seq	5th Stutter	Seq Bass	Boof	OFF	ON	Phill Macdonald
D16	Thunder!	S.E	Thunder	-----	-----	-----	OFF	OFF	David Polich
E01	Radias Power ¹¹	Vocoder	Carrier Wave	Trance Line	React Bass	Trance	Timbre 4	ON	Phill Macdonald
E02	Deep Jazz	Arp/Seq	PortamentoEP	Strings	-----	Analog 88	Timbre 4	ON	Richard Devine
E03	CrossedWires	Arp/Seq	Cross Wire	Cross Pad	PulseCrossBs	PulseCrossBa	OFF	ON	Phill Macdonald
E04	Ryukyu Pad	Motion	Reverse Pad	Drop Impulse	-----	-----	OFF	OFF	KORG Inc.
E05	Flea Comb	Motion	The Flea	Mod Pad	-----	-----	OFF	ON	Phill Macdonald
E06	DeepHouseLD	Lead	DeepHS Lead	House EP	-----	Deep House	Timbre 4	OFF	Oliver Munyaik
E07	Krash Bass	Bass	Krash Bass	Rapid Talk	Screw Up	80s OldSkool	Timbre 4	OFF	KORG Inc.
E08	Mr.Bassman	Bass	Mr.Bassman	Guitar Chord	-----	Future Jazz	Timbre 4	OFF	Oliver Munyaik
E09	Analog Motha	Synth Hard	PWM Pad L	PWM Pad R	Tinker Reso	-----	OFF	OFF	Phill Macdonald
E10	Fondest Time	Synth Soft	Sine Element	-----	-----	-----	OFF	OFF	KORG Inc.
E11	BreathMonsta	Strings/Pad	BreathMonsta	TumbinAir	-----	-----	OFF	OFF	Phill Macdonald
E12	Syn Guitar	Guitar/Pluck	Guitar Synth	-----	-----	-----	OFF	OFF	David Polich
E13	AmpDrive EP	Keyboard	AmpDrive EP	MG Squ Bass	-----	Future Jazz	Timbre 4	OFF	KORG Inc.
E14	EP Padulus	Keyboard	EP Padulus	Breath	Tinklet	-----	OFF	OFF	Phill Macdonald
E15	SpinningCode	Hit/Drum	SpinningCode	-----	-----	-----	OFF	ON	KORG Inc.
E16	Clockworks	S.E	High Bell	Low Bell	Ticky	Tocky	OFF	ON	Phill Macdonald
F01	Tech Morph ¹¹	Vocoder	Carrier Wave	Filter Bass	5th Stabber	House 99	Timbre 4	OFF	Oliver Munyaik
F02	Dark Moon	Arp/Seq	Moon Bass	Copter	MoonSquiggle	Hat	OFF	ON	David Polich
F03	Amalgam	Arp/Seq	Noise Pad	Res Sweep	Drum Filter	Modulus	Timbre 4	ON	Martin Richardson
F04	Mod Sweep	Motion	Mod Sweep 1	Mod Sweep 2	-----	Metalic	Timbre 4	OFF	Martin Richardson
F05	Glider	Motion	Down 5th	Up 5th	Gated Pad	Ana Burble	OFF	OFF	Phill Macdonald
F06	DubleScreama	Lead	HighScreamer	LowScreamer	Trance Bass	Trance	Timbre 4	OFF	Phill Macdonald
F07	Sub Bass	Bass	Sub Bass	CutWahGuitar	Simple Shot	Dancehall	Timbre 4	OFF	KORG Inc.
F08	Velo SquBass	Bass	Acid SquBass	EP AmpDrive	-----	Future Jazz	Timbre 4	OFF	KORG Inc.
F09	Trancematic	Synth Hard	Trancer Pad	Off Bass	-----	Trance	Timbre 4	OFF	Oliver Munyaik
F10	CombZilla	Synth Soft	CombPad	-----	-----	-----	Timbre 4	OFF	Oliver Munyaik
F11	AnaStringEns	Strings/Pad	AnaStrings	Arpeggio-EP	-----	-----	OFF	OFF	Phill Macdonald
F12	El Pizzo	Bell/Decay	SynPizzo 1	SynPizzo 2	Synth Bass	Trance	Timbre 4	OFF	Phill Macdonald
F13	DeepFunk Org	Keyboard	DeepFunk Org	Guitar Chord	DeepFunkBass	Standard	Timbre 4	OFF	KORG Inc.
F14	Vibrations	Split	Phase EP	PicknickBass	Saw The Lead	Drum'n'Bass	Timbre 4	OFF	Oliver Munyaik
F15	Metalic Kit	Hit/Drum	Metalic	Gated Synth	-----	-----	Timbre 1	ON	KORG Inc.
F16	Ю	S.E	ShepardTone1	ShepardTone2	-----	-----	OFF	OFF	KORG Inc.
G01	Aliens ¹¹	Vocoder	Carrier Wave	Hyper Drive	Retros	-----	OFF	ON	Phill Macdonald
G02	Epic Scene	Arp/Seq	Trance Line	React Bass	Snare Roll	Trance	Timbre 4	ON	KORG Inc.
G03	IDM Beat	Arp/Seq	Synth Tone	Breathy Pad	-----	IDM	Timbre 4	ON	Richard Devine
G04	Glacial Air	Motion	Glacial Air	Morse Arp	-----	-----	OFF	ON	KORG Inc.
G05	Wavesequenza	Motion	Wave Motion	Ens Strings	-----	House 99	Timbre 4	OFF	Oliver Munyaik
G06	Wired Lead	Lead	Wired Lead	Sweep Gate	BoostSynBass	Nu Breaks	Timbre 4	OFF	KORG Inc.
G07	RadiatorBass	Bass	Radiate Bass	AmpMod Sine	-----	-----	OFF	OFF	KORG Inc.
G08	Whacker Bass	Bass	Whacker Bass	-----	-----	Down Tempo	Timbre 4	OFF	KORG Inc.
G09	SQ Blubber	Synth Hard	SQ Blubber	SQ Arp	SQ Bass	-----	OFF	OFF	Phill Macdonald
G10	Sweep Up Pad	Synth Soft	LPFSweepUp	SimpleSqrSaw	-----	-----	OFF	OFF	David Polich
G11	Soft Fantasy	Strings/Pad	Uni Triangle	-----	-----	-----	OFF	OFF	KORG Inc.
G12	A. Guitar	Guitar/Pluck	AcousticGtr1	AcousticGtr2	-----	Analog 88	Timbre 4	OFF	Phill Macdonald

#	Имя программы	Группа	Имя тембра 1	Имя тембра 2	Имя тембра 3	Имя тембра 4	Drum Kit	Arp Sw	Программист
G13	DampRwAhClav	Keyboard	DamperPdClv	FunkySynBass	-----	Future Jazz	Timbre 4	OFF	KORG Inc.
G14	Club Jazz	Split	Stage EP	Pick Bass	-----	Future Jazz	Timbre 4	OFF	Oliver Munyak
G15	House Hit	Hit/Drum	7th Hit	Sus Glide	Simple Bass	House 99	Timbre 4	ON	Phill Macdonald
G16	Old Radio	S.E	Old Radio	-----	-----	-----	OFF	OFF	David Polich
H01	GimmeA Break *1	Vocoder	Carrier Wave	Blatty	Hit Bass	Trance	Timbre 4	ON	Phill Macdonald
H02	Deep Phaser	Arp/Seq	Deep Mod	Riots VPM	-----	Deep House	Timbre 4	OFF	KORG Inc.
H03	Ambi Groove	Arp/Seq	Ambi Groove1	Ambi Groove2	Ambi Groove3	Modulus	Timbre 4	ON	Martin Richardson
H04	Warp Factor	Motion	MetalCombPad	-----	-----	-----	OFF	OFF	David Polich
H05	5thAmmendmen	Motion	5th Pad	Da Da Daa	Panning Arp	-----	OFF	OFF	Phill Macdonald
H06	Dukey Lead	Lead	Dukey Lead	Loop Timbre1	-----	-----	OFF	OFF	Jerry Kovarsky
H07	VintgSyncBs	Bass	Sync Bass	-----	-----	Standard	Timbre 4	OFF	David Polich
H08	Organ Bass	Bass	Organ Bass	Sync Nag	-----	Trance	Timbre 4	OFF	Phill Macdonald
H09	Visualizer	Synth Hard	Multi Sweep	SweepSquBass	-----	-----	Timbre 4	OFF	KORG Inc.
H10	Amber	Synth Soft	Movie Pad1	Movie Pad2	Light Pad	-----	OFF	OFF	Richard Devine
H11	RetroStrings	Strings/Pad	RetroStrings	70s NorthArp	-----	-----	OFF	OFF	KORG Inc.
H12	Glockenspiel	Bell/Decay	Kling Bells	-----	-----	-----	Timbre 4	OFF	Oliver Munyak
H13	VPM Piano	Keyboard	VPM Piano	VeloSynPiano	-----	Analog 88	Timbre 4	OFF	KORG Inc.
H14	Combo 68	Split	68ComboOrgn	EP Bass	-----	Standard	Timbre 4	OFF	David Polich
H15	PolysixChord	Hit/Drum	Polysix 1	Polysix 2	Polysix 3	Future Jazz	Timbre 4	OFF	David Polich
H16	Entity	S.E	Entity1	Entity2	Entity3	Entity4	OFF	ON	Martin Richardson
I01	FormantMorph *1	Vocoder	5th Pad Wave	Breath Sweep	Arp Walkin'	-----	OFF	OFF	Jerry Kovarsky
I02	Aerial Beat	Arp/Seq	Arp Synth	Soft Synth	Slow Pad	House 99	Timbre 4	ON	Richard Devine
I03	Wah Guitars	Arp/Seq	Dirty Guitar	CleanWahGtr	> Wah Pedal	-----	OFF	ON	Phill Macdonald
I04	FallingFilta	Motion	FilterSweep	Scatterbrain	Noise Filter	-----	OFF	OFF	Phill Macdonald
I05	InterfusePad	Motion	EnvF.5thPad	Motion Arp	-----	-----	OFF	ON	KORG Inc.
I06	HardTuneLead	Lead	HardTuneLead	HardTechBass	-----	Trance	Timbre 4	OFF	KORG Inc.
I07	Noize Bass	Bass	Noize Bass	Filter FX	-----	Nu Breaks	Timbre 4	OFF	Oliver Munyak
I08	Slap Bass	Bass	Slap Bass	ChickenSynth	-----	Standard	Timbre 4	OFF	Phill Macdonald
I09	Slap Brass	Synth Hard	Slap Brass 1	Slap Brass 2	Slap Brass 3	Slap Brass 4	OFF	OFF	Phill Macdonald
I10	Drama Pad	Strings/Pad	EP Pad	Choir Pad	-----	80s OldSkool	Timbre 4	OFF	Oliver Munyak
I11	Phazing Pad	Strings/Pad	Phazing Pad	Arp Shot	-----	-----	Timbre 4	OFF	KORG Inc.
I12	VPM Jazz Gtr	Guitar/Pluck	VPM Guitar 1	VPM Guitar 2	Pick Bass	Future Jazz	Timbre 4	OFF	Phill Macdonald
I13	Moisture EP	Keyboard	Moisture EP	Deep E.Bass	Mod Perc	Deep House	Timbre 4	OFF	KORG Inc.
I14	DampRrtryOrg	Keyboard	Full Organ	Organ Arp	-----	Drum'n'Bass	Timbre 4	OFF	KORG Inc.
I15	Digi Harp	S.E	Digi Harp	-----	-----	-----	OFF	ON	Phill Macdonald
I16	Cascades	S.E	Phasing Pad	Noisy Arp	-----	-----	OFF	ON	Richard Devine
J01	RobotWarning *1	Vocoder	Ring Voice	Modem1	Modem2	-----	OFF	ON	Phill Macdonald
J02	SpaceElectro	Arp/Seq	Electro Seq	Filter Synth	Acid Bass	Arp Noise	OFF	ON	Richard Devine
J03	NoteRezoDrum	Arp/Seq	Filter Bank	-----	-----	Future Jazz	Timbre 4	ON	KORG Inc.
J04	Cyan	Motion	5thMotionPad	Phasor Pad	-----	-----	OFF	OFF	Richard Devine
J05	Vox Wave Seq	Motion	Vox Wave Seq	MMF SweepPad	-----	-----	Timbre 4	ON	KORG Inc.
J06	FlyingPsyche	Lead	FlyingPsyche	PsyTrancBass	-----	Synth Drum	Timbre 4	OFF	KORG Inc.
J07	Unison Bass	Bass	Unison Bass	-----	BD 9009	Future Jazz	Timbre 4	OFF	Phill Macdonald
J08	Pick Bass	Bass	Pick Bass	Guitar FX	-----	Drum'n'Bass	Timbre 4	OFF	Phill Macdonald
J09	Comb Stabber	Synth Hard	Comb Stabber	TekHouseBass	-----	Deep House	Timbre 4	OFF	KORG Inc.
J10	Operator Pad	Synth Soft	Digi Chimes	Square Land	Arp Thing	-----	OFF	OFF	Phill Macdonald
J11	Strings	Strings/Pad	Strings	-----	-----	-----	OFF	OFF	Oliver Munyak
J12	Bamboo Lore	Bell/Decay	Lore Roll	E.F.Harmonic	-----	-----	OFF	OFF	KORG Inc.
J13	Big Bee	Keyboard	TonWheelOrgn	-----	-----	Future Jazz	Timbre 4	OFF	David Polich
J14	Bliss Beat	Split	Chorus EP	Noise FX	Pick Bass	Deep House	Timbre 4	ON	Richard Devine
J15	90sHouseChrd	Hit/Drum	90's Stab 1	90's Stab 2	90's Stab 3	90's Stab 4	OFF	OFF	Oliver Munyak
J16	Red Zone	S.E	My Car	Rival Car	-----	-----	OFF	OFF	KORG Inc.
K01	Bender Lead	Lead	BenderLead1	BenderLead2	BenderLead3	BenderLead4	OFF	OFF	Phill Macdonald
K02	BassMaschine	Arp/Seq	MaschineBass	5th Saw Lead	-----	Analog 88	Timbre 4	ON	Oliver Munyak
K03	Chordant	Arp/Seq	Chordal	BPF Bass	Simple Bass	Drum'n'Bass	Timbre 4	ON	Phill Macdonald
K04	InGrained	Motion	Granulated	CombSweep	RezoBabble	Arp-o-Reso	OFF	OFF	Phill Macdonald
K05	ChordPressur	Motion	Morph Lead	Delay Synth	Seq Chord	Acid Bass	OFF	ON	Richard Devine

#	Имя программы	Группа	Имя тембра 1	Имя тембра 2	Имя тембра 3	Имя тембра 4	Drum Kit	Arp Sw	Программист
K06	Take The 5th	Lead	5th Lead	-----	-----	-----	OFF	OFF	David Polich
K07	HardCombBass	Bass	HardCombBass	Spicy BPF	DriveHPFBass	Nu Breaks	Timbre 4	OFF	KORG Inc.
K08	Flip Bass	Bass	Stepper Bass	FilterGuitar	Poly Comp	Garage/R&B	Timbre 4	OFF	KORG Inc.
K09	Trident	Synth Hard	Trident Saws	-----	-----	Dancehall	Timbre 4	OFF	David Polich
K10	SlowGlassPad	Synth Soft	Glass Pad	GlassPadArp1	GlassPadArp2	GlassPadArp3	OFF	OFF	Phill Macdonald
K11	Sync Pad	Strings/Pad	Sync Pad 1	Sync Pad 2	Arp Saws	-----	OFF	OFF	Phill Macdonald
K12	Glasses	Bell/Decay	Glass Bells	-----	-----	ER-1	Timbre 4	OFF	Oliver Muniyak
K13	Robot Clav	Keyboard	Robot Clav	Moving Bass	-----	Standard	Timbre 4	OFF	KORG Inc.
K14	Operator EP	Keyboard	VPM Piano	Synth Piano	-----	Analog 88	Timbre 4	OFF	KORG Inc.
K15	Voice Kit	Hit/Drum	Synth Voice	Snare Bass	Zap Kick	-----	Timbre 1	OFF	KORG Inc.
K16	Bass Chime	S.E	DidgeriBass	Chime FX 1	Chime FX 2	Internal Bus	OFF	ON	Richard Devine
L01	Trancy Xross	Lead	CrossModLead	Squ Bass	-----	Trance	Timbre 4	OFF	KORG Inc.
L02	She's A GOA	Arp/Seq	Goa Pad	Velo3003	MorphPsyTran	Trance	Timbre 4	ON	Phill Macdonald
L03	Acid Jazz	Arp/Seq	EP Stage	Ac. Bass	-----	Future Jazz	Timbre 4	ON	Oliver Muniyak
L04	Orbit Mood	Motion	Pitch ModSeq	Wind FX	-----	-----	OFF	OFF	Richard Devine
L05	Dimension	Motion	Auto Seq	Auto Pan Pad	-----	-----	OFF	OFF	KORG Inc.
L06	3 OSC Lead	Lead	3 Oct Lead	-----	-----	-----	OFF	OFF	David Polich
L07	Line Bass	Bass	Oct LineBass	-----	-----	-----	OFF	OFF	KORG Inc.
L08	Resonator	Bass	Reso Bass	-----	-----	Analog 88	Timbre 4	OFF	Oliver Muniyak
L09	House Stabz	Synth Hard	House Stabba	-----	-----	Deep House	Timbre 4	OFF	Oliver Muniyak
L10	Wah Pad	Motion	Wah Pad	-----	-----	Future Jazz	Timbre 4	OFF	Martin Richardson
L11	FastAnaStrgs	Strings/Pad	FastAnaStrgs	-----	-----	Nu Breaks	Timbre 4	OFF	David Polich
L12	TubularBells	Bell/Decay	Tubular Bell	PCM Gong	-----	-----	OFF	OFF	David Polich
L13	Waveshape EP	Keyboard	Waveshape EP	VPM BossaGtr	-----	Future Jazz	Timbre 4	OFF	KORG Inc.
L14	Dyno Pad	Keyboard	Dyno Pad	Air Pad	Glass Swish	-----	OFF	OFF	Phill Macdonald
L15	Space Battle	S.E	Space Laser	Hi Q Blip 1	Hi Q Blip 2	Lo Ray Burst	OFF	OFF	David Polich
L16	Aleatorics	S.E	Noise FX	Steam FX	Tone FX	Dark Pad	OFF	ON	Richard Devine
M01	Square Lead	Lead	Square Lead	-----	-----	-----	OFF	OFF	Jerry Kovarsky
M02	Electrowerks	Arp/Seq	Synth Line	Filter Synth	Bass Line	Analog 88	Timbre 4	ON	Richard Devine
M03	Drum Rotator	Arp/Seq	Drum Rotator	-----	-----	-----	OFF	OFF	Martin Richardson
M04	BrightSynth	Motion	Gated Saw 1	Gated Saw 2	Gate Saw 3	Decay SynEP	OFF	OFF	Richard Devine
M05	LPF Sweeper	Motion	LowpassSweep	Analog Arp	-----	-----	OFF	ON	Phill Macdonald
M06	Synth Piper	Lead	Pipe	Puff	Wind	Birds	OFF	OFF	Phill Macdonald
M07	D'n'B Sub	Bass	D'n'B Sub	-----	-----	Drum'n'Bass	Timbre 4	OFF	Oliver Muniyak
M08	Urban Bass	Bass	HipHop Bass	Saw Gating	-----	HipHop	Timbre 4	OFF	KORG Inc.
M09	X-Mod Sweep	Synth Hard	X-Mod Sweep	-----	-----	-----	OFF	OFF	KORG Inc.
M10	Air Vox	Strings/Pad	Air Vox	-----	-----	Micro	Timbre 4	OFF	David Polich
M11	Huge Strings	Strings/Pad	Huge Strings	StAnaStrings	Classic Arp	-----	OFF	OFF	KORG Inc.
M12	Cyborg Arp	Bell/Decay	Cyborg Arp	Random XMod	Zapper	Analog 88	Timbre 4	OFF	KORG Inc.
M13	Dyno Mine EP	Keyboard	EP Cho Dyno	Analog Pad	-----	-----	Timbre 4	OFF	KORG Inc.
M14	Rotary Organ	Keyboard	Rotary Organ	-----	-----	Future Jazz	Timbre 4	OFF	Oliver Muniyak
M15	Digi Droplet	S.E	Drop 1	Drop 2	Thunder	Rain	OFF	OFF	Phill Macdonald
M16	DreamTrigger	S.E	DreamTrig 1	DreamTrig 2	DreamTrig 3	EF Trigger	OFF	ON	Martin Richardson
N01	Simple Sine	Lead	Simple Sine	-----	-----	-----	Timbre 4	OFF	David Polich
N02	3003 Fest	Arp/Seq	Norm Morph	Comb Morph	Velo Bassic	Furry Kick	OFF	ON	Phill Macdonald
N03	Jupt Bass	Arp/Seq	TranceStomp1	TranceStomp2	-----	Metalic	Timbre 4	ON	Martin Richardson
N04	Le Fee	Motion	Lounge Pad	-----	-----	Down Tempo	Timbre 4	OFF	Oliver Muniyak
N05	Underwater	Motion	Deep Pad	Dark Piano	Arp Synth	-----	OFF	ON	Richard Devine
N06	White Panel	Lead	Vintage Lead	-----	-----	-----	OFF	OFF	David Polich
N07	Tek Seq Bass	Bass	Tek Seq Bass	IntBus Delay	Pulsy Arp	-----	OFF	OFF	KORG Inc.
N08	Licker Bass	Bass	Roly WS Bass	IntBus Deci	Filter Zap	-----	Timbre 4	OFF	KORG Inc.
N09	Atmosphere	Motion	5th Bender	Spectrum	Airate	Wispa Noise	OFF	OFF	Phill Macdonald
N10	AudioModPad	Strings/Pad	AudioModPad	AdioModArp	-----	-----	OFF	ON	KORG Inc.
N11	Night Sky	Motion	Formant Pad	SynthMotion1	SynthMotion2	-----	OFF	ON	Richard Devine
N12	Elek:tron	Arp/Seq	RepeatrSynth	-----	-----	-----	OFF	ON	David Polich
N13	Bright Clav	Keyboard	Bright Clav	Rize SFX	UrbanHopBass	Future Jazz	Timbre 4	OFF	KORG Inc.
N14	NuResoPiano	Keyboard	NuResoPiano	Strings Pad	-----	-----	OFF	OFF	KORG Inc.

#	Имя программы	Группа	Имя тембра 1	Имя тембра 2	Имя тембра 3	Имя тембра 4	Drum Kit	Arp Sw	Программист
N15	Source Code	Arp/Seq	Carrier	For Arp=Off	-----	Analog 88	Timbre 4	ON	Oliver Munityak
N16	FrNkNsTeln	S.E	Vntg Modular	Vntg Lazer	-----	Glitch/Click	Timbre 4	OFF	David Polich
O01	Ens Vocoder ^{*2}	Vocoder	Fat Saw Pad	Behind Seq	-----	-----	OFF	OFF	KORG Inc.
O02	CPU Lover ^{*2}	Vocoder	5th Carrier	-----	-----	-----	OFF	OFF	Oliver Munityak
O03	Dual Formant ^{*2}	Vocoder	Formant OSC	-----	-----	-----	OFF	OFF	KORG Inc.
O04	Airy Vocoder ^{*2}	Vocoder	Unison Pad	Arp Saw	-----	-----	OFF	OFF	KORG Inc.
O05	Munchy Land ^{*2}	Vocoder	Munchy Land	-----	-----	-----	OFF	OFF	Martin Richardson
O06	Mono Vocoder ^{*2}	Vocoder	MonoSynPulse	AudiolnBus	-----	-----	OFF	OFF	KORG Inc.
O07	AutoChordVoc ^{*2}	Vocoder	Unison Pad	-----	-----	-----	OFF	ON	KORG Inc.
O08	RadioAktiv ^{*2}	Vocoder	Saw Carrier	-----	-----	-----	OFF	OFF	Oliver Munityak
O09	Comb-Coder ^{*2}	Vocoder	Comb-Coder	-----	-----	-----	OFF	OFF	KORG Inc.
O10	VocoderPulse ^{*2}	Vocoder	Simple Pulse	Arp Saw	-----	-----	OFF	OFF	KORG Inc.
O11	Spectrum Mod ^{*2}	Vocoder	Formant Mod	-----	-----	-----	OFF	OFF	KORG Inc.
O12	Danger Voice ^{*2}	Vocoder	Dist Voice	-----	-----	-----	OFF	OFF	KORG Inc.
O13	Audioln INIT ^{*2}	Audio In	Audioln Init	-----	-----	-----	OFF	OFF	KORG Inc.
O14	Audio Grain ^{*2}	Audio In	Grain Loop	-----	-----	-----	OFF	OFF	KORG Inc.
O15	StLineFilter ^{*3}	Audio In	St.Audioln	-----	-----	-----	OFF	OFF	KORG Inc.
O16	StLineGating ^{*3}	Audio In	St.Audioln	-----	-----	-----	OFF	ON	KORG Inc.
P01	Init Program	User	InitTimbre1	-----	-----	-----	OFF	OFF	
P02	Init Program	User	InitTimbre1	-----	-----	-----	OFF	OFF	
P03	Init Program	User	InitTimbre1	-----	-----	-----	OFF	OFF	
P04	Init Program	User	InitTimbre1	-----	-----	-----	OFF	OFF	
P05	Init Program	User	InitTimbre1	-----	-----	-----	OFF	OFF	
P06	Init Program	User	InitTimbre1	-----	-----	-----	OFF	OFF	
P07	Init Program	User	InitTimbre1	-----	-----	-----	OFF	OFF	
P08	Init Program	User	InitTimbre1	-----	-----	-----	OFF	OFF	
P09	Init Program	User	InitTimbre1	-----	-----	-----	OFF	OFF	
P10	Init Program	User	InitTimbre1	-----	-----	-----	OFF	OFF	
P11	Init Program	User	InitTimbre1	-----	-----	-----	OFF	OFF	
P12	Init Program	User	InitTimbre1	-----	-----	-----	OFF	OFF	
P13	Init Program	User	InitTimbre1	-----	-----	-----	OFF	OFF	
P14	Init Program	User	InitTimbre1	-----	-----	-----	OFF	OFF	
P15	Init Program	User	InitTimbre1	-----	-----	-----	OFF	OFF	
P16	Init Program	User	InitTimbre1	-----	-----	-----	OFF	OFF	

*1: Программы A01, B01, C01, D01, E01, F01, G01, H01, I01 и J01 используют функцию плавающих формант. Для дополнительной информации см. стр. 58.

*2: Программы O01: Ens Vocoder — O14: Audio Grain используют микрофонный вход. Для их звучания, необходимо подключить к RADIAS микрофон (стр. 27).

*3: Программы O15: StLineFilter и O16: StLineGating используют линейный стереовход. Для их звучания, необходимо подключить к разъемам AUDIO IN внешнее аудиоустройство (стр. 18).

Демо-песни

1. Inner Cascade/Korg Inc.
2. Stratosphere/Phill Macdonald
3. Nu Sources/Korg Inc.
4. Electrified/Oliver Munityak

Все демо-песни: © 2005 KORG Inc. — все права защищены.

Наборы ударных

Dr01: Standard

Inst 1 (C2)	Inst 2 (C#2)	Inst 3 (D2)	Inst 4 (D#2)	Inst 5 (E2)	Inst 6(F2)	Inst 7 (F#2)	Inst 8 (G2)
BD-Dry1	BD-Dry2	SD-Dry1	Clap-Dry	SD-Dry2	SD-Jazz1	HH-Dry2 C	Tom-DryHi
Inst 9 (G#2)	Inst 10 (A2)	Inst 11 (A#2)	Inst 12 (B2)	Inst 13 (C3)	Inst 14 (C#3)	Inst 15 (D3)	Inst 16 (D#3)
Tambourine	Conga-Mute	HH-Dry2 O	Conga-Low	Conga-Hi	Crash	Cabasa	Ride-Dry

Dr02: Future Jazz

Inst 1 (C2)	Inst 2 (C#2)	Inst 3 (D2)	Inst 4 (D#2)	Inst 5 (E2)	Inst 6(F2)	Inst 7 (F#2)	Inst 8 (G2)
BD-Syn4	BD-Jazz	SD-Jazz1	Rim-Dry	SD-Jazz2	SD-Dry2	HH-88 C	Tom-Jazz
Inst 9	Inst 10	Inst 11	Inst 12	Inst 13	Inst 14	Inst 15	Inst 16
HH-Lyn C	Conga-Mute	HH-Lyn O	Conga-Low	Conga-High	Crash-99	Cabasa	Ride-Dry2

Dr03: Trance

Inst 1 (C2)	Inst 2 (C#2)	Inst 3 (D2)	Inst 4 (D#2)	Inst 5 (E2)	Inst 6(F2)	Inst 7 (F#2)	Inst 8 (G2)
BD-Trance	BD-Zap	SD-99	Clap-88	SD-Syn1	SD-88	HH-99 C	Tom-ElectLow
Inst 9 (G#2)	Inst 10 (A2)	Inst 11 (A#2)	Inst 12 (B2)	Inst 13 (C3)	Inst 14 (C#3)	Inst 15 (D3)	Inst 16 (D#3)
HH-KR55 C	Tom-ElectMid	HH-99 O	Tom-ElectHi	Clap-Dry	Crash-99	ReverseSFX	Ride-Dry2

Dr04: HipHop

Inst 1 (C2)	Inst 2 (C#2)	Inst 3 (D2)	Inst 4 (D#2)	Inst 5 (E2)	Inst 6(F2)	Inst 7 (F#2)	Inst 8 (G2)
BD-R&B	BD-Thwunk	SD-R&B	Rim-Lynn	SD-PaperRip	SD-Video	HH-88 C	Tom-SynLow
Inst 9 (G#2)	Inst 10 (A2)	Inst 11 (A#2)	Inst 12 (B2)	Inst 13 (C3)	Inst 14 (C#3)	Inst 15 (D3)	Inst 16 (D#3)
HH-KR55 C	Tom-SynHi	HH-88 O	Lektrosctrch	Tambourine	Crash-BPF	MicTap	Lektoride

Dr05: Deep House

Inst 1 (C2)	Inst 2 (C#2)	Inst 3 (D2)	Inst 4 (D#2)	Inst 5 (E2)	Inst 6(F2)	Inst 7 (F#2)	Inst 8 (G2)
BD-Syn3	BD-Funk	SD-77	Clap-R&B	SD-Dry3	SD-Lynn	HH-Dry2 C	Tom-Gate
Inst 9 (G#2)	Inst 10 (A2)	Inst 11 (A#2)	Inst 12 (B2)	Inst 13 (C3)	Inst 14 (C#3)	Inst 15 (D3)	Inst 16 (D#3)
Tambourine	Conga-Mt	HH-99 O	Conga-L	Conga-H	Crash-99	Triangle	Ride-Dry1

Dr06: Garage/R&B

Inst 1 (C2)	Inst 2 (C#2)	Inst 3 (D2)	Inst 4 (D#2)	Inst 5 (E2)	Inst 6(F2)	Inst 7 (F#2)	Inst 8 (G2)
BD-Garage1	BD-Garage2	SD-Garage1	Clap-Garage	SD-Garage2	SD-Garage3	HH-Garage C	Tom-GarageLo
Inst 9 (G#2)	Inst 10 (A2)	Inst 11 (A#2)	Inst 12 (B2)	Inst 13 (C3)	Inst 14 (C#3)	Inst 15 (D3)	Inst 16 (D#3)
HH-Garage P	Tom-GarageMd	HH-Garage O	Tom-GarageHi	Tamb-Garage	Crash-99	Triangle	Ride-Dry2

Dr07: Down Tempo

Inst 1 (C2)	Inst 2 (C#2)	Inst 3 (D2)	Inst 4 (D#2)	Inst 5 (E2)	Inst 6(F2)	Inst 7 (F#2)	Inst 8 (G2)
BD-Bonzo	BD-Drop	SD-16Maple	Clap-Trash	SD-Can	SD-Lid	HH-Lowered C	Tom-TankFlor
Inst 9 (G#2)	Inst 10 (A2)	Inst 11 (A#2)	Inst 12 (B2)	Inst 13 (C3)	Inst 14 (C#3)	Inst 15 (D3)	Inst 16 (D#3)
HH-Lowered P	Tom-TankLoMd	HH-Lowered O	Tom-TankUpMd	Tom-TankHi	Crash-LoFi	Ring Bell	Ride-LoFi

Dr08: House 99

Inst 1 (C2)	Inst 2 (C#2)	Inst 3 (D2)	Inst 4 (D#2)	Inst 5 (E2)	Inst 6(F2)	Inst 7 (F#2)	Inst 8 (G2)
BD-99	BD-Syn2	SD-99 2	Clap-99	SD-99 1	SD-99 Filter	HH-99 C	Tom-99 L
Inst 9 (G#2)	Inst 10 (A2)	Inst 11 (A#2)	Inst 12 (B2)	Inst 13 (C3)	Inst 14 (C#3)	Inst 15 (D3)	Inst 16 (D#3)
Tambourine	Tom-99 H	HH-99 O	Conga-L	Conga-H	Crash-99	Cabasa	Ride-Dry1

Dr09: Analog 88

Inst 1 (C2)	Inst 2 (C#2)	Inst 3 (D2)	Inst 4 (D#2)	Inst 5 (E2)	Inst 6(F2)	Inst 7 (F#2)	Inst 8 (G2)
BD-88Long	BD-88Short	SD-88	Clap-88	SD-88Low	Rim-Syn	HH-88 C	Tom-88Low
Inst 9 (G#2)	Inst 10 (A2)	Inst 11 (A#2)	Inst 12 (B2)	Inst 13 (C3)	Inst 14 (C#3)	Inst 15 (D3)	Inst 16 (D#3)
HH-KR55 C	Tom-88Mid	HH-88 O	Conga-88	Clave-88	Crash-Synth	Maracas-88	Ride-KPR

Dr10: Nu Breaks

Inst 1 (C2)	Inst 2 (C#2)	Inst 3 (D2)	Inst 4 (D#2)	Inst 5 (E2)	Inst 6(F2)	Inst 7 (F#2)	Inst 8 (G2)
BD-DDD1	BD-Hip	SD-Gate	Clap-R&B	SD-Brk3	SD-Brk4	HH-99 C	Tom-Dry
Inst 9 (G#2)	Inst 10 (A2)	Inst 11 (A#2)	Inst 12 (B2)	Inst 13 (C3)	Inst 14 (C#3)	Inst 15 (D3)	Inst 16 (D#3)
HH-Lyn C	SD-GateShort	HH-Lyn O	BD-Dist	TriangleFilt	Crash	SynPerc2	Ride-Dry1

Dr11: Drum'n'Bass

Inst 1 (C2)	Inst 2 (C#2)	Inst 3 (D2)	Inst 4 (D#2)	Inst 5 (E2)	Inst 6(F2)	Inst 7 (F#2)	Inst 8 (G2)
BD-Syn4	BD-DnB	SD-77	SD-Syn5	SD-Brk5	SD-Brk2	HH-Dry1 C	Tom-Gate
Inst 9 (G#2)	Inst 10 (A2)	Inst 11 (A#2)	Inst 12 (B2)	Inst 13 (C3)	Inst 14 (C#3)	Inst 15 (D3)	Inst 16 (D#3)
Tambourine	Tom-Dry	HH-Dry1 O	AutoBass	Syn-Perc3	Crash-Dry	Ride-Dry2	Ride-Dry1

Dr12: Glitch/Click

Inst 1 (C2)	Inst 2 (C#2)	Inst 3 (D2)	Inst 4 (D#2)	Inst 5 (E2)	Inst 6(F2)	Inst 7 (F#2)	Inst 8 (G2)
BD-Rubber	BD-Arcade	SD-Scrape	Clap-WS	SD-Needle	SD-Burst	HH-Syn C	Tom-LektraLo
Inst 9 (G#2)	Inst 10 (A2)	Inst 11 (A#2)	Inst 12 (B2)	Inst 13 (C3)	Inst 14 (C#3)	Inst 15 (D3)	Inst 16 (D#3)
HH-Syn P	Tom-LektraHi	HH-Syn O	Wavedrum 1	Tom-PinkHi	CrashElectro	Modbel	Ride-Electro

Dr13: Dancehall

Inst 1 (C2)	Inst 2 (C#2)	Inst 3 (D2)	Inst 4 (D#2)	Inst 5 (E2)	Inst 6(F2)	Inst 7 (F#2)	Inst 8 (G2)
BD-Syn2	BD-R&B	SD-Dry3	Clap-Dry	SD Dry2	Rim-Dry	HH-AN Ring C	Tom-Dry Drv
Inst 9 (G#2)	Inst 10 (A2)	Inst 11 (A#2)	Inst 12 (B2)	Inst 13 (C3)	Inst 14 (C#3)	Inst 15 (D3)	Inst 16 (D#3)
Shaker	Conga-Mt Drv	HH-AN Ring O	Conga-L Drv	Conga-H Drv	Crash-HPF	Tabla Drv	Ride-Dry HPF

Dr14: Hard House

Inst 1 (C2)	Inst 2 (C#2)	Inst 3 (D2)	Inst 4 (D#2)	Inst 5 (E2)	Inst 6(F2)	Inst 7 (F#2)	Inst 8 (G2)
BD-Hard	BD-99 Hard	SD-99	Clap-88	SD-Blaster	SD-Hard	HH-99 C	Tom-99HardLo
Inst 9 (G#2)	Inst 10 (A2)	Inst 11 (A#2)	Inst 12 (B2)	Inst 13 (C3)	Inst 14 (C#3)	Inst 15 (D3)	Inst 16 (D#3)
HH-99 P	Tom-99HardMd	HH-99 O	Tom-99HardHi	SD-Comb1	Crash-99	SD-Comb2	Ride-Dry2

Dr15: 80s OldSkool

Inst 1 (C2)	Inst 2 (C#2)	Inst 3 (D2)	Inst 4 (D#2)	Inst 5 (E2)	Inst 6(F2)	Inst 7 (F#2)	Inst 8 (G2)
BD-Dry1	BD-Amb	SD-Lynn	Clap-R&B	SD-77	SD-Gate	HH-Lynn C	Tom-Simm L
Inst 9 (G#2)	Inst 10 (A2)	Inst 11 (A#2)	Inst 12 (B2)	Inst 13 (C3)	Inst 14 (C#3)	Inst 15 (D3)	Inst 16 (D#3)
HH-Lynn P	Tom-Simm M	HH-Lynn O	Tom-Simm H	Cawbell-88	Crash	Clave-88	Ride-KPR

Dr16: ElectricDrum

Inst 1 (C2)	Inst 2 (C#2)	Inst 3 (D2)	Inst 4 (D#2)	Inst 5 (E2)	Inst 6(F2)	Inst 7 (F#2)	Inst 8 (G2)
BD-Electro1	BD-Electro2	SD-Electro1	Clap-Electro	SD-Electro2	SD-Electro3	HH-KR55 C	Tom-ElectLow
Inst 9 (G#2)	Inst 10 (A2)	Inst 11 (A#2)	Inst 12 (B2)	Inst 13 (C3)	Inst 14 (C#3)	Inst 15 (D3)	Inst 16 (D#3)
HH-88 O	Tom-ElectMid	HH-KR55 O	Tom-ElectHi	Zapper1	Crash-Elect	Zapper2	Ride-Comb

Dr17: Synth Drum

Inst 1 (C2)	Inst 2 (C#2)	Inst 3 (D2)	Inst 4 (D#2)	Inst 5 (E2)	Inst 6(F2)	Inst 7 (F#2)	Inst 8 (G2)
BD-LPF	BD-Sine	SD-Noise	Clap-Noise	SD-NoiseShot	SD-HPF	HH-HPF C	Tom-Noise
Inst 9 (G#2)	Inst 10 (A2)	Inst 11 (A#2)	Inst 12 (B2)	Inst 13 (C3)	Inst 14 (C#3)	Inst 15 (D3)	Inst 16 (D#3)
Tambrn-Syn	Wire Shot	HH-HPF O	Zap	Reverse Zap	Crash-Noise	Cross Perc	Ride-Comb

Dr18: ER-1

Inst 1 (C2)	Inst 2 (C#2)	Inst 3 (D2)	Inst 4 (D#2)	Inst 5 (E2)	Inst 6(F2)	Inst 7 (F#2)	Inst 8 (G2)
BD-Analog1	BD-Analog2	SD-Analog1	Rim-Analog	SD-Analog2	SD-Analog3	HH-Analog1 C	Tom-Analog L
Inst 9 (G#2)	Inst 10 (A2)	Inst 11 (A#2)	Inst 12 (B2)	Inst 13 (C3)	Inst 14 (C#3)	Inst 15 (D3)	Inst 16 (D#3)
HH-Analog2 C	Tom-Analog H	HH-Analog O	RetrosHOT	Perc-Comb	Crash-Analog	Perc-Analog	Noise

Dr19: Micro

Inst 1 (C2)	Inst 2 (C#2)	Inst 3 (D2)	Inst 4 (D#2)	Inst 5 (E2)	Inst 6(F2)	Inst 7 (F#2)	Inst 8 (G2)
BD-Flappo	BD-Rubber	SD-NoizWhap	Clap-Whip	SD-BeatMetal	SD-Clak	HH-Wood C	Tom-PhonoFlr
Inst 9 (G#2)	Inst 10 (A2)	Inst 11 (A#2)	Inst 12 (B2)	Inst 13 (C3)	Inst 14 (C#3)	Inst 15 (D3)	Inst 16 (D#3)
HH-Wood P	Tom-Blip1	HH-88deci O	Tom-Blip2	Tom-PhonoHi	Crash-Swish	MetalTap	Ride-Swish

Dr20: Construct

Inst 1 (C2)	Inst 2 (C#2)	Inst 3 (D2)	Inst 4 (D#2)	Inst 5 (E2)	Inst 6(F2)	Inst 7 (F#2)	Inst 8 (G2)
BD-Syn1	BD-Syn2	SD-Syn1	Rim-Lynn	SD-R&B2	SD-Brk3	HH-Lyn C	Claves88
Inst 9 (G#2)	Inst 10 (A2)	Inst 11 (A#2)	Inst 12 (B2)	Inst 13 (C3)	Inst 14 (C#3)	Inst 15 (D3)	Inst 16 (D#3)
Noise1	"AT""sss"" "	HH-Dry1 C	"AT""kkk"" "	SynPerc2	SynPerc3	Noise4	HH-99 C

Dr21: IDM

Inst 1 (C2)	Inst 2 (C#2)	Inst 3 (D2)	Inst 4 (D#2)	Inst 5 (E2)	Inst 6(F2)	Inst 7 (F#2)	Inst 8 (G2)
BD-Radar	BD-IDM	SD-IDM	Clap-IDM	SD-CrossMod	SD-Noise	HH-Noise C	Tom-Formant
Inst 9 (G#2)	Inst 10 (A2)	Inst 11 (A#2)	Inst 12 (B2)	Inst 13 (C3)	Inst 14 (C#3)	Inst 15 (D3)	Inst 16 (D#3)
HH-HPF Squ	Waveshape	Noise Deci	Noise Comb	Random Mod	Cross Comb	Impulse Comb	Pitch Mod

Dr22: Modulus

Inst 1 (C2)	Inst 2 (C#2)	Inst 3 (D2)	Inst 4 (D#2)	Inst 5 (E2)	Inst 6(F2)	Inst 7 (F#2)	Inst 8 (G2)
BD-Dist	BD-Release	Metal Hit1	Clap-RingMod	Space Drum	Metal Hit2	HH-RingMod	Tabla-Comb
Inst 9 (G#2)	Inst 10 (A2)	Inst 11 (A#2)	Inst 12 (B2)	Inst 13 (C3)	Inst 14 (C#3)	Inst 15 (D3)	Inst 16 (D#3)
Woodblock H	Filter Drum	Woodblock L	HH-Glass	Cowbell-Mod	Conga-Rez	Cabasa	Ride-HPF EG

Dr23: Metallic

Inst 1 (C2)	Inst 2 (C#2)	Inst 3 (D2)	Inst 4 (D#2)	Inst 5 (E2)	Inst 6(F2)	Inst 7 (F#2)	Inst 8 (G2)
BD-88 Drive	BD-Jazz+Nois	SD-CrossMod1	Clap-Deci	SD-CrossMod2	SD-CrossMod3	HH-AN Ring C	Tom-PMOD Drv
Inst 9 (G#2)	Inst 10 (A2)	Inst 11 (A#2)	Inst 12 (B2)	Inst 13 (C3)	Inst 14 (C#3)	Inst 15 (D3)	Inst 16 (D#3)
HH-AT Harpsi	Perc-Formant	HH-Ring O	Conga-L Deci	Conga-H Deci	SE-Space	SE-DirtyPlop	Perc-VPM

Dr24: Synth Voice

Inst 1 (C2)	Inst 2 (C#2)	Inst 3 (D2)	Inst 4 (D#2)	Inst 5 (E2)	Inst 6(F2)	Inst 7 (F#2)	Inst 8 (G2)
"Voice""Yu"" "	"Voice""Yo"" "	"Voice""Ya"" "	"Voice""Ai"" "	"Voice""Ye"" "	"Voice""Wa"" "	"Voice""Chi"" "	"Voice""Ah"" "
Inst 9 (G#2)	Inst 10 (A2)	Inst 11 (A#2)	Inst 12 (B2)	Inst 13 (C3)	Inst 14 (C#3)	Inst 15 (D3)	Inst 16 (D#3)
"Voice""Ha"" "	"Voice""eee"" "	"Voice""Shi"" "	"Voice""Uh"" "	"Voice""Eh"" "	"Voice""Ki"" "	"Voice""Oh"" "	"Voice""Fu"" "

Dr25-32: Init DrumKit

Inst 1 (C2)	Inst 2 (C#2)	Inst 3 (D2)	Inst 4 (D#2)	Inst 5 (E2)	Inst 6(F2)	Inst 7 (F#2)	Inst 8 (G2)
Init Inst1	Init Inst2	Init Inst3	Init Inst4	Init Inst5	Init Inst6	Init Inst7	Init Inst8
Inst 9 (G#2)	Inst 10 (A2)	Inst 11 (A#2)	Inst 12 (B2)	Inst 13 (C3)	Inst 14 (C#3)	Inst 15 (D3)	Inst 16 (D#3)
Init Inst9	Init Inst10	Init Inst11	Init Inst12	Init Inst13	Init Inst14	Init Inst15	Init Inst16

Звуки РСМ

РСМ синтеза

#	Имя
1	EP-Stage *4
2	EP-Dyno *4
3	EP-Wurly *4
4	Clav1
5	Clav2
6	Organ1
7	Organ2
8	Organ3
9	Organ4
10	Organ5
11	OrganM1
12	OrganFul
13	OrganVox
14	A.Guitar
15	E.Guitar
16	GtrChord
17	A.Bass
18	E.Bass
19	PickBass
20	SlapBass
21	Strings
22	ChoirPad
23	AirPad
24	EP Pad1
25	EP Pad2
26	Spectrm1
27	Spectrm2
28	Spectrm3
29	Spectrm4
30	SynSine1
31	SynSine2
32	SynSine3
33	SynSine4
34	SynSine5
35	SynSine6
36	SynSine7
37	SynEP1
38	SynEP2
39	SynClav
40	SynGtr1
41	SynGtr2
42	SynBell1
43	SynBell2
44	SynBell3
45	SynDigi1
46	SynDigi2
47	SynDigi3
48	SynDigi4
49	SynDigi5
50	SynDigi6
51	SynDigi7
52	SynDigi8
53	SynWire1

#	Имя
54	SynWire2
55	SynWire3
56	SynWire4
57	SynOct1
58	SynOct2
59	SynOct3
60	Saw5th
61	Squ5th
62	SynVox1
63	SynVox2
64	Endless *5

*4: Для этих трех типов звуков электропиано, воспроизводимая форма волны РСМ будет переключаться от velocity.

*5: Форма волны 64: Endless эмулирует звук "бесконечных ступеней", образующий одинаково звучащую тональность в каждой октаве. Звук дает ощущение максимальной высоты тона, вне зависимости от повышения взятых нот: C, D, E, F, G, A, B, C, D, E....

РСМ ударных

#	Имя
1	BD-99
2	BD-88
3	BD-DDD1
4	BD-Syn1
5	BD-Syn2
6	BD-Syn3
7	BD-Syn4
8	BD-Syn5
9	BD-Dist
10	BD-Zap
11	BD-Dry1
12	BD-Dry2
13	BD-Dry3
14	BD-Jazz
15	BD-R&B
16	BD-Hip
17	BD-DnB
18	SD-99 1
19	SD-99 2
20	SD-88
21	SD-77
22	SD-Lynn
23	SD-Syn1
24	SD-Syn2
25	SD-Syn3
26	SD-Syn4

#	Имя
27	SD-Syn5
28	SD-Brk1
29	SD-Brk2
30	SD-Brk3
31	SD-Brk4
32	SD-Brk5
33	SD-Brk6
34	SD-R&B1
35	SD-R&B2
36	SD-Hip
37	SD-DnB
38	SD-Dry1
39	SD-Dry2
40	SD-Dry3
41	SD-Jazz1
42	SD-Jazz2
43	SD-Gate
44	SD-Ambi
45	SD-Rev
46	Rim-Syn
47	Rim-Lynn
48	Rim-Dry
49	Clap-99
50	Clap-88
51	Clap-Dry
52	Clap-R&B
53	HH-99 C
54	HH-99 O
55	HH-88 C
56	HH-88 O
57	HH-KR55C
58	HH-KR55O
59	HH-Lyn C
60	HH-Lyn O
61	HH-Dry1C
62	HH-Dry1O
63	HH-Dry2C
64	HH-Dry2O
65	Rid-KPR
66	Rid-Dry1
67	Rid-Dry2
68	Crash-99
69	Crash
70	Tom-99
71	Tom-Dry
72	Tom-Jazz
73	Tom-Gate
74	Conga-H
75	Conga-L
76	Conga-Mt
77	Bongo
78	Tabla
79	Djembe
80	Cowbell
81	Claves88
82	Tamborin
83	Triangle

#	Имя
84	Cabasa
85	SynPerc1
86	SynPerc2
87	SynPerc3
88	SynPerc4
89	Noise1
90	Noise2
91	Noise3
92	Noise4
93	Impulse1
94	Impulse2
95	AT-Nois1
96	AT-Nois2
97	AT-Org
98	AT-Hrpsi
99	AT-Marmb
100	AT-Xylph
101	AT-Vib
102	AT-Brth1
103	AT-Brth2
104	AT-Bottl
105	AT-PanFl
106	AT-Kalmb
107	AT-LogDr
108	AT-Perc
109	AT-Tabla
110	AT-FGtr
111	AT-EGtr1
112	AT-EGtr2
113	AT-EGtr3
114	AT-EGtr4
115	AT-ABass
116	AT-Bass1
117	AT-Bass2
118	AT-Bass3
119	AT-Syn1
120	AT-Syn2
121	AT-Syn3
122	"AT-""tnn""
123	"AT-""puh""
124	"AT-""hhh""
125	"AT-""ch""
126	"AT-""kkk""
127	"AT-""sss""
128	"AT-""doo""

Шаблоны

Программы синтеза

#	Имя шаблона	Группа
1	Init Program	Init Template
2	Init Sine	Init Template
3	Init Noise	Init Template
4	Init Mono	Init Template
5	Init FixedPt	Init Template
6	Init PitchEG	Init Template
7	Init 2OSC	Init Template
8	Init 3OSC	Init Template
9	Init PWM	Init Template
10	Init Ring	Init Template
11	Init Sync	Init Template
12	Init Cross	Init Template
13	Init VPM	Init Template
14	Init Unison	Init Template
15	Init SynPCM	Init Template
16	Init DrumPCM	Init Template
17	Init FcKeyTr	Init Template
18	Init CombKTr	Init Template
19	Init HPF+LPF	Init Template
20	Init Sweep	Init Template
21	Init Comb	Init Template
22	Init Drive	Init Template
23	Init WaveShp	Init Template
24	Init Audioln *6	Init Template
25	Sub Bass	Bass
26	House Bass	Bass
27	Saw Bass	Bass
28	Drop Bass	Bass
29	Reso Bass	Bass
30	Square Bass	Bass
31	Boost Bass	Bass
32	Klash Bass	Bass
33	Morph33 Bass	Bass
34	Bite Bass	Bass
35	Drive Bass	Bass
36	Detune Bass	Bass
37	Unison Bass	Bass
38	UniPulseBass	Bass
39	MG Bass	Bass
40	Glide Bass	Bass
41	Octave Bass	Bass
42	VPM Bass	Bass
43	BPF Bass	Bass
44	Reverse Bass	Bass
45	DistSqu Bass	Bass
46	Sync Bass	Bass
47	Ring Bass	Bass
48	Pedal Bass	Bass
49	Organ Bass	Bass
50	Finger Bass	Bass
51	Slap Bass	Bass
52	AcousticBass	Bass
53	Sine Lead	Lead

#	Имя шаблона	Группа
54	Square Lead	Lead
55	Dukey Lead	Lead
56	Fusion Lead	Lead
57	Phunky Lead	Lead
58	SoftSaw Lead	Lead
59	Detuned Lead	Lead
60	UniPulseLead	Lead
61	Wired Lead	Lead
62	HPF Uni Lead	Lead
63	CrossModLead	Lead
64	Trance Lead	Lead
65	Hoover Lead	Lead
66	SawSyncLead	Lead
67	VeloDistLead	Lead
68	5th Lead	Lead
69	PWM Stab	Poly Synth
70	Square Comp	Poly Synth
71	Poly Comp	Poly Synth
72	Arp Pizz	Poly Synth
73	Big Pad	Poly Synth
74	Cyber Synth	Poly Synth
75	Comb Stab	Poly Synth
76	Touchy HPF	Poly Synth
77	Detune Sine	Poly Synth
78	Obie Brass	Poly Synth
79	Synth Brass	Poly Synth
80	PWM Strings	Strings
81	Ana Strings	Strings
82	PCM Strings	Strings
83	Pad Rise	Pad
84	Trance Pad	Pad
85	Sweep Pad	Pad
86	HPF Fall	Pad
87	BPF Sweep	Pad
88	Square Pad	Pad
89	Airy Pad	Pad
90	Air Vox	Pad
91	5thRandomPad	Motion
92	Horizon Harp	Motion
93	Radiation	Motion
94	Comb Motion	Motion
95	SecretMotion	Motion
96	YaiYai Pad	Motion
97	Trance Mover	Motion
98	WaabWaab	Motion
99	Repeater	Motion
100	EP Stage	Keyboard
101	EP Cho Dyno	Keyboard
102	EP Wurlly	Keyboard
103	WS Vel Piano	Keyboard
104	VPM Piano	Keyboard
105	Clav	Keyboard
106	Synth Clav	Keyboard
107	Rotary Organ	Keyboard
108	Perc Organ	Keyboard
109	A.Guitar	Guitar/Pluck
110	E.Guitar	Guitar/Pluck

#	Имя шаблона	Группа
111	Comb Pluck	Guitar/Pluck
112	Syn Pizzo	Bell/Decay
113	Stereo Arp	Bell/Decay
114	ResonanceArp	Bell/Decay
115	Perc Square	Bell/Decay
116	Sonar	Bell/Decay
117	VPM Bell	Bell/Decay
118	Chord Hit	Hit/Drum
119	Synth BD	Hit/Drum
120	Synth Noise	Hit/Drum
121	Synth HH	Hit/Drum
122	Synth Perc	Hit/Drum
123	Electric Tom	Hit/Drum
124	Windstorm	S.E.
125	Explosion	S.E.
126	Metal Whip	S.E.
127	CrossModFall	S.E.
128	FeedbackBeep	S.E.

*6: Программа 024: Init AudioIn использует аудиовход. Для получения звука, необходимо подключить к RADIUS микрофон или внешний аудиисточник (стр. 18).

Разрыв-эффекты

#	Имя эффекта	Тип эффекта
1	Concert Hall	Reverb
2	Large Hall	Reverb
3	Warm Hall	Reverb
4	Smooth Hall	Reverb
5	Light Reverb	Reverb
6	BrightReverb	Reverb
7	Space Reverb	Reverb
8	Wet Plate	Reverb
9	Dry Plate	Reverb
10	Bright Room	Reverb
11	Dead Room	Reverb
12	ShortAmbient	Reverb
13	SpringReverb	Reverb
14	Entrance	Reverb
15	Arena	Reverb
16	Club	Reverb
17	ReversReverb	Early ReЯctions
18	Gate Reverb	Early ReЯctions
19	EarlyReЯect	Early ReЯctions
20	Ghost Reverb	Early ReЯctions
21	Stereo Delay	St.Delay
22	Cross Delay	St.Delay
23	Short Delay	St.Delay
24	PingPong Dly	L/C/R Delay
25	Long Delay	L/C/R Delay
26	MultiTapDly1	L/C/R Delay
27	MultiTapDly2	L/C/R Delay
28	SlowPanDelay	Auto Panning Delay
29	RandomPanDly	Auto Panning Delay
30	St.Pan Delay	St.Auto Panning Delay
31	Mod Delay	Modulation Delay
32	DeepModDelay	Modulation Delay
33	St.Mod Delay	St.Modulation Delay
34	Chorus Delay	St.Modulation Delay
35	AmbientDelay	Tape Echo
36	Tape Echo	Tape Echo
37	Analog Echo	Tape Echo
38	RisingChoDly	Tape Echo
39	Grain Delay1	Grain Shifter
40	Grain Delay2	Grain Shifter
41	Grain Loop	Grain Shifter
42	GrainShifter	Grain Shifter
43	StereoChorus	St.Chorus
44	Light Chorus	St.Chorus
45	Deep Chorus	St.Chorus
46	Harmonic Cho	St.Flanger/CombFilter
47	BrightChorus	St.Chorus
48	Dub Chorus	St.Chorus
49	Light Ensmbl	Ensemble
50	DeepEnsemble	Ensemble
51	St.Flanger	St.Flanger/CombFilter
52	LightFlanger	St.Flanger/CombFilter
53	Deep Flanger	St.Flanger/CombFilter
54	RandomFlangr	St.Flanger/CombFilter
55	StereoPhaser	St.Phaser

#	Имя эффекта	Тип эффекта
56	Light Phaser	St.Phaser
57	Deep Phaser	St.Phaser
58	3D Phase Pan	St.Phaser
59	Fast Phaser	St.Phaser
60	St.Tremolo	St.Tremolo
61	WurlyTremolo	St.Tremolo
62	Auto Pan	St.Tremolo
63	Old EP Pan	St.Tremolo
64	St.Vibrato	St.Vibrato
65	Vibrato Cho	St.Vibrato
66	Rotary-CC#01	Rotary Speaker [W]
67	Rotary-Pedal	Rotary Speaker [W]
68	Ring Mod	St.Ring Modulator
69	SweepRingMod	St.Ring Modulator
70	Note RingMod	St.Ring Modulator
71	Deci 12kHz	St.Decimator
72	Deci 8bit	St.Decimator
73	HardDecimatr	St.Decimator
74	LFO Talk	Talking Modulator [W]
75	Auto Talk	Talking Modulator [W]
76	Talk-CC#01	Talking Modulator [W]
77	Talk-P.Bend	Talking Modulator [W]
78	LPF Sweep	St.Filter
79	BPF Sweep	St.Filter
80	HPF-CC#01	St.Filter
81	RandomFilter	St.Filter
82	BPM LFO Wah	St.Wah
83	AutoWah Vox	St.Wah
84	Wah-Velocity	St.Wah
85	Wah-Pedal	St.Wah
86	Octaver+1	Pitch Shifter
87	Octaver-1	Pitch Shifter
88	Octaver-1Mix	Pitch Shifter
89	5thPitch Mix	Pitch Shifter
90	Over Drive	Distortion
91	Fat Drive	Distortion
92	Snare Drive	Distortion
93	Bass Drive	Distortion
94	Distortion	Distortion
95	70's Drive	Distortion
96	Fuzz Dist	Distortion
97	Old Radio	Distortion
98	Telephone	Talking Modulator [W]
99	BlackCabinet	Cabinet Simulator
100	TweedCabinet	Cabinet Simulator
101	Vox Cabinet	Cabinet Simulator
102	TubeSaturate	Tube PreAmp Simulator
103	SoftSaturate	Tube PreAmp Simulator
104	HardSaturate	Tube PreAmp Simulator
105	Stereo Comp	St.Compressor
106	Master Comp	St.Compressor
107	Kick Comp	St.Compressor
108	Bass Comp	St.Compressor
109	Hard Comp	St.Compressor
110	Soft Limiter	St.Limiter
111	Hard Limiter	St.Limiter
112	Boost +6dB	St.Limiter

#	Имя эффекта	Тип эффекта
113	Boost +12dB	St.Limiter
114	Noise Gate	St.Gate
115	Hard Gate	St.Gate
116	Smooth Gate	St.Gate
117	Comb Exciter	St.Flanger/CombFilter
118	Enhancer	St.Flanger/CombFilter
119	Flat EQ	St.2 Band EQ
120	Bright EQ	St.2 Band EQ
121	Bass EQ	St.2 Band EQ
122	Total EQ	St.2 Band EQ
123	Low Boost	St.2 Band EQ
124	Sub Woofer	Tube PreAmp Simulator
125	Low Cut	St.2 Band EQ
126	50Hz Hum Cut	St.2 Band EQ
127	60Hz Hum Cut	St.2 Band EQ
128	No Effect	No Effect

Мастер-эффекты

#	Имя эффекта	Тип эффекта
1	Concert Hall	Reverb
2	Large Hall	Reverb
3	Warm Hall	Reverb
4	Smooth Hall	Reverb
5	Light Reverb	Reverb
6	BrightReverb	Reverb
7	Space Reverb	Reverb
8	Wet Plate	Reverb
9	Dry Plate	Reverb
10	Bright Room	Reverb
11	Dead Room	Reverb
12	ShortAmbient	Reverb
13	SpringReverb	Reverb
14	Entrance	Reverb
15	Arena	Reverb
16	Club	Reverb
17	ReversReverb	Early Reactions
18	Gate Reverb	Early Reactions
19	EarlyReverb	Early Reactions
20	Ghost Reverb	Early Reactions
21	Stereo Delay	St.Delay
22	Cross Delay	St.Delay
23	Short Delay	St.Delay
24	PingPong Dly	L/C/R Delay
25	Long Delay	L/C/R Delay
26	MultiTapDly1	L/C/R Delay
27	MultiTapDly2	L/C/R Delay
28	SlowPanDelay	Auto Panning Delay
29	RandomPanDly	Auto Panning Delay
30	St.Pan Delay	St.Auto Panning Delay
31	Mod Delay	Modulation Delay
32	DeepModDelay	Modulation Delay
33	St.Mod Delay	St.Modulation Delay
34	Chorus Delay	St.Modulation Delay
35	AmbientDelay	Tape Echo
36	Tape Echo	Tape Echo
37	Analog Echo	Tape Echo
38	RisingChoDly	Tape Echo
39	Grain Delay1	St.Grain Shifter
40	Grain Delay2	St.Grain Shifter
41	Grain Loop	St.Grain Shifter
42	GrainShifter	St.Grain Shifter
43	StereoChorus	St.Chorus
44	Light Chorus	St.Chorus
45	Deep Chorus	St.Chorus
46	Harmonic Cho	St.Flanger/CombFilter
47	BrightChorus	St.Chorus
48	Dub Chorus	St.Chorus
49	Light Ensembl	Ensemble
50	DeepEnsemble	Ensemble
51	St.Flanger	St.Flanger/CombFilter
52	LightFlanger	St.Flanger/CombFilter
53	Deep Flanger	St.Flanger/CombFilter
54	RandomFlangr	St.Flanger/CombFilter
55	StereoPhaser	St.Phaser

#	Имя эффекта	Тип эффекта
56	Light Phaser	St.Phaser
57	Deep Phaser	St.Phaser
58	3D Phase Pan	St.Phaser
59	Fast Phaser	St.Phaser
60	St.Tremolo	St.Tremolo
61	WurlyTremolo	St.Tremolo
62	Auto Pan	St.Tremolo
63	Old EP Pan	St.Tremolo
64	St.Vibrato	St.Vibrato
65	Vibrato Cho	St.Vibrato
66	Rotary-CC#01	Rotary Speaker [W]
67	Rotary-Pedal	Rotary Speaker [W]
68	Ring Mod	St.Ring Modulator
69	SweepRingMod	St.Ring Modulator
70	Note RingMod	St.Ring Modulator
71	Deci 12kHz	St.Decimator
72	Deci 8bit	St.Decimator
73	HardDecimatr	St.Decimator
74	LFO Talk	Talking Modulator [W]
75	Auto Talk	Talking Modulator [W]
76	Talk-CC#01	Talking Modulator [W]
77	Talk-P.Bend	Talking Modulator [W]
78	LPF Sweep	St.Filter
79	BPF Sweep	St.Filter
80	HPF-CC#01	St.Filter
81	RandomFilter	St.Filter
82	BPM LFO Wah	St.Wah
83	AutoWah Vox	St.Wah
84	Wah-Velocity	St.Wah
85	Wah-Pedal	St.Wah
86	Octaver+1	St.Pitch Shifter
87	FeedbackOct+	St.Pitch Shifter
88	Octaver-1Mix	St.Pitch Shifter
89	5thPitch Mix	St.Pitch Shifter
90	Over Drive	Distortion
91	Fat Drive	Distortion
92	Snare Drive	Distortion
93	Bass Drive	Distortion
94	Distortion	Distortion
95	70's Drive	Distortion
96	Fuzz Dist	Distortion
97	Old Radio	Distortion
98	Telephone	Talking Modulator [W]
99	BlackCabinet	Cabinet Simulator
100	TweedCabinet	Cabinet Simulator
101	Vox Cabinet	Cabinet Simulator
102	TubeSaturate	St.Tube PreAmp Simulator
103	SoftSaturate	St.Tube PreAmp Simulator
104	HardSaturate	St.Tube PreAmp Simulator
105	Stereo Comp	St.Compressor
106	Master Comp	St.Compressor
107	Kick Comp	St.Compressor
108	Bass Comp	St.Compressor
109	Hard Comp	St.Compressor
110	Soft Limiter	St.Limiter
111	Hard Limiter	St.Limiter
112	Boost +6dB	St.Limiter

#	Имя эффекта	Тип эффекта
113	Boost +12dB	St.Limiter
114	Noise Gate	St.Gate
115	Hard Gate	St.Gate
116	Smooth Gate	St.Gate
117	Comb Exciter	St.Flanger/CombFilter
118	Enhancer	St.Flanger/CombFilter
119	Flat EQ	St.4 Band EQ
120	Bright EQ	St.4 Band EQ
121	Bass EQ	St.4 Band EQ
122	Total EQ	St.4 Band EQ
123	Low Boost	St.4 Band EQ
124	Sub Woofer	St.Tube PreAmp Simulator
125	Low Cut	St.4 Band EQ
126	50Hz Hum Cut	St.4 Band EQ
127	60Hz Hum Cut	St.4 Band EQ
128	No Effect	No Effect

Спецификации и опции

Частота дискретизации	48 кГц
Режимы	Программы, ударных, глобальный
Секция тон-генераторов	
Система тон-генераторов	ММТ (технология мультимоделирования)
Полифония	максимум 24 голоса *1
Структура	<ul style="list-style-type: none">• Синтез 2 генератора + генератор шума, 2 фильтра (с коммутацией), 1 блок drive или wave share (11 типов), 3 EG, 2 LFO, 6 виртуальных патчей, 3 модуляционные секвенции, генератор 1 (9 базовых форм волны, 4 типа модуляции), генератор 2 (4 базовые формы волны, 2 типа модуляции), PCM (доступно только для генератора 1; 64 звука синтеза PCM, 128 звуков PCM ударных), фильтр 1 (перестраиваемый мультирежимный фильтр: от -24 dB LPF до -12 dB LPF, HPF, BPF, Thru), фильтр 2 (переключаемый мультирежимный фильтр, LPF/HPF/BPF/Comb)• Вокодер 16-полосный с переменной громкостью/панорамой в каждом канале, функциями плавающих формант (16 наборов формант с записью в качестве глобальных данных), формантного сдвига и формантного удержания• Детектор огибающей Огибающая может использоваться в качестве источника виртуального патча, управления эффектами или для генерации событий note-on/off (максимальная 8-нотная полифония)
Эффекты	
Количество эффектов	30 типов
Структура	(эквалайзер + 2 разрыв-эффекта) x 4 (один набор на каждый тембр) + 1 мастер-эффект
Арпеджиатор	
Тип арпеджио	6 типов (Up/Down/Alt1/Alt2/Random/Trigger)
Структура	Независимое включение/отключение каждого из 32 шагов (количество шагов переменное)
Пошаговый секвенсер	
Одновременная запись	8 нот*2
Структура	Два 32-шаговых секвенсера (с возможностью объединения при воспроизведении), три режима воспроизведения (OneShot/ Loop/Step), ввод шага с клавиатуры или кнопок панели
Программы	
Количество программ	16 x 16 банков = 256 (включая пользовательскую область)
Структура	Каждая программа = 4 тембра + 1 вокодер + 1 мастер-эффект + арпеджиатор + 2 пошаговых секвенсера. Каждый тембр = 1 программа синтеза или 1 набор ударных + эквалайзер + 2 разрыв-эффекта.
Ударные	
Количество программ	32 набора
Структура	Один тембр = 1 набору ударных. Один набор ударных = 16 программам синтеза*3
Клавиатура	49 нот (без aftertouch)
Контроллеры	колесо модуляции, колесо высоты тона

Входные/выходные разъемы

Аудиовход AudioIn1 = джек,
AudioIn2 (Mic/LineSw) = джек и миниджек (для головного микрофона)

Аудиовыход MAIN OUTPUT (L/MONO) = джек
MAIN OUTPUT (R) = джек
INDIV. OUTPUT (L) = джек
INDIV. OUTPUT (R) = джек
PHONES OUT = стереоджек

Входы управления Джек Assignable Pedal, джек Assignable Sw, джек для клавиатуры (TO KYBD)

MIDI Разъемы IN, OUT, THRU, разъем USB B

Дисплей 128 x 64 точек, полностью графический ЖК-модуль с подсветкой

Питание 9 В переменного тока

Габариты (ШxГxB)

RADIUS-R + RD-KB Вертикальная панель: 885 мм x 383 мм x 223 мм
Сложенная панель: 885 мм x 383 мм x 99 мм

RADIUS-R 482 мм x 185 мм x 76 мм

Вес

RADIUS-R + RD-KB 8.7 кг

RADIUS-R 2.7 кг

Комплект поставки Головной микрофон (конденсаторный), сетевой адаптер, 4 шайбы, 4 втулки, 4 винта (только RADIUS-R), CD-ROM (программа редактора для PC, и т.д.)

Опции Педаль экспрессии, педаль экспрессии/громкости, ножной переключатель, демпферная педаль

*1: Зависят от параметров звука.

*2: Общее количество нот на шаг, доступное для записи в пошаговый секвенсер.

*3: Набор ударных может быть назначен на один из 4 тембров программы.

* Внешний вид и спецификации могут быть изменены без предварительного уведомления (сентябрь./2005 г.).

Таблица MIDI-данных

Функция		Передача	Прием	Дополнительно	
Basic Channel	Default	1 – 16	1 – 16	Запоминается	
	Changed	1 – 16	1 – 16		
Mode	Memorized	×	3		
	Messages	×	×		
	Altered	*****	×		
Note Number:	True Voice	*5 – 108/ 21 – 108 *****	0 – 127 0 – 127	* с клавиатурой / без клавиатуры	
Velocity	Note On	○ 1 – 127	○ 1 – 127		
	Note Off	○ 64	×		
Aftertouch	Polyphonic (Key)	×	×	*1	
	Monophonic (Channel)	○	○		
Pitch Bend		* ○ / ×	○	* с клавиатурой / без клавиатуры *B	
Control Change	0, 32	○	○	Bank Select (MSB, LSB) *P	
	1	* ○ / ×	○	Modulation wheel * C	
	2	○	○	Breath Controller * 1, *C	
	4	○	○	Foot controller * 1, *C	
	6	○	○	Data Entry (MSB) * C	
	7	○	○	Volume * 1, *C	
	10	○	○	Panpot * 1, *C	
	11	○	○	Expression * 1, *C	
	64	○	○	Damper * 1, *C	
	65	○	○	Portamento * 1, *C	
	82	○	○	Foot Switch * 1, *C	
	98, 99	○	○	RRPN (LSB, MSB) *C	
	0 – 95, 102 – 119	○	○	Panel controls * 2, *C	
	Program Change	Variable Range	○ 0 – 127 *****	○ 0 – 127 0 – 127	*P
	System Exclusive		○	○	*3, *E
System Common	Song Position	×	×		
	Song Select	×	×		
	Tune	×	×		
System Real Time	Clock	○	○	*4	
	Command	×	○		
Aux Messages	Local On/Off	×	×		
	All Notes Off	×	○ 123 – 127		
	Active Sense	○	○		
	Reset	×	×		

Примечания
 *P, *C, *B, *E, *K: Передача и прием, если соответствующий MIDI-фильтр (Prog.Chg, CtrlChg, P.Bend, SystemEx, BankChg) установлен в ENA.
 *1: Передается согласно установкам глобального режима P08: PEDAL&SW “A.PEDAL” и “A. SwFunc”
 *2: Передается и принимается с номером, определенным на странице P07: MIDI MAP [CC#].
 *3: Кроме эксклюзивных сообщений Korg, поддерживаются сообщения inquiry, master volume и master fine tune.
 *4: Передается и не принимается при установке “Clock” в Int. Принимается и не передается при установке Ext-MIDI/Ext-USB/Auto.

Mode 1: OMNI ON, POLY

Mode 2: OMNI ON, MONO

○ : Да

Mode 3: OMNI OFF, POLY

Mode 4: OMNI OFF, MONO

× : Нет

Дополнительная информация находится в файле “RADIAS_MIDI_Imple_EFGJ1.pdf” на прилагаемом CD-ROM.