

Электронная клавиатура

РУКОВОДСТВО ПОЛЬЗОВАТЕЛЯ

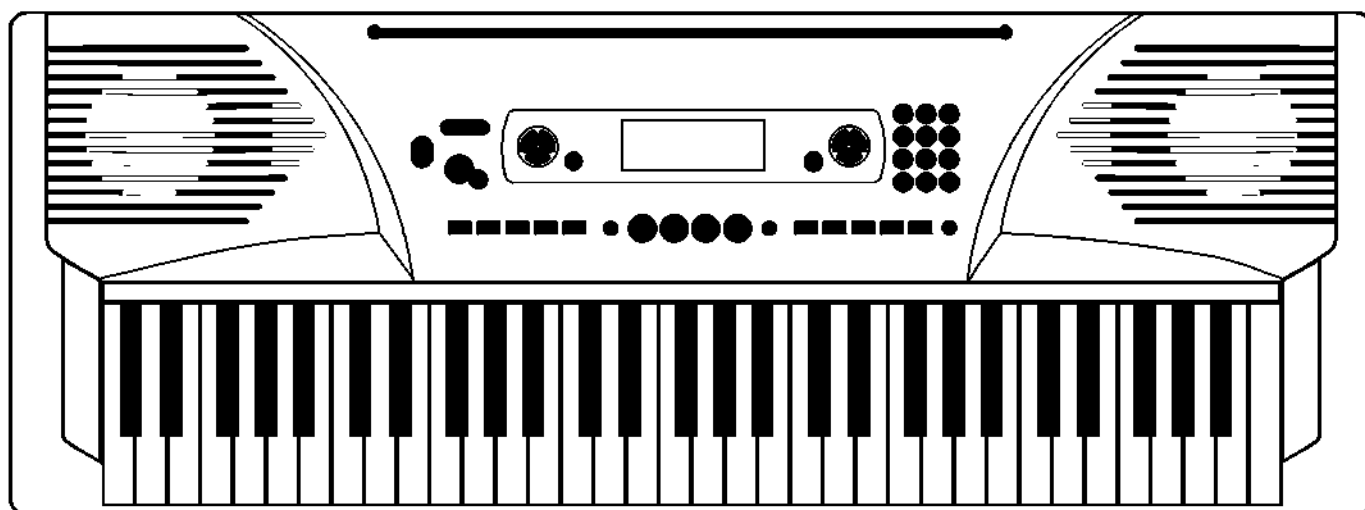

Поздравляем!

Поздравляем Вас с приобретением электронной клавиатуры!

Данная электронная клавиатура очень проста в использовании и обладает улучшенными функциями, которые наилучшим образом подходят для начинающих музыкантов, занимающихся самообучением. Взрослые и дети получают большое удовольствие от игры на этом инструменте благодаря великолепной подборке стилей аккомпанемента, выразительности звучания и возможности записи в режиме реального времени. А такие дополнительные возможности, как словарь аппликатур аккордов и большой набор песен помогут вам улучшить свои навыки исполнителя.

Перед тем, как приступить к игре на инструменте рекомендуется внимательно изучить руководство пользователя.

Комплект поставки

Пожалуйста, убедитесь в наличии всех компонентов, перечисленных ниже:

- **Инструмент**

- . **Пюпитр**

- . **Адаптер на 12V**

- . **Руководство пользователя**

! Важно

Клавиатура прослужит долго при условии соблюдения следующих простых правил:

Место установки

- Во избежание деформации и выцветания корпуса или более серьезных повреждений, берегите инструмент от воздействия:
 - **Прямых солнечных лучей.**
 - Высоких температур (не располагайте инструмент вблизи источников тепла и не оставляйте его на долгое время в машине, стоящей на солнце)
 - Повышенной влажности.
 - Пыли
 - Сильных вибраций

Электропитание

- Убедитесь, что вы используете правильный адаптер, и что напряжение в сети не превышает входное напряжение, указанное на ярлыке адаптера.
- Выключайте инструмент всякий раз, когда он не используется.
- **Если вы не планируете использовать инструмент в течение долгого промежутка времени, отключите адаптер от розетки внешней электросети.**
- Отключайте адаптер от электросети во время грозы.
- Не подключайте адаптер к одной розетке вместе с другими приборами с большим энергопотреблением, такими как нагреватели, электроплиты и т.д. Не подключайте инструмент через тройник, так как это может привести к снижению качества звука, к возникновению ошибок в программе и другим повреждениям.

Отключите питание при подключении к инструменту различных устройств

- Во избежание повреждения инструмента и подключаемых устройств необходимо выключить как инструмент, так и подключаемые

устройства.

Чистка

- Протирайте инструмент мягкой сухой тряпкой.
- Для удаления въевшейся грязи допускается использование слегка влажной тряпки.
Ни в коем случае не используйте химические чистящие средства, такие как спирт или растворитель.
- Не кладите предметы из винила на инструмент, так как это может привести к выцветанию и налипанию винила на поверхность инструмента.

Перемещение и перевозка

- Не применяйте излишнюю силу к кнопкам, разъемам и другим частям инструмента.
- Отсоединяя кабели, держитесь за разъем или штепсель, а не за кабель. Перед перемещением инструмента отсоедините все кабели.
- **Механические удары при падении или соударении инструмента, а также расположении тяжелых предметов на его поверхности может привести к царапинам на корпусе или более серьезным повреждениям.**

Радиопомехи

- Инструмент содержит цифровые схемы, поэтому если расположить инструмент слишком близко к радио- и телеприемникам, могут возникнуть помехи. В таком случае необходимо расположить инструмент подальше от таких приборов.

ОСНОВНЫЕ ВОЗМОЖНОСТИ

- **КЛАВИАТУРА**

61 клавиша

- **УПРАВЛЕНИЕ ФУНКЦИЯМИ**

Для выбора тембра, стиля или песни, а также таких функций, как транспозиция [Transpose], Октава [Octave], Бит [Beat], Точка разделения [Split point], MIDI, громкость аккомпанемента [Accomp volume], выбор из банка [Bank select] используйте кнопочную панель и клавиши [+ / YES] / [- / NO]

- **ТЕМБР**

157 тембров, в том числе 128 тембров формата GM, 6 наборов ударных и синтетические тембры.

- **СТИЛЬ**

100 стилей, в том числе 10 стилей ФОРТЕПИАНО.

- **ПЕСНИ**

100 песен. Для каждой песни есть обучающий режим.

- **УРОКИ МУЗЫКИ**

В вашем распоряжении три способа попрактиковаться в исполнении песен: урок 1 [Lesson1] урок2 [Lesson2] урок3 [Lesson3]. Помимо этого в каждом из трех обучающих режимов вы можете получать оценки, воспользовавшись функцией [GRADE], что поможет вам отслеживать свои успехи в развитии навыков исполнения.

- **РЕЖИМ АККОРДОВ**

Извлечение аккордов нажатием одной клавиши и в обычном режиме.

- **СЛОВАРЬ АККОРДОВ**

Информация об аккордах с указанием аппликатур.

- **ФУНКЦИЯ ЗАПИСИ**

Возможность записи одной песни под индексом 101 в списке песен.

- **УПРАВЛЕНИЕ СТИЛЕМ**

Синхронный запуск/остановка, разбивка на части: Главная/Вставка [Main/Fill], Вступление/Концовка [Intro/Ending]

- **ДРУГИЕ ВОЗМОЖНОСТИ**

Фортепиано, двойное наложение тембров, педаль, настройка одним касанием, запись, демонстрационный режим, изменение чувствительности клавиш, метроном, USB и т.д.

Содержание

Общее описание	6	Запись	21
Передняя панель	6	Начать запись	21
Задняя панель	6	Остановить запись	21
ЖК-дисплей	6	Проиграть запись	21
Подготовка	7-8	Меню функций	22-23
Электропитание..	7	Транспонирование.....	22
Установка пюпитра	8	Октава	22
		Бит	22
		Точка разделения	23
		MIDI IN	23
		MIDI OUT...	23
		Громкость аккомпанемента	23
		Выбор из банка	23
Подсоединение устройств	8-9	Песни	24-26
Наушники	8	Режим УРОКА	24
Педаль	9	Урок 1	25
USB устройства	9	Урок 2	25
		Урок 3	26
		Функция оценки	26
Первые шаги	10	Словарь аккордов	27
Включение	10		38
Общая громкость	10	Функция MIDI	
Демонстрационный режим	10	Что такое MIDI	28
		Подключение посредством USB... .	28
		Применение функции MIDI	28
Тембры и эффекты	11-13	Технические характеристики	29
Выбор тембра	11		
Двойной тембр	11-12	Устранение неполадок	29
Продление звучания	12		
Чувствительность клавиш	12		
Метроном	13		
Фортепиано..	13		
Управление стилем	14-19	Приложение	30-34
Выбор стиля	14	Приложение 1 – Список тембров..	30
Аккомпанемент	14	Приложение 2 – Список стилей	31
Запуск стиля	15-16	Приложение 3 – Список песен.....	32
Главная часть/Вставка	16	Приложение 4 – Список демо песен	33
Остановка стиля...	17	Приложение 5 – Список аккордов	33
Темп	17	Приложение 6 - MIDI список	34
Распознавание аккордов	18-19		
Память	20		
Настройка одним касанием	20		

Общее описание

Передняя панель

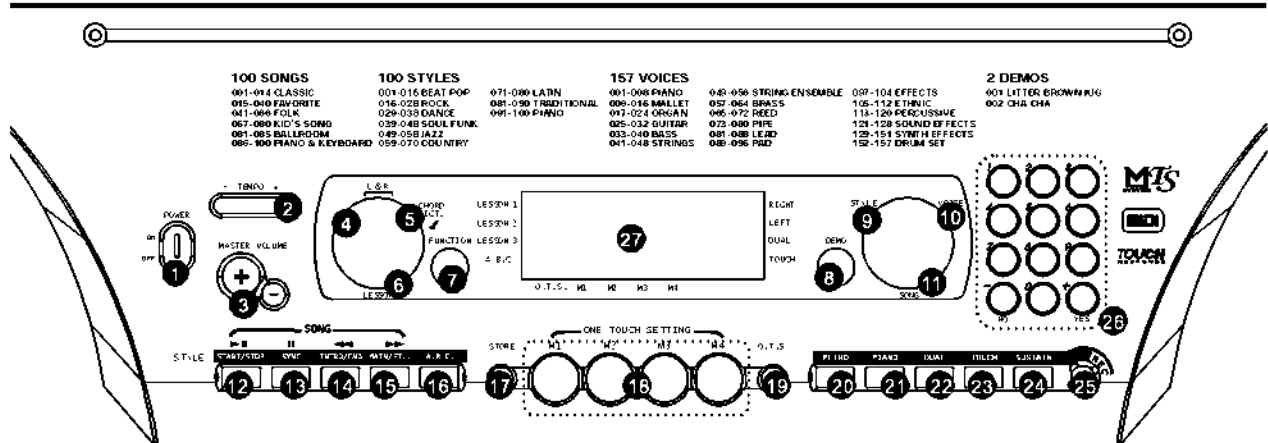

- 1 ВКЛ/ВКЛ
- 2 ТЕМП +/-
- 3 ОБЩАЯ ГРОМКОСТЬ
- 4 ОБУЧЕНИЕ. ЛЕВАЯ РУКА
- 5 ОБУЧЕНИЕ. ПРАВАЯ РУКА / СЛОВАРЬ АККОРДОВ
- 6 УРОК
- 7 ФУНКЦИЯ
- 8 ДЕМО
- 9 СТИЛЬ
- 10 ТЕМБР
- 11 ВЫБОР ПЕСНИ

В режиме стиля

- 12 ЗАПУСК/СТОП
- 13 СИНХРОНО
- 14 ВСТУПЛ/КОНЦОВКА
- 15 ГЛАВНАЯ/ВСТАВКА
- 16 АВТО БАСЫ

В режиме песни

- 12 ЗАПУСК/СТОП ▶■
- 13 ПАУЗА -
- 14 НАЗАД-
- 15 ВПЕРЕД~
- 17 СОХРАНИТЬ
- 18 ПАМЯТЬ ПАНЕЛИ M1-M4
- 19 НАСТРОЙКА ОДИНМ НАЖАТИЕМ
- 20 МЕТРОНОМ
- 21 ФОРТЕПИАНО
- 22 НАЛОЖЕНИЕ
- 23 ЧУВСТВИТЕЛЬНОСТЬ
- 24 ПРОДЛЕНИЕ ЗВУЧАНИЯ
- 25 ЗАПИСЬ
- 26 ЧИСЛОВЫЕ КНОПКИ
- 27 ЖК-ДИСПЛЕЙ

Задняя панель

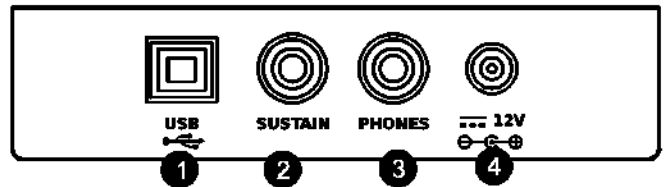

- 1 USB УСТРОЙСТВО
- 2 ПЕДАЛЬ
- 3 НАУШНИКИ
- 4 ПИТАНИЕ

ЖК-дисплей

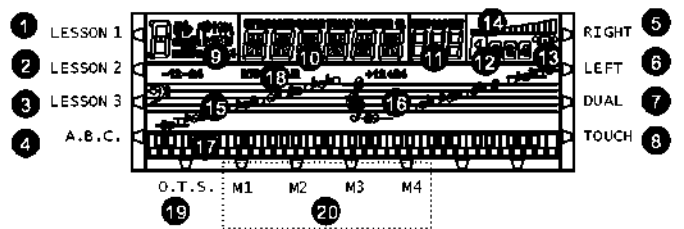

- 1 УРОК 1
- 2 УРОК 2
- 3 УРОК 3
- 4 A.B.C.
- 5 ПРАВАЯ
- 6 ЛЕВАЯ
- 7 НАЛОЖЕНИЕ
- 8 ЧУВСТВИТЕЛЬНОСТЬ
- 9 АККОРД
- 10 ТЕМБР/СТИЛЬ/ДЕМО/ПЕСНЯ
- 11 ТЕМП/РАЗМЕР
- 12 БИТ
- 13 МЕТРОНОМ
- 14 ГРОМКОСТЬ
- 15 КЛЮЧ ВЫС. ЧАСТОТ
- 16 КЛЮЧ НИЗ. ЧАСТОТ
- 17 КЛАВИШИ
- 18 NOR / VAR
- 19 НАСТРОЙКА КЛАВИШОЙ
- 20 M1-M4

Подготовка

Электропитание

Данная электронная клавиатура способна работать как от обычной домашней электросети (с использованием специального адаптера переменного тока), так и от батареек.

1. Использование адаптера переменного тока

Убедитесь, что вы используете адаптер, который подходит для этого инструмента. Необходимо использовать адаптер с выходным напряжением постоянного тока 12В. Прежде чем подсоединять адаптер к розетке электросети и соответствующему разъему на задней панели инструмента, удостоверьтесь, что электронная клавиатура отключена.

2. Использование батареек

Перед тем как поставить или поменять батарейки убедитесь, что электронная клавиатура отключена.

- Для того, чтобы поставить батарейки Откройте батарейный отсек на днище инструмента.

Вставьте в батарейный отсек 8 батареек типа D (SUM-1, R-20), соблюдая правильную полярность

Закройте крышку отсека и убедитесь, что она защелкнулась.

- Признаки низкого заряда батареек
Необходимо как можно скорее заменить батарейки при появлении любого из следующих признаков:
Ухудшение яркости и четкости изображения на ЖК дисплее; ненормально тихий звук в динамиках или наушниках; искажение звука; внезапное отключение при игре на высоком уровне громкости; ритмы или демо песни звучат ненормально; ухудшение яркости дисплея при игре на высоком уровне громкости.

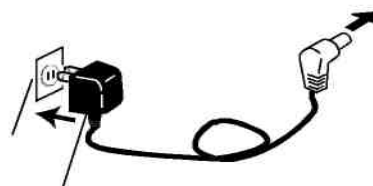
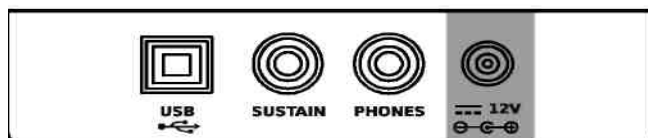

Розетка
Адаптер

ВНИМАНИЕ!

- Используемый адаптер переменного тока должен в точности соответствовать инструменту по своим техническим характеристикам. В случае использования других типов адаптеров есть риск возгорания или получения электрического удара.
- По соображениям безопасности отключайте адаптер от розетки электросети всякий раз, когда вы не используете инструмент в течение долгого времени.

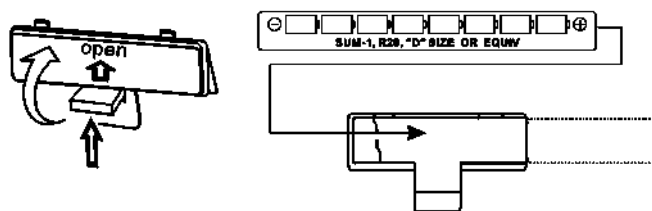

ВНИМАНИЕ!

- При использовании батарей соблюдайте полярность, пользуясь отметками. Не используйте батарейки разных типов. Не смешивайте использованные батарейки с новыми. При появлении любого из перечисленных признаков низкого заряда батареек немедленно замените их. Вытаскивайте батарейки из батарейного отсека всякий раз, когда вы не используете инструмент в течение долгого промежутка времени.

Подготовка

Установка пюпитра

Используя картинку, прикрепите пюпитр к корпусу инструмента:

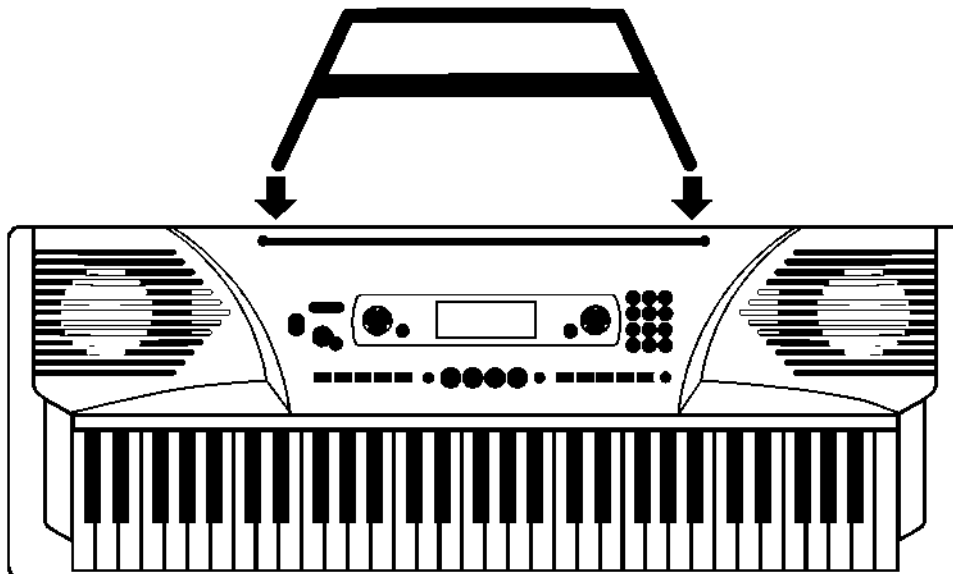

Подсоединение устройств

Наушники

1. Если вы предпочитаете играть с наушниками для получения возможности следить за собственным исполнением с высоким качеством звука, подключите наушники к разъему PHONES на задней панели инструмента.
2. При включении наушников в разъем PHONES встроенные динамики отключаются автоматически.

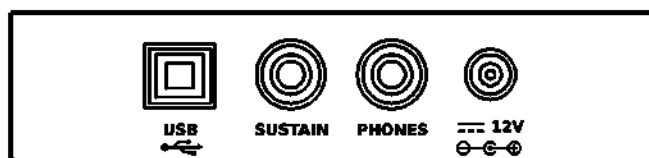

ПРИМЕЧАНИЕ:

Избегайте большой громкости при игре с наушниками, так как это может привести к ухудшению слуха.

Подсоединение устройств

Педадь

1. Для продления звучания тембров можно использовать специальную педаль, подключив ее к разъему SUSTAIN.
2. Педаль работает в точности как правая педаль обычного фортепиано. Для продления звука нажмите и удерживайте педаль, отпустите педаль для обычного звучания

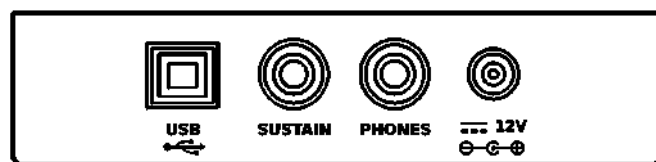

USB устройства

1. Подсоедините ПК или другое USB -устройство, поддерживающее USB Audio.
2. Для переноса миди данных на USB устройство, подключите USB кабель, установите и инициализируйте драйвер и выберите USB Audio Device в меню установленной программы.

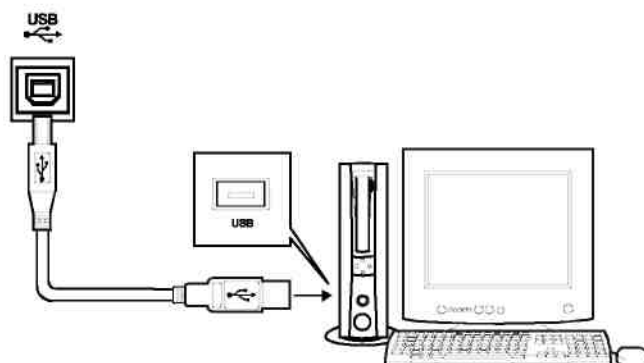

!ОСТОРОЖНО

Во избежание повреждений выключите клавиатуру и соответствующие устройства, перед тем как подсоединить или отключить их друг от друга.

Первые шаги

Включение

1. Перед включением инструмента убедитесь, что все подсоединения, описанные в предыдущих инструкциях, выполнены правильно.

2. Передвиньте переключатель [POWER] в положение [on]. Включился ЖК экран.

ПРИМЕЧАНИЕ:

>

- . Если ЖК экран не включился, проверьте электропитание.

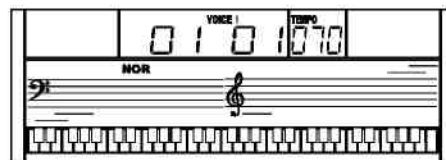

Общая громкость

1. Громкость инструмента можно изменять от 0 до 31 путем нажатия кнопки [MASTER VOLUME +/-], на ЖК-дисплее отобразится MVL XX.

2. Одновременное нажатие кнопок [MASTER VOLUME +] и [MASTER VOLUME -] автоматически устанавливает громкость на уровень MVL 24.

ПРИМЕЧАНИЕ:

^

- . Отсутствие звука означает, что громкость установлена на минимальный уровень.

MASTER VOLUME

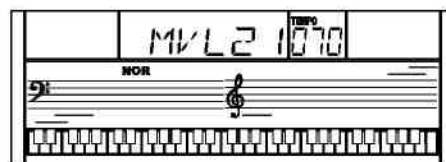
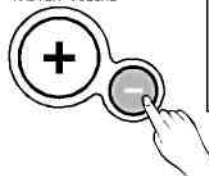

MASTER VOLUME

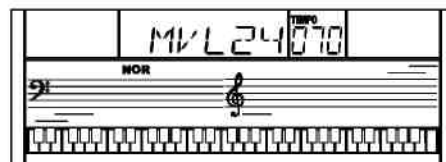

Демонстрационный режим

Данный инструмент содержит 2 классические песни в демонстрационном режиме.

1. Для того, чтобы открыть демонстрационный режим нажмите кнопку [DEMO].
2. Выберете песню, воспользовавшись кнопками [+ /YES], [- /NO] или числовыми кнопками [1] [2].
3. Для выхода из демонстрационного режима нажмите кнопки [START/STOP] или [DEMO].

ПРИМЕЧАНИЕ:

>]

- . В демонстрационном режиме все кнопки функций за исключением кнопок DEMO, START/STOP, TEMPO, + /YES, - /NO, КНОПКА 1, КНОПКА 2, ОБЩИЙ ЗВУК будут нерабочими

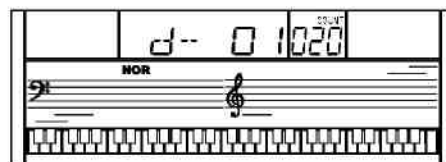
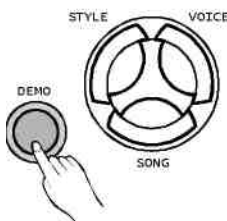

Тембры и Эффекты

Инструмент оснащен 157 тембрами (СМ. Приложение), в том числе 128 тембрами формата GM, 6 наборами ударных и синтетическими тембрами.

Выбор тембра

1. Для входа в режим выбора тембра нажмите кнопку [VOICE]. Тембр №01 включится автоматически; на ЖК-дисплее отобразятся VOICE и номер используемого тембра.

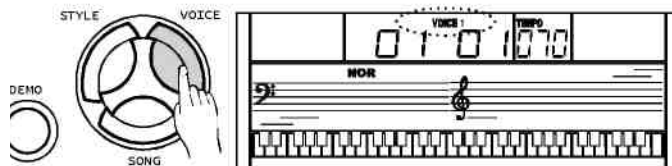

2. Кнопки [+ / YES] и [- / NO]: Выберите желаемый тембр, воспользовавшись кнопками [+ / YES] или [- / NO]. Номер выбранного тембра будет показываться на дисплее.

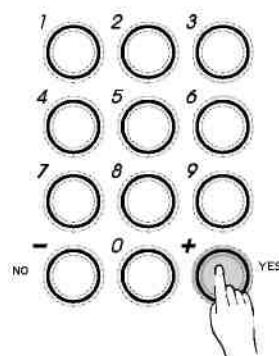

Числовые кнопки:

Для выбора тембра можно также пользоваться числовыми кнопками.

3. Выбрав тембр, можно приступать к игре на инструменте.



Наложение тембров

Данная электронная клавиатура снабжена функцией "наложения тембра". Данная функция позволяет добиться более изысканного звучания за счет накладывания тембров двух музыкальных инструментов друг на друга; за счет этого можно создавать новые звуковые сочетания и музыку. В обычном режиме тембр, отображаемый на дисплее, является тембром VOICE 1, когда активна функция наложения тембров, на дисплее будет отображаться тембр VOICE 2.

1. Нажмите кнопку [DUAL] для включения функции двойного тембра после выбора тембра VOICE 1. На дисплее одновременно высветятся тембр VOICE 2 и индикатор DUAL. Также на ЖК-дисплее отобразится номер накладываемого тембра. Теперь при нажатии одной клавиши будут звучать сразу два звука.

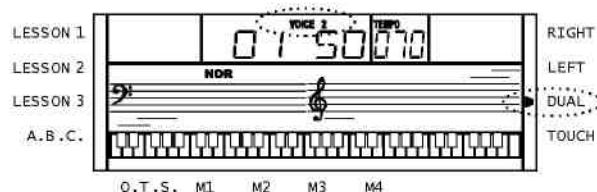

Два тембра будут звучать одновременно.

Тембры и эффекты

2. При выборе режима двойного наложения [DUAL] автоматически накладывается тембр №50 (Strings2). Для выбора другого тембра для наложения воспользуйтесь клавишами [+ / YES] / [- / NO] или панелью числовых кнопок.
3. Для отключения режима двойного наложения тембра нажмите на кнопку [DUAL] еще раз. Тембр VOICE 2 отключится, и ноты, которые вы играете, снова будут звучать с тембром VOICE 1.

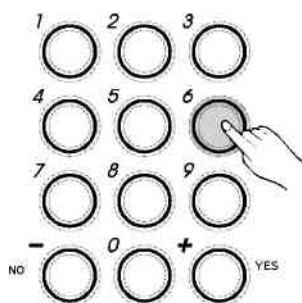

ПРИМЕЧАНИЕ:

В режиме двойного наложения тембра, наложение тембра возможно только для клавиш, расположенных по правую руку от точки разделения клавиатуры.

Продление звучания

Эта функция позволяет использовать эффект продления звучания нот во время игры на инструменте.

1. Чтобы включить этот эффект нажмите кнопку [SUSTAIN]. На ЖК-дисплее загорится флажок SUSTAIN. К звучанию инструмента будет применен эффект продления.
2. Для того, чтобы убрать эффект продления звучания, нажмите кнопку [SUSTAIN] еще раз. Флажок SUSTAIN погаснет.
3. Эффект продления, включающийся автоматически, выключается аналогичным образом.

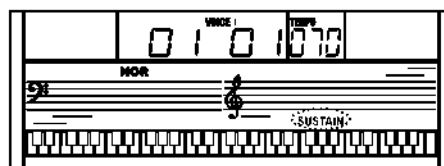
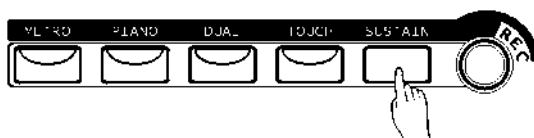

ПРИМЕЧАНИЕ:

Использование педали для продления звучания дает более интенсивный эффект, чем аналогичная функция кнопки [SUSTAIN] на панели инструмента.

Чувствительность клавиш

Эта функция позволяет включить динамический уровень чувствительности клавиш во время игры на инструменте.

1. Нажмите кнопку [TOUCH] для отключения функции чувствительности клавиш. На ЖК-дисплее погаснет индикатор TOUCH, что означает, что кнопки больше не чувствительны к силе нажатия.
2. Нажав кнопку [TOUCH] еще раз, вы включите эффект чувствительности клавиш. На ЖК-дисплее загорится индикатор TOUCH.
3. Активирована чувствительность клавиш по умолчанию.
4. Чтобы почувствовать эффект, сыграйте любую ноту с включенной функцией чувствительности клавиш.

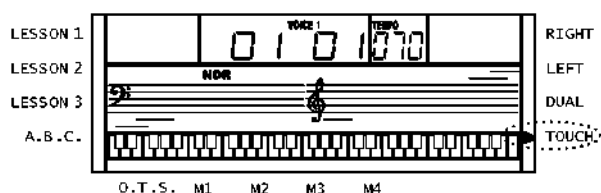
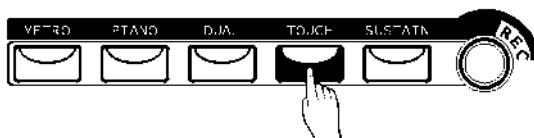

Метроном

1. Чтобы включить метроном нажмите кнопку [METRO].
2. Чтобы выключить метроном нажмите кнопку [METRO] еще раз.
3. Метроном не работает в режиме ПЕСНИ/СЛОВАРЬ АККОРДОВ.

ПРИМЕЧАНИЕ:

- Метроном можно использовать вместе с темпом в качестве аккомпанемента, в случае если вы используете какой-либо стиль. Метроном также можно использовать при записи, при этом звук метронома записываться не будет.

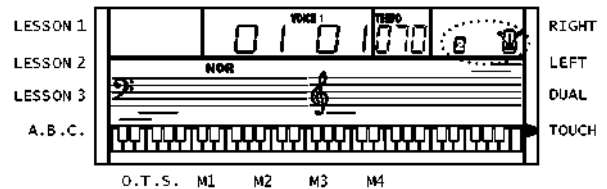
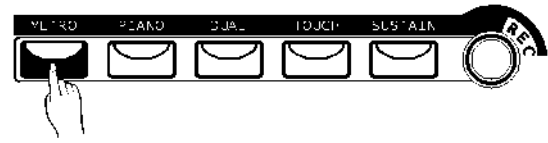

Фортепиано

1. Для того чтобы выйти в режим ФОРТЕПИАНО, нажмите кнопку [PIANO]. На ЖК-дисплее загорится PIANO, и тембр автоматически изменится на фортепиано. В этом режиме функция A.B.C. не работает.
2. Для выхода из режима ФОРТЕПИАНО снова нажмите кнопку [PIANO].
3. В случае обращения к памяти посредством нажатия кнопок [FUNCTION] / [DEMO] / [VOICE] / [SONG] / [STYLE] программа автоматически выходит из режима фортепиано.

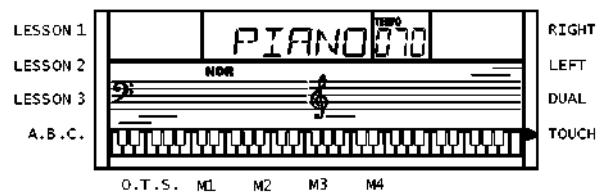
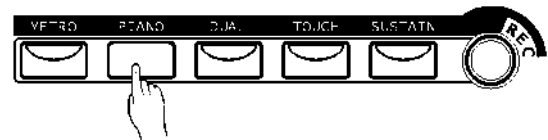

Управление стилем

Возможности инструмента включают 100 стилей, от 01 до 100, в том числе 10 стилей для фортепиано.

Выбор стиля

1. Чтобы перейти к режиму настройки стиля нажмите кнопку [STYLE]. Стиль №01 включится автоматически; на ЖК-дисплее загорится флажок STYLE и соответствующий номер стиля.

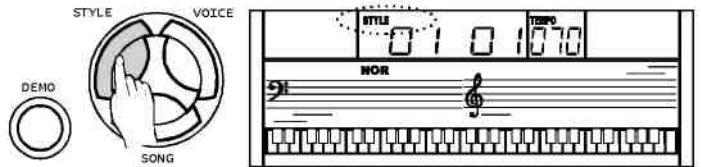

2. Кнопки [+ /YES] и [- /NO]: Нажмите кнопки [+ /YES] или [- /NO] для выбора желаемого стиля. На дисплее отобразится соответствующий номер стиля.

Числовые кнопки:

Для выбора стиля можно также пользоваться панелью числовых кнопок.

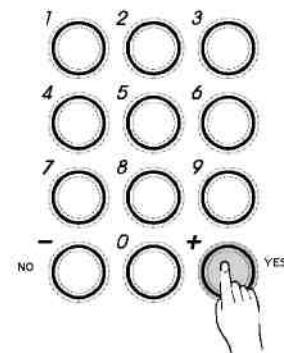

3. Выбрав стиль, можно приступать к игре на инструменте.
4. Рабочий стиль в любой момент можно поменять. Номер нового стиля сразу же отразится на ЖК-дисплее. Если изменение стиля приходится на первую долю, стиль меняется сразу же; если изменение стиля приходится на другие доли, то новый стиль будет использоваться со следующего такта.



Аккомпанемент

Аккомпанемент состоит из Вступления, Главной части, Вариации, Вставки и Концовки. Использование различных частей аккомпанемента с учетом структуры различных стилей позволит улучшить общее звучание музыкальных произведений.

Вступление (INTRO)

Нажмите на кнопку [INTRO/END] чтобы предварить ваше исполнение небольшим вступлением. Вступление длится 2-4 такта, после чего включается главная часть аккомпанемента.

Главная часть (MAIN) и Вариация (VARIATION)

Главная часть и вариация – это две следующих части аккомпанемента. Каждая часть состоит из 2-4 тактов.



Вставка FILL

Во время проигрывания аккомпанемента можно сделать ритмическую/аккомпанементную вставку, нажав на кнопку [MAIN/FILL]. Вставка включится автоматически.

Концовка ENDING

В случае нажатия кнопки [INTRO/END], ритмический аккомпанемент и ваше исполнение завершаются 2-4 тактами концовки.

Запуск стиля

1. Мгновенный запуск:

Нажмите кнопку [START/STOP] для запуска стиля, после чего сразу же вступит аккомпанемент ударных.

На ЖК-дисплее будут показываться соответствующие доли.

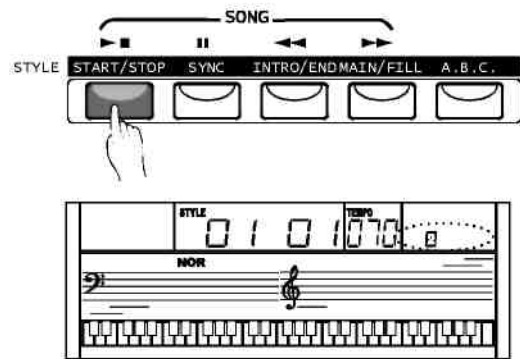

2. Режим А.В.С.

Режим А.В.С. автоматически не включается. Для того чтобы включить режим распознавания аккордов аккомпанемента нажмите кнопку [A.B.C.]; на ЖК-дисплее загорится соответствующий индикатор.

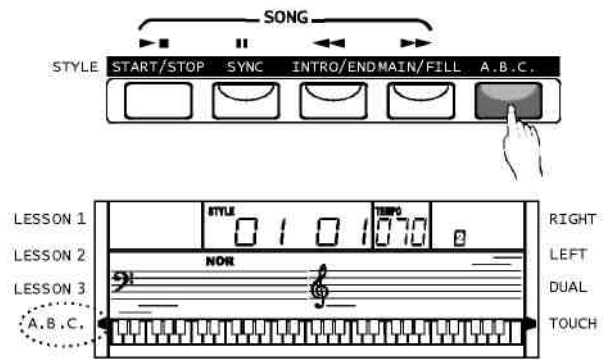

Клавиши, расположенные слева от точки разделения клавиатуры принято называть областью аккомпанемента. При игре в этой области одновременно будут звучать тембр баса и используемый вами тембр.

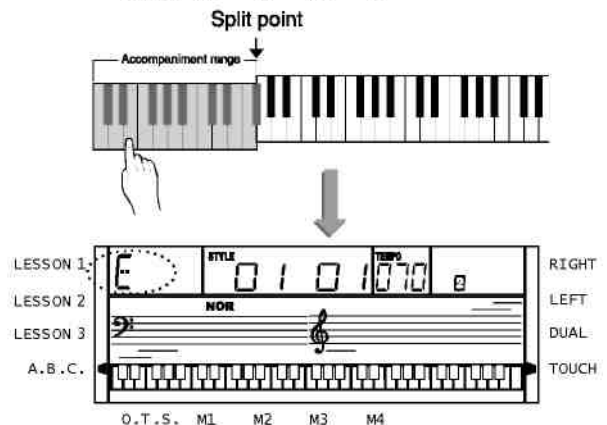

3. Синхронный запуск

Нажмите кнопку [SYNC] для включения режима ожидания синхронного запуска. В этом случае индикаторы долей на ЖК-дисплее будут мигать одновременно.

При включенном режиме А.В.С., достаточно нажать клавишу в области аккомпанемента и стиль начинает звучать с басами и соответствующим аккордом. При отключенном режиме А.В.С., стиль начинает проигрываться в виде партии ударных при нажатии любой клавиши.

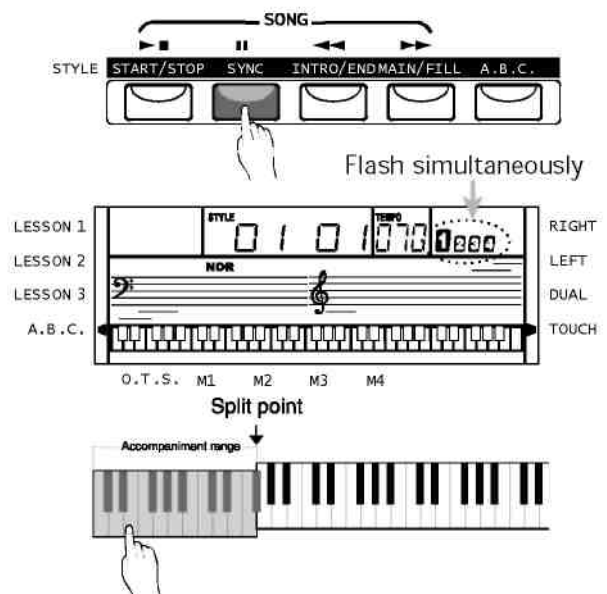

Управление стилем

4. Запуск Вступления:

Нажмите кнопку [INTRO/END] перед тем, как запустить стиль, при этом на ЖК-дисплее будут моргать флажки NOR или VAR, что будет означать, что вступительная часть готова к проигрыванию. Длина вступления варьируется в зависимости от стиля.

Нажмите кнопку [START/STOP], и стиль начнет проигрываться со вступительной части, переходящей в главную.

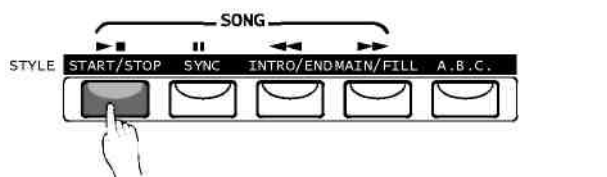
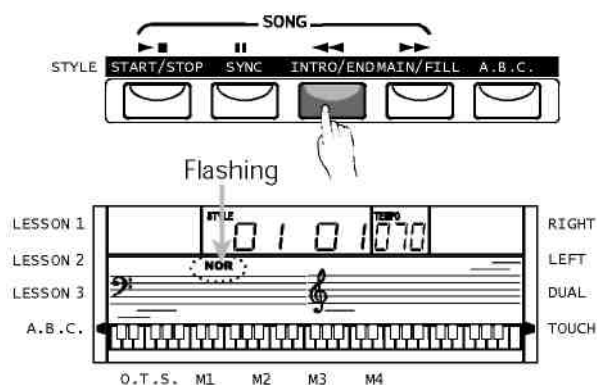

Главная часть/Вставка

1. При нажатии кнопки [MAIN/FILL] в режиме ГЛАВНОЙ ЧАСТИ на ЖК-дисплее загорится флажок VAR, и после одного такта вставки вступит режим ВАРИАЦИИ.

2. При нажатии кнопки [MAIN/FILL] в режиме ВАРИАЦИИ на ЖК-дисплее загорится флажок NOR; и после одного такта вставки вступит режим ГЛАВНОЙ ЧАСТИ.

3. Нажмите и удерживайте кнопку [MAIN/FILL] во время проигрывания стиля, при этом ВСТАВКА будет повторяться до тех пор, пока вы не отпустите кнопку.

ПРИМЕЧАНИЕ:

После завершения стиля нажмите кнопку [MAIN/FILL] и он изменится на VAR или NOR соответственно; на ЖК-дисплее загорится соответствующий флажок.

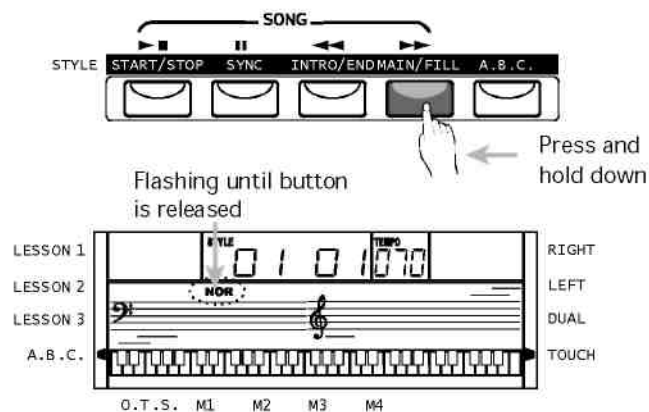
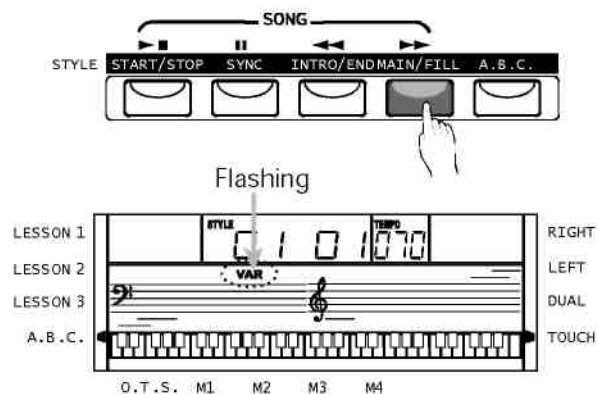

Остановка Стиля

1. Мгновенная остановка

Акомпанемент можно остановить в любой момент, нажав на кнопку [START/STOP].

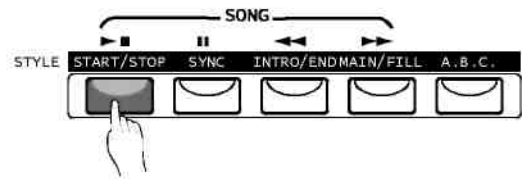

2. Остановка с концовкой

Нажмите кнопку [INTRO/END] для добавления концовки к аккомпанементу. Концовка начнется со следующего такта.

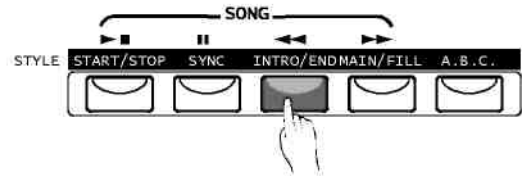

3. Синхронная остановка

Нажмите кнопку [SYNC] для остановки стиля, при этом автоматически задается режим синхронного запуска следующего стиля.

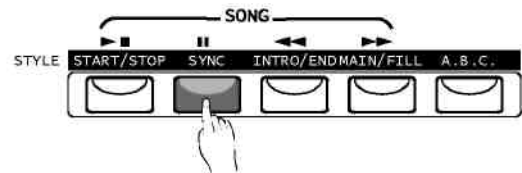

Темп

1. Нажмите кнопки [ТЕМПО +] или [ТЕМПО -] для изменения темпа.

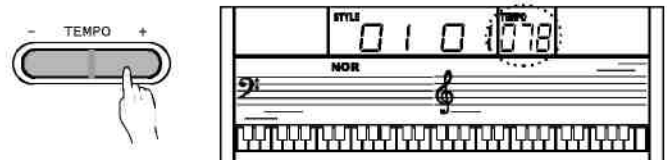

2. Одновременное нажатие кнопок [ТЕМПО +] и [ТЕМПО -] вернет темп, настроенный по умолчанию.

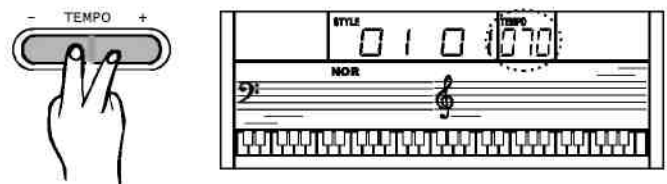

3. Инструмент будет менять настройку автоматического темпа стиля даже в том случае, если вы меняете стиль во время исполнения.

Распознавание аккордов

Режим А.В.С. не включается автоматически. Чтобы включить эту функцию распознавания аккордов аккомпанемента нажмите кнопку [A.B.C.], на ЖК-дисплее загорится индикатор А.В.С. Область клавиатуры по левую сторону от точки разделения называют «областью аккомпанемента», при игре в этой области тембры аккорда и басов звучат одновременно.

ПРИМЕЧАНИЕ:

Так как функция распознавания аккордов в режиме А.В.С. основана на приоритете основного тона аккорда, некоторые из аккордов в режиме А.В.С. не распознаются, не смотря на то, что они входят в Словарь аккордов инструмента. К таким аккордам относятся B6, bB6, B6(9), bB6(9) -, Ваug, bВаug, bВm6, Вm6, Adim7, bBdim7, Bdim и т.д.

Два способа распознавания аккорда: "распознавание по тонике" и "распознавание по полной постановке аккорда".

Если исполнять полные аккорды в этом режиме, они будут распознаваться «по полной постановке аккорда». В противном случае будет применяться метод «распознавания по тонике».

• Распознавание по тонике

Этот метод позволяет легко играть аккорды в области аккомпанемента, используя один, два или три пальца. Примеры аппликатуры для распознавания аккордов "C, Cm, C7 and Cm7" по тонике:

	• Для мажорного аккорда нажмите основной тон аккорда
	• Для минорного аккорда Нажмите основной тон вместе с ближайшей левой клавишей.
	• Для септаккорда Нажмите основной тон вместе с ближайшей левой белой клавишей
	• Для минорного септаккорда Нажмите основной тон вместе с ближайшими левыми черной и белой клавишами (три клавиши).

ПРИМЕЧАНИЕ:

В режиме А.В.С. при нажатии 1, 2 или 3 клавиш в области аккомпанемента аккорд будет распознаваться по тонике.

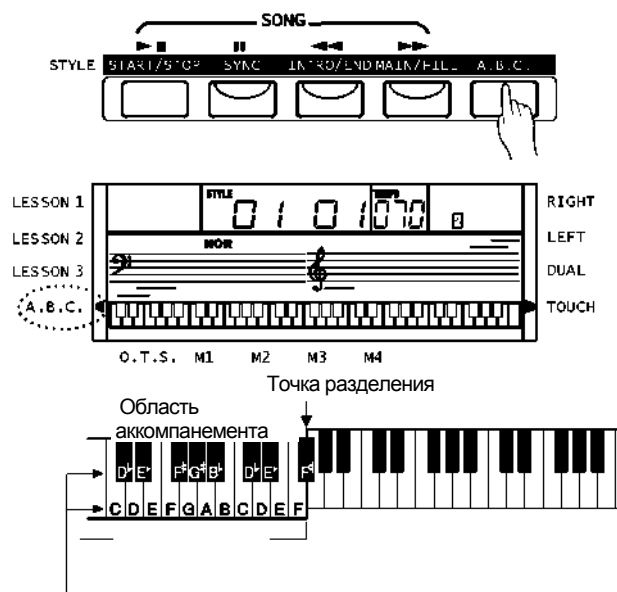

• Полные аккорды

Этот метод позволяет играть аккорды аккомпанемента в рамках области аккомпанемента с обычной аппикатурой. Аппикатура полных аккордов (для C аккордов) дана в таблице ниже (всего 32 аккорда):

0 C	1 C ₆	2 CМ ₇	3 CМ ₇ (#11)	4 CМ(9)	5 CМ ₇ (9)
6 C ₆ (9)	7 Caug	8 Cm	9 Cm ₆	10 Cm ₇	11 Cm ₇ (b5)
12 Cm(9)	13 Cm ₇ (9)	14 Cm ₇ (11)	15 CmM ₇	16 CmM ₇ (9)	17 Cdim
18 Cdim ₇	19 C ₇	20 C ₇ aug4	21 C ₇ (b5)	22 C ₇ (9)	23 C ₇ (#11)
24 C ₇ (b13)	25 C ₇ (b9)	26 C ₇ (13)	27 C ₇ (#9)	28 CМ ₇ aug	29 C ₇ aug
30 C ₇ aug4	31 C ₁₊₂₊₅	Ноты в скобках играть не обязательно; аккорд будет распознаваться и без них.			

Несколько слов об аккордах

Аккорд – это три или более тонов, звучащих одновременно

Самый распространенный тип аккордов – это трезвучие, т.е. аккорд из трех нот: тоники и третьей и пятой ступеней соответствующей тональности. Например, аккорд-трезвучие До-мажор состоит из ноты до (тоника), ми (третья ступень тональности До-мажор) и соль (пятая ступень тональности До-мажор).

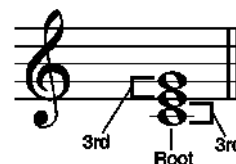

На изображении трезвучия До-мажор самая низкая нота – это тоника (в случае, когда самая низкая нота в трезвучии не является тоникой, говорят об «обращении» аккорда). Тоника – это центральный звук аккорда, он сцепляет вместе остальные тона аккорда и делает его устойчивым. Расстояние (интервал) между первым и вторым тонами аккорда может быть мажорной или минорной терцией.

Мажорная терция – четыре полушага (полутона)

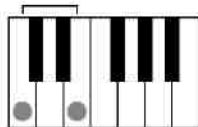

Минорная терция – три полушага (полутона)

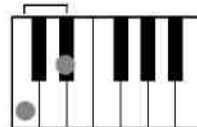

Интервал между первым (тоникой) и вторым тоном аккорда и определяет, является ли аккорд мажорным или минорным, а самый высокий тон аккорда можно сместить вверх или вниз на полтона, что дает еще два вида аккордов .

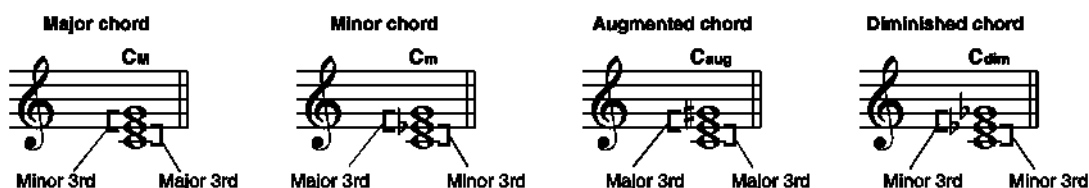

При изменении последовательности тонов при различных обращениях аккорда основные характеристики его звучания не изменяются. Обращения применяются в частности для связки аккордов в цепочку.

Обозначение аккордов

В обозначении аккордов содержится практически вся информация об аккорде, которую вам необходимо знать (за исключением обращений). По обозначению аккорда можно узнать его основной тон, мажорный он или минорный, уменьшенный он или нет, большой септаккорд или малый и всех других вариантов аккордов...и все это одним взглядом.



Некоторые виды аккордов

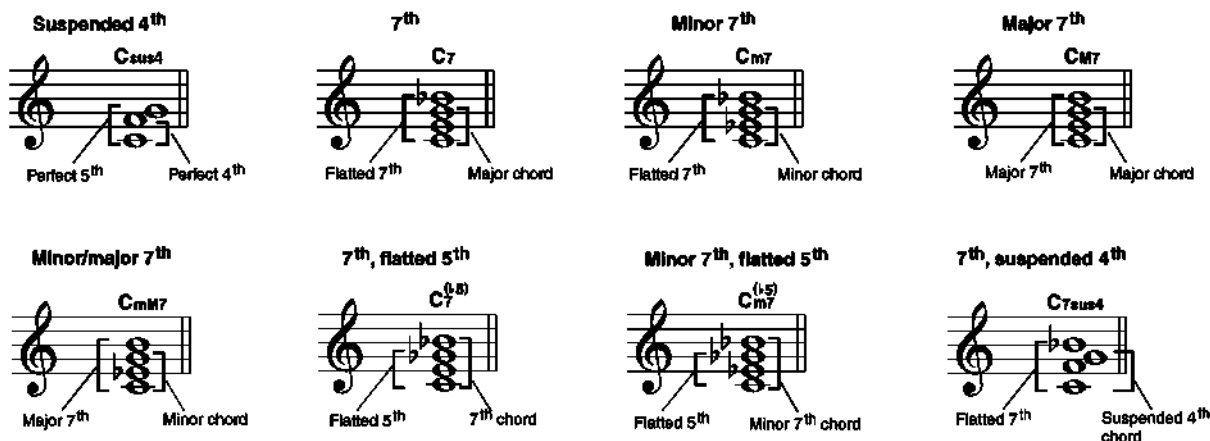

Память

Четыре буфера памяти для хранения данных.

1. Нажмите кнопку [STORE] и, удерживая ее, нажмите кнопку [M1] (или [M2]-[M4]). Данные соответственно сохранятся в буфер M1 (M2-M4).

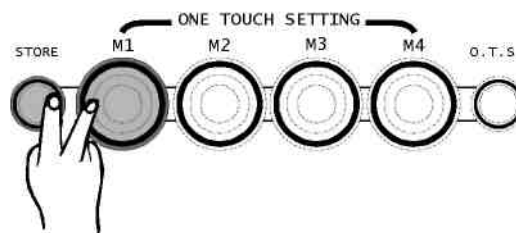

2. К данным, которые можно сохранить в памяти, относятся: ДАННЫЕ ТЕМБРА/VOICE DATA
ТЕМБР: VOICE 1, VOICE 2;
ЭФФЕКТ: ЧУВСТВИТЕЛЬНОСТЬ ON/OFF, ПРОДЛЕНИЕ ON/OFF
ТРАНСПОЗИЦИЯ, ОКТАВА, ТОЧКА РАЗДЕЛЕНИЯ;

ДАННЫЕ АККОМПАНЕМЕНТА/ACCOMP DATA
НОМЕР СТИЛЯ, ТЕМП, РЕЖИМ A.B.C.ON/OFF,
СТАТУС NOR/VAR.

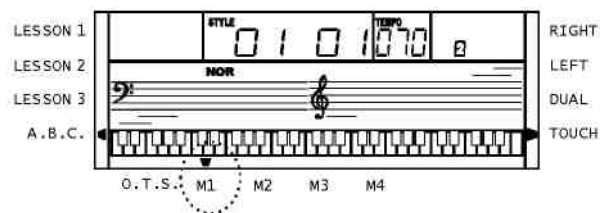

ПРИМЕЧАНИЕ:

Если текущие настройки отличаются от текущих сохраненных настроек, на ЖК-дисплее будет моргать индикатор соответствующего буфера.

При отключении инструмента сохраненные данные возвращаются к исходным.

Настройка одним касанием

Функция настройки одним касанием One Touch Setting – это очень полезная и удобная функция, благодаря которой можно полностью перенастроить инструмент нажатием всего одной кнопки. Используя эту функцию, к текущему стилю можно применить 4 набора настроек (M1~M4).

1. Нажмите кнопку [O.T.S.] для включения режима настройки одним касанием, и на ЖК-дисплее загорится индикатор O.T.S.
При нажатии любой из кнопок [M1] ~ [M4] загрузится набор параметров в соответствии с текущим стилем.
При включении функции O.T.S. режим A.B.C. включается автоматически.

2. Выберите необходимые настройки, воспользовавшись клавишами M1-M4.

3. Нажмите кнопку [O.T.S.] еще раз для выхода из режима O.T.S.

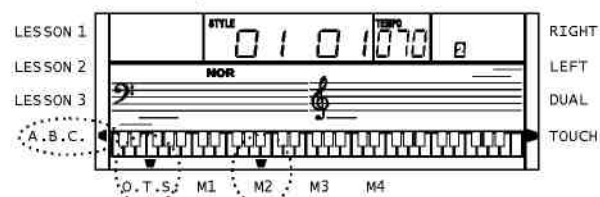
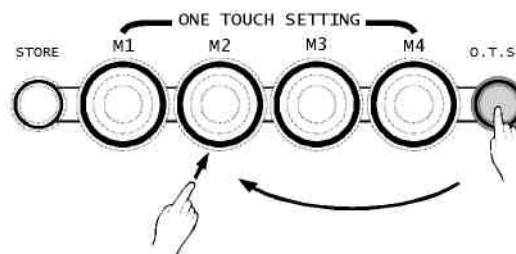

Запись

Начать запись

1. Нажмите кнопку [RECORD], четыре цифры в правом углу дисплея, означающие доли, начнут моргать, что будет означать, что инструмент находится в режиме ожидания начала записи.
Сейчас можно выбрать тембр, стиль и буфер памяти. Треки МЕЛОДИИ и АККОМПАНЕМЕНТА можно записывать вместе друг с другом.
2. После выбора настроек в режиме «ожидания начала записи» можно переходить непосредственно к игре на электронной клавиатуре (при записи ACCOMP играть необходимо в области аккомпанемента) или нажать кнопку [START/STOP]; эти действия автоматически запустят режим записи и на дисплее пойдет счет долей в соответствии с выбранным темпом.

ПРИМЕЧАНИЕ:

При записи трека, первоначальные данные этого трека будут стираться .

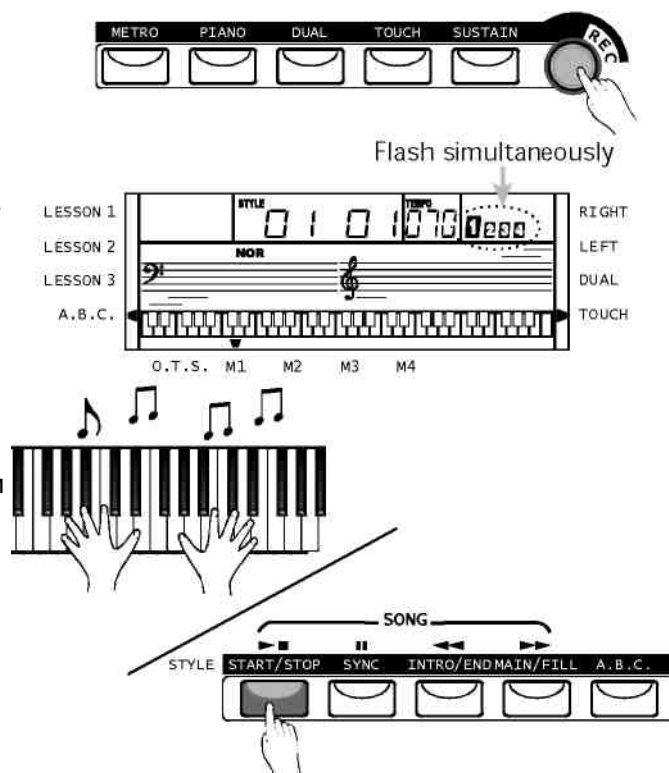

Остановка записи

1. АВТОМАТИЧЕСКАЯ ОСТАНОВКА
При полном заполнении свободной памяти запись останавливается автоматически. На ЖК-дисплее загорится "FULL".
2. ОСТАНОВКА В РУЧНУЮ
Нажмите кнопку [RECORD] еще раз для немедленной остановки записи.
При нажатии кнопки [INTRO/END] во время исполнения стиля, запись остановится автоматически после завершения концовки.

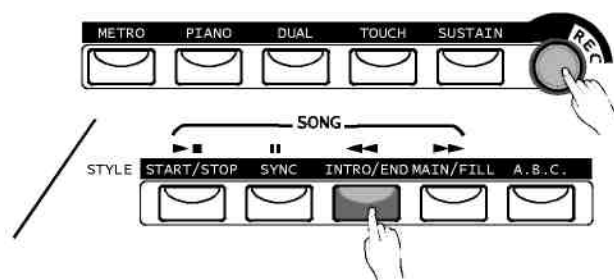

Проигрывание записи

Нажмите кнопку [SONG] и выберете песню 101, используя панель числовых кнопок или кнопки [+ / YES] / [- / NO]. Запись начнет проигрываться.

ПРИМЕЧАНИЕ:

При выключении инструмента записанные данные не сохраняются.
Для того чтобы остановить воспроизведение записи, можно воспользоваться числовыми кнопками или кнопками [+ / YES] / [- / NO] для выбора другой песни. В этом случае автоматически включается режим прослушивания песен.

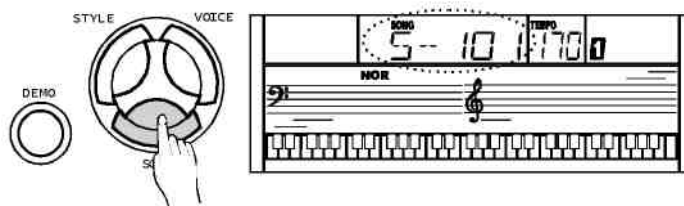

Меню функций

Для того чтобы открыть меню функций нажмите клавишу [FUNCTION].

При первом открытии меню выбирается функция "ТРАНСПОНИРОВАНИЕ".

При каждом открытии меню будет открываться та из функций, которая была выбрана в предыдущий раз.

Нажмите клавишу [FUNCTION] для выбора опции, которую вы хотите настроить.

Настройте параметр, используя кнопки [+ / YES] / [- / NO].

Опции и соответствующие параметры указаны в таблице справа:

Опция	ЖК-дисплей	Диапазон	По умолчанию
TRANSPOS	КPS 00	-6...6	
OCTAVE OCT	OCT00	-1...1	0
BEATBET	BET04	0,2...9	4
SPLIT PTSPT	SPT 19	1...61	19([#] F3)
MIDI INCHI	CHI ALL	01...16, ALL	ALL
MIDI OUT	CHO01	01...16	01
ACCOMP VOLUME	AVL20	00...31	20
BANK SELECT	BAK01	01...128	01

ПРИМЕЧАНИЕ:

Если в течение 5 секунд после нажатия клавиши [FUNCTION] не совершается никаких действий, меню автоматически выключается.

Транспонирование

Нажмите кнопку [FUNCTION] для выбора подменю ТРАНСПОНИРОВАНИЕ. На дисплее отразится текущее значение транспонирования.

Используя [+ / YES] / [- / NO], настройте значение транспонирования в диапазоне от -6 до 6 полутонов для правой стороны клавиатуры.

Одновременное нажатие [+ / YES] и [- / NO] возвращает первоначальное значение транспонирования.

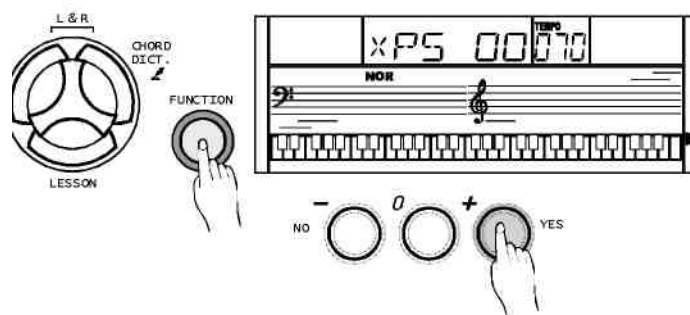

Октава

Нажмите кнопку [FUNCTION] для выбора подменю ОКТАВА. На дисплее отразится текущее значение для этой опции.

Используя [+ / YES] / [- / NO], настройте значение опции в диапазоне от -1 до 1 октавы для правой стороны клавиатуры.

Одновременное нажатие [+ / YES] и [- / NO] возвращает первоначальное значение октавы.

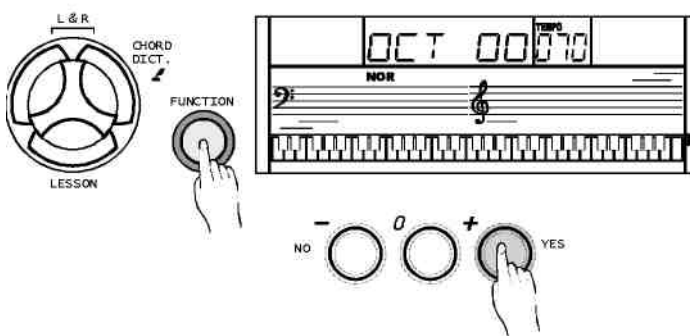

Бит

Нажмите кнопку [FUNCTION] для выбора подменю БИТ. На дисплее отразится текущее значение для этой опции.

Используя [+ / YES] / [- / NO], настройте значение бита. Значение бита включает: 0,2 – 9,9 типов значения бита.

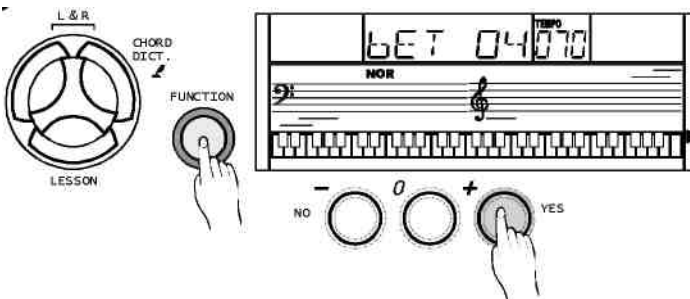

Точка разделения клавиатуры

Нажмите кнопку [FUNCTION] для выбора подменю ТОЧКА РАЗДЕЛЕНИЯ. На дисплее отразится текущее значение для этой опции.

Выберете значение этой опции с помощью кнопок [+ / YES] / [- / NO]. Помимо этого положение точки разделения можно изменять при помощи клавиатуры

Клавиша, на которую приходится точка разделения, включается в левую часть клавиатуры.

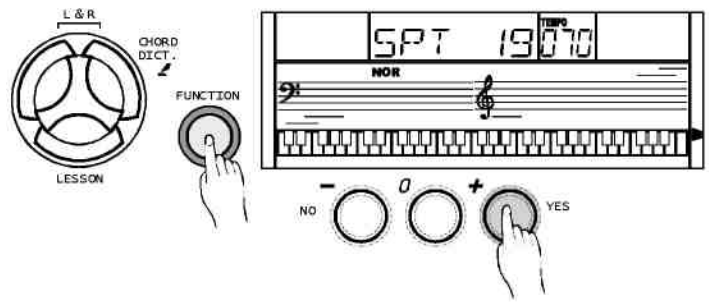

MIDI IN

Для настройки канала MIDI IN используйте RECEIVE. С помощью кнопок [+ / YES] / [- / NO] можно выбрать от 1 до 16 каналов.

Настройка по умолчанию - ВСЕ.

MIDI OUT

Для настройки канала MIDI OUT используйте TRANSMIT.

С помощью кнопок [+ / YES] / [- / NO] можно выбрать от 1 до 16 каналов.

Настройка по умолчанию - 001.

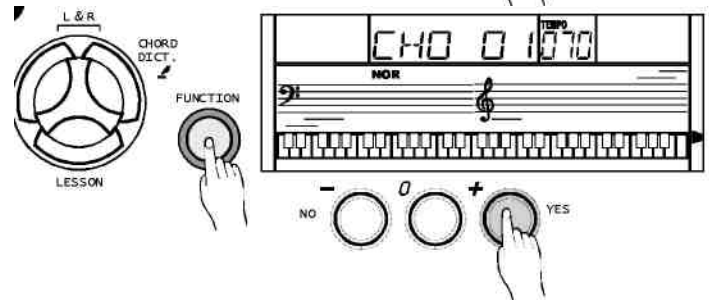
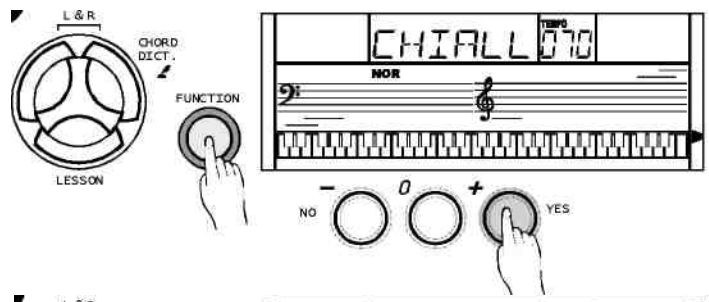

Громкость аккомпанемента

Нажмите кнопку [FUNCTION] для выбора подменю ГРОМКОСТЬ АККОМПАНеМЕНТА. На дисплее отобразится текущий уровень громкости аккомпанемента в диапазоне от 0 до 31. (Значения по умолчанию - 20)

Выберете значение громкости аккомпанемента с помощью кнопок [+ / YES] / [- / NO]..

Чтобы отключения громкости аккомпанемента нажмите [+ / YES] и [- / NO] одновременно, при этом на дисплее появится "ACC OFF".

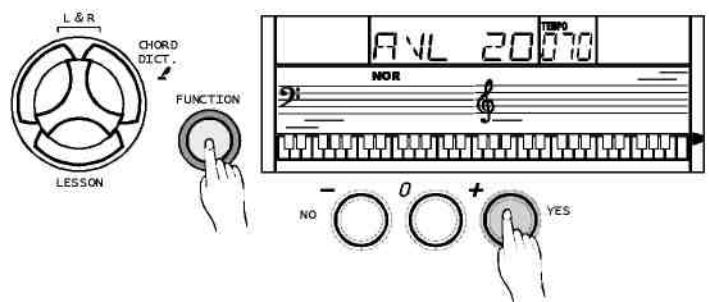

Выбор из банка

Нажмите кнопку [FUNCTION] для открытия подменю ВЫБОР БАНКА, на дисплее отобразится BNK 01.

Можно настроить банк MIDI звуков от 1-128.

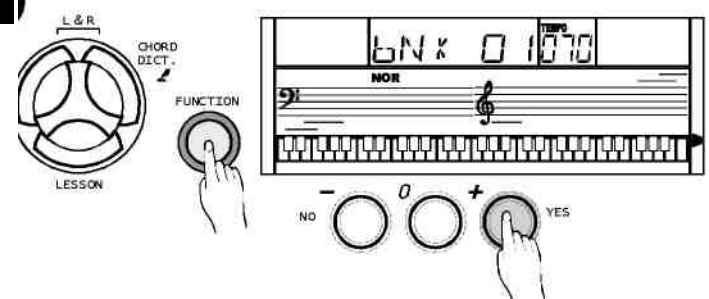

Песня

Данный инструмент содержит 100 песен (см. Приложение). В режиме отключенной мелодии можно практиковаться в исполнении каждой песни.

1. ЗАПУСК/ОСТАНОВКА песни

Откройте режим песен, нажав кнопку [SONG], при этом на дисплее появится флажок SONG. Все песни проигрываются в режиме повтора.

Нажмите кнопку [START/STOP] для остановки воспроизведения. При этом вы останетесь в режиме песен.

2. ПОВТОР:

При вторичном запуске песни кнопкой [START/STOP] песня будет воспроизводиться в режиме повтора.

3. ВЫБОР песни:

Для выбора желаемой песни используйте кнопки [+ / YES] / [- / NO] или числовую кнопочную панель.

4. ПЕРЕМОТКА и ПАУЗА

Для перемотки вперед нажмите кнопку [FF] во время воспроизведения песни;

Для перемотки назад (по тактам) нажмите кнопку [REW];
Чтобы поставить песню на паузу нажмите [PAUSE].

Для выхода из режима песен, нажмите [STYLE], [VOICE], [DUAL].

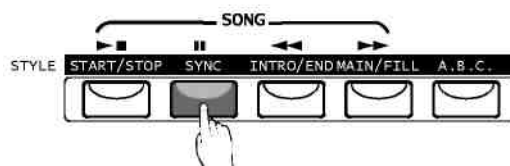
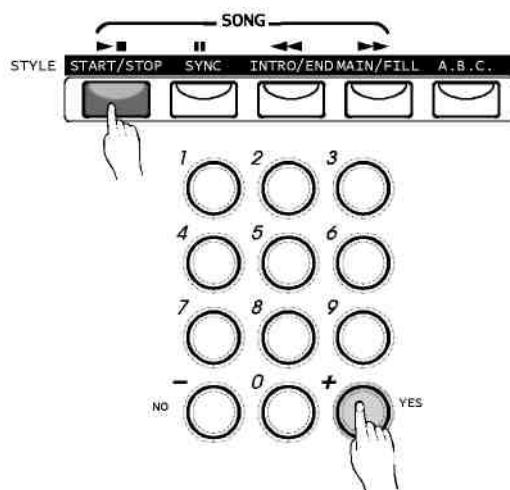
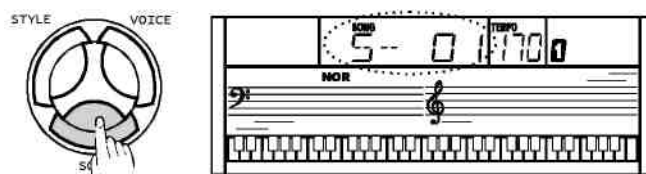

Режим обучения

При разучивании песни главным является точное воспроизведение нот и ритма. Функция разучивания песни поможет вам справиться с этими двумя задачами и тем самым улучшить свои навыки игры на инструменте.

1. Находясь в режиме песни (при этом песня не должна проигрываться), войдите в режим обучения, нажав кнопку [LESSON].

2. В этом режиме есть три уровня оценки исполнения. Вы можете практиковать в игре одной рукой, нажав кнопку [R] для правой руки или [L] для левой. Если ни одна из этих кнопок не нажата, автоматически будет выбран режим игры правой рукой. Для игры двумя руками нажмите кнопки [L] [R] одновременно.

ПРИМЕЧАНИЕ:

В зависимости от типа песни партия левой руки для разучивания может быть разной по содержанию: левая рука может отвечать за аккомпанемент или наоборот вести мелодию. Во время проигрывания песни на нотном стане и клавиатуре ЖК-дисплея показывается мелодия и аккорды аккомпанемента, что очень облегчает разучивание песни, а нумерованная нотная запись на дисплее покажет последнюю ноту ПРАВОГО трека.

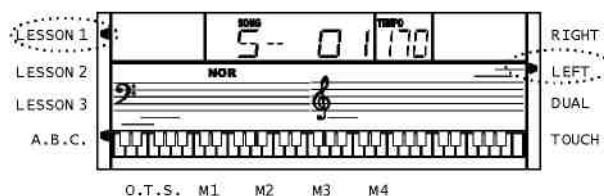
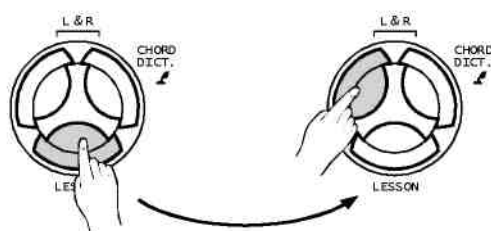

Урок1-Ритм и длительность нот

1. Нажмите кнопку [LESSON]. Откроется режим первого урока, на дисплее загорится индикатор LESSON 1. В этом режиме оценка исполнения основывается на том, насколько точно вы выдерживаете ритм и длительность нот, при этом точность игры самих нот не оценивается.
2. Для начала урока нажмите кнопку [START/STOP].
3. В режиме [R], партия правой руки в песне будет заглушена, и вы должны будете выдерживать ритм партии правой руки. Мелодия будет звучать при условии, что вы правильно выдерживаете ритм и длительность нот.
4. В режиме [L] партия левой руки будет заглушена, и вам нужно будет выдерживать ритм этой партии. Мелодия/аккомпанемент будет звучать при условии, что вы правильно выдерживаете ритм и длительность нот.
5. В режиме [L] [R], в песне будут заглушены партии обеих рук. Вам необходимо будет правильно выдерживать длительность нот правой и левой рукой, при этом песня будет звучать соответствующим образом.
6. По окончании урока вам будет поставлена оценка за ваше исполнение.

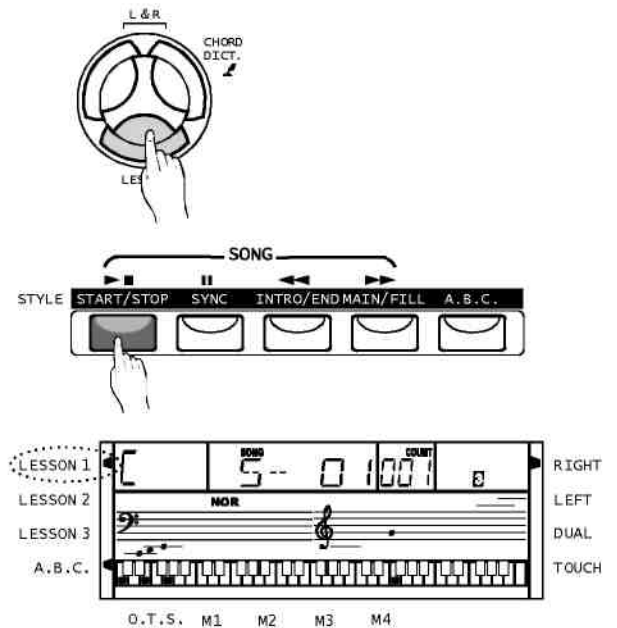

Урок2-Точность нот

1. Для перехода на второй урок нажмите кнопку [LESSON] еще раз. Здесь оценка основывается на точности нот. Точность ритмического рисунка не учитывается. Песня будет звучать только при условии точного попадания по нотам без учета их длительности.
2. Для начала урока нажмите кнопку [START/STOP].
3. В режиме [R] клавиатура проигрывает только партию левой руки, ноты партии правой руки вы играете самостоятельно. В случае неправильной ноты песня останавливается.
4. В режиме [L] будет звучать только партия правой руки. Если вы сыграете неправильную ноту левой рукой, песня остановится.
5. В режиме [L] и [R], песня будет звучать только при условии точного попадания по нотам левой и правой рукой соответственно.
6. По окончании урока вам будет поставлена оценка за ваше исполнение.

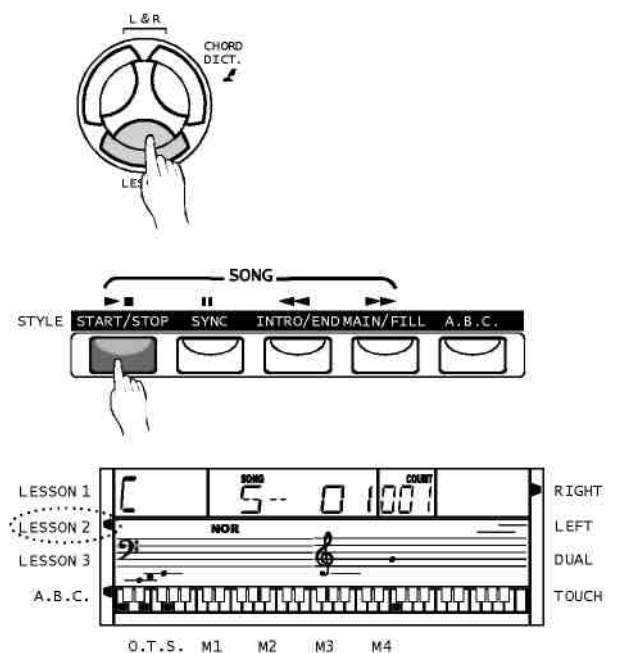

Песня

Урок 3-Мелодия отключена

1. Из урока 2 перейдите на урок 3, нажав на кнопку [LESSON]. Здесь оцениваются как правильность самих нот так и правильность ритмического рисунка.
2. Для начала урока нажмите кнопку [START/STOP].
3. В режиме [R] партия правой руки в песне будет заглушена, однако в отличие от УРОКА 1 для правильного звучания мелодии необходимо будет не только выдерживать ритм, но и брать правильные ноты.
4. В режиме [L] партия левой руки будет заглушена, однако в отличие от УРОКА 1 для правильного звучания мелодии необходимо будет выдерживать не только ритм, но и мелодическую линию или аккорды.
5. В режиме [L] [R], в песне будут заглушены партии обеих рук, будет звучать только аккомпанемент. Для воспроизведения песни потребуется точное исполнение партий обеих рук.
6. По окончании урока вам будет поставлена оценка за ваше исполнение.

Функция оценки

Все три урока Lesson 1 / Lesson 2 / Lesson 3 имеют функцию оценки. Всего четыре оценки: OK (нормально), GOOD (хорошо), VERY GOOD (очень хорошо), EXCELLENT (отлично).

После того, как вы получите оценку за ваше исполнение, песня будет проигрываться еще раз в режиме урока.

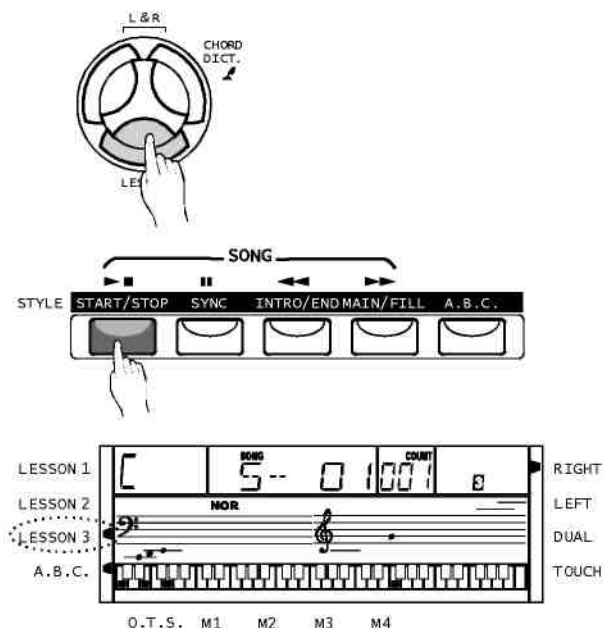

Словарь аккордов

Словарь аккордов представляет собой встроенный справочник, в котором можно посмотреть аккорды и ноты, из которых они состоят. Пользуясь словарем аккордов, можно узнать названия аккордов и научиться их играть.

1. Для открытия режима словаря нажмите кнопку [CHORD DICT./R]. На дисплее высветится dICT. В этом режиме можно задавать Тип аккорда и Тонику аккорда, пользуясь клавишами в правой части клавиатуры.

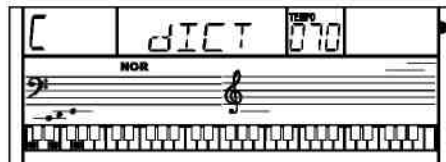
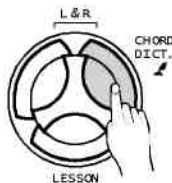

2. К примеру если вы хотите сыграть аккорд Cm7, нажмите клавишу до в области клавиатуры, обозначенной как CHORD ROOT (тоника) (Сама нота звучать не будет). На дисплее появится символ основного тона аккорда.

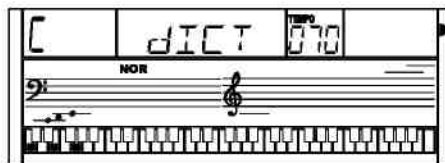
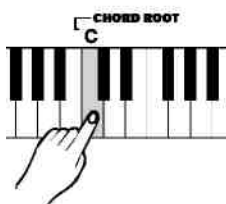

Нажмите клавишу m7 в области клавиатуры, обозначенной как CHORD TYPE (тип аккорда) (сама нота звучать не будет). Ноты, составляющие этот аккорд (основной тон и тип аккорда показываются в левом верхнем углу дисплея), появятся на нотном стане и диаграмме клавиатуры ЖК-дисплея.

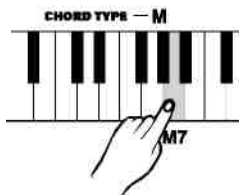

Название аккорда
(тоника и тип)

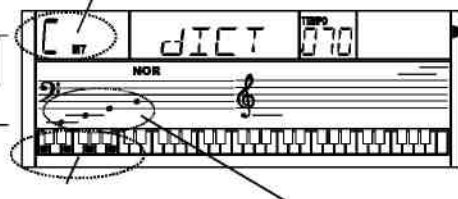

3. После подтверждения Типа и основного тона аккорда, этот аккорд будет показан на дисплее в виде нот и соответствующих клавиш на клавиатуре. Если вы правильно сыграете этот аккорд, вы услышите звук колокольчика.

Схема игры аккорда
(клавиатура) Запись аккорда

4. Для выхода из режима словаря аккордов нажмите кнопку [CHORD DICT./R] еще раз.

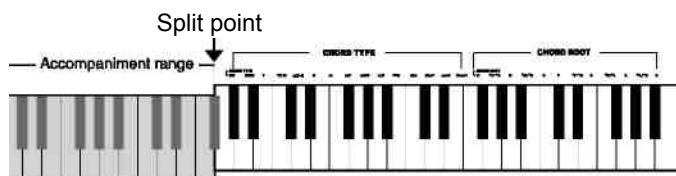

5. Следуя этим инструкциям и изображениям справа задайте тип и тонику аккорда, которого вы хотели бы сыграть на клавиатуре.:

6. В режиме A.B.C. некоторые аккорды могут не распознаваться. К ним относятся аккорды B6, bB6, B6(9), bB6(9), Baug, bBaug, bBm6, Bm6, Adim7, bBdim7, Bdim.

ПРИМЕЧАНИЕ:

Клавиши, которые нажимаются для того чтобы задать тип/тонику аккорда, в этот момент не звучат.

Если аккорд сыгран правильно, возможно вы услышите звук аплодисментов. Если аккорд сыгран неправильно, раздастся низкий звук. Аккорды играют слева от точки разделения (область аккордов).

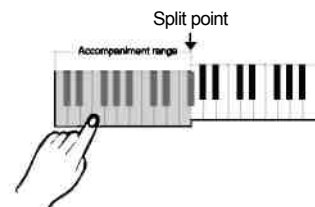

Функция MIDI

Что такое MIDI

1. MIDI расшифровывается как "Musical Instrument Digital Interface" (цифровой интерфейс музыкальных инструментов), и представляет собой стандартный интерфейс, используемый при подключении к ПК или другим электронным инструментам.
2. Посредством USB Midi-данные можно передавать на компьютер или другой USB-хост, поддерживающий аудио USB устройства.
3. Инструмент можно подсоединить только к ПК.
4. Подключившись к компьютеру, клавиатуру можно использовать в качестве тон-генератора для воспроизведения данных (MIDI), записанных на компьютер.

ПРИМЕЧАНИЕ:

При воспроизведении записанных данных или стилей использовать функцию MIDI IN, так как произойдет ошибка в канале, через который воспроизводится песня.

Подключение посредством USB

1. Системные требования

- ЦП: 300 MHz или выше, Pentium 2
- Оперативная память: от 64MB
- Привод: CDROM 24X
- ОС: WINDOWS 2000/XP

2. Метод подключения

Подсоедините стандартный USB кабель к соответствующему разъему на задней панели инструмента и USB разъему компьютера (USB кабель в комплект инструмента не входит).

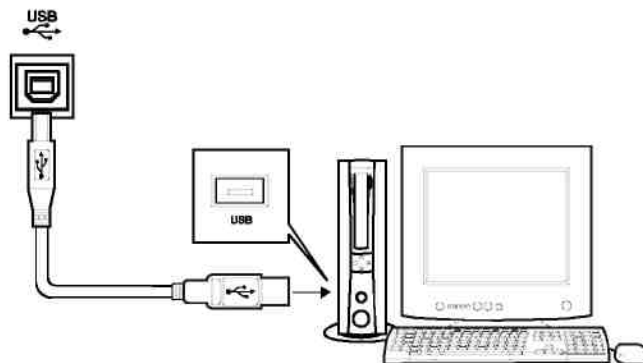

3. Меры предосторожности

При подключении инструмента к компьютеру посредством USB кабеля необходимо соблюдать меры предосторожности. Несоблюдение мер предосторожности может привести к зависанию компьютера и/или инструмента и, как следствие, возможной потере или повреждению данных. В случае зависания компьютера или инструмента отключите питание обоих устройств и через несколько секунд включите их снова.

ВНИМАНИЕ!

Перед подключением кабеля USB к компьютеру выведете компьютер из спящего/ждущего режима.

Подсоедините кабель USB к инструменту и компьютеру, и только после этого включите инструмент.

Применение функции MIDI

1. На электронной клавиатуре можно играть данные (MIDI), записанные на компьютере.
2. Для возможности передачи песен между инструментом и компьютером необходимо установить дополнительные приложения.
3. Необходимо установить USB драйвер для WINDOWS _ 2000/XP.

Технические характеристики

ЖК-дисплей	Мульти-функциональный ЖК-дисплей
Клавиатура	61 клавиша с функцией чувствительности к динамическому воздействию
Полифония	до 32 голосов
Тембры	157 тембров
Стили	100 стилей
Демо/песни	100 песни; 2 демонстрационные записи
Кнопки управления	Master Volume Tempo +/-, R / Chord Dictionary, L, Lesson, Voice, Style, Song, O.T.S., M1-M4, Store, Start/Stop, Sync, Intro/Ending, Main/Fill, A.B.C., Record, Dual, Touch, Sustain, Metronome, Demo, +/YES, -/NO, Piano
Кнопки управления аккомпанементом	Start/Stop, Sync, Intro/Ending, Main/Fill
Управление режимом песен	Start/Stop-, Pause-, Rew-, FF~
Кнопки функции записи	Record
Память панели	4 буфера хранения данных
Электропитание	12В
Подсоединяемые устройства	адаптер переменного тока, наушники, педаль, USB
Динамики	4Ω3Ватт x 2
Габариты (ДхШхВ)	948.2x347.8x136.2mm
Вес	4.7кг(без батареек)
В комплекте с	адаптером, пюпитром, руководством

* Технические характеристики могут быть изменены без предупреждения.

Устранение неполадок

Проблема	Возможная причина и устранение неполадки
Иногда слышен звук щелчка в независимости от того, включен инструмент или нет.	Это – нормально. Такой звук просто указывает на то, что на инструмент подается электричество.
При игре на инструменте или проигрывании стиля или песни отсутствует звук.	Проверьте, не подключен ли кабель или наушники к разъему PHONES на задней панели инструмента, так как в этом случае динамики автоматически отключаются.
Уровень громкости упал. Качество звука стало хуже. Воспроизведение ритма остановилось или не включается. Записанная композиция воспроизводится неправильно. ЖК-дисплей темнеет, и все настройки сбрасываются.	Заряда батарей недостаточно или они полностью разрядились. Замените все шесть батареек, или подключите адаптер.

Приложение 1-Список тембров

№	Название	СТРУННЫЙ АНСАМБЛЬ		ЭФФЕКТЫ		СИНТЕТИКА	
	Фортелиано	49	Strings 1	97	Rain	129	70elep
01	Grand Piano	50	Strings 2	98	SoundTrk	130	Fzpiano
02	Bright Piano	51	Synth Strings 1	99	Crystal	131	Ep3
03	El Grd Piano	52	Synth Strings 2	100	Atmosphr	132	Ep4
04	Honky-Tonk Piano	53	Choir Aahs	101	Bright	133	Ep5
05	Elec Piano 1	54	Voice Ooh	102	Goblins	134	Harppian
06	Elec Piano 2	55	Synth Voice	103	Echoes	135	Clavr2
07	Harpsichord	56	Orchestra Hit	104	Sci-Fi	136	Clavr3
08	Clavi		МЕДНЫЕ ДУХОВЫЕ			137	Organbox
	КЛАВИАТУРНЫЕ	57	Trumpet		НАРОДНЫЕ	138	Elorgan
	УДАРНЫЕ	58	Trombone	105	Sitar	139	Churc2
09	Celesta	59	Tuba	106	Banjo	140	Synorgan
10	Glockenspiel	60	Muted Trumpet	107	Shamisen	141	Altoel
11	Music Box	61	Horn	108	Koto	142	Fzguitar
12	Vibraphone	62	Brass Ensemble	109	Kalimba	143	Synelgt
13	Marimba	63	Synth Brass 1	110	Bag Pipe	144	Picelbas
14	Xylophone	64	Synth Brass 2	111	Fiddle	145	Elviolin
15	Tubular Bell		ЯЗЫЧКОВЫЕ	112	Shanai	146	Brassfm
16	Dulcimer	65	Soprano Sax		ПЕРКУССИЯ	147	Fmlead
	ОРГАН	66	Alto Sax			148	Fantalfo
17	Drawbar Organ	67	Tenor Sax			149	Polyaa2
18	Jazz Organ	68	Baritone Sax	113	Tinkle Bell	150	Bowedg2
19	Rock Organ	69	Oboe	114	Agogo	151	70elpad
20	Church Organ	70	English Horn	115	Steel Drums		НАБОРЫ УДАРНЫХ
21	Reed Organ	71	Bassoon	116	Woodblock	152	StdKit
22	Accordion	72	Clarinet	117	Taiko Drum	153	PowerKit
23	Harmonica	73	ДУХОВЫЕ	118	Melodic Tom	154	DanceKit
24	Tango Accordion	74	Piccolo	119	Synth Drum	155	808Kit
	ГИТАРА	75	Flute	120	Reverse Cymbal	156	BrushKit
25	Classic Guitar	76	Recorder		ЗВУКОВЫЕ ЭФФЕКТЫ	157	OrchKit
26	Steel Guitar	77	Pan Flute	121	Gt Fret Noise		
27	Jazz Guitar	78	Blown Bottle	122	Breath Noise		
28	Clean Guitar	79	Shakuhachi	123	Seashore		
29	Muted Guitar	80	Whistle	124	Bird Tweet		
30	Overdriven Guitar		СОЛО	125	Telephone Ring		
31	Distortion Guitar	81	Square	126	Helicopter		
32	Guitar Harmonics	82	Sawtooth	127	Applause		
	БАС	83	Calliope	128	Gunshot		
33	Acoustic Bass	84	Chiff				
34	Finger Bass	85	Charang				
35	Picked Bass	86	Voice				
36	Fre tless Bass	87	Fifths				
37	Slap Bass 1	88	Bass Lead				
38	Slap Bass 2		PAD				
39	Synth Bass 1	89	Fantasia				
40	Synth Bass 2	90	Warm				
	СТРУННЫЕ	91	Poly Synth				
41	Violin	92	Choir				
42	Viola	93	Bowed				
43	Cello	94	Metallic				
44	Contrabass	95	Halo				
45	Tremolo Strings	96	Sweep				
46	Pizzcato Strings						
47	Harp						
48	Timpani						

Приложение 2- Список стилей

8/16БИТ	
01	8 Beat 1
02	8 Beat 2
03	8 Beat 3
04	8 Beat 4
05	60's 8 Beat
06	8 Beat Ballad
07	8 Beat Rock
08	16 Beat 1
09	16 Beat 2
10	16 Beat Pop
11	16 Beat Shuffle
12	Ballad
13	Slow Ballad
14	16 Beat Ballad
15	Unplugged
ПОК	
16	Rock
17	Pop Rock
18	Fast Rock
19	Slow Rock 1
20	Slow Rock 2
21	Rock & Roll
22	Heavy Metal
23	Blues Boogie
24	Blues
25	Shuffle
26	Blues Shuffle
27	Rock Shuffle
28	Charlston
ТАНЦЕВАЛЬНЫЕ	
29	Disco 1
30	Disco 2
31	Disco Funk
32	Dance
33	House 1
34	House 2
35	Rap
36	Euro Beat
37	Hip Hop
38	Techno

СОУЛ и ФАНК	
39	Funky Pop
40	Jazz Funk
41	Cool Funky
42	Soul 1
43	Soul 2
44	Soul Shuffle
45	Soul Blues
46	R&B
47	6/8 Gospel
48	Pop Groove
ДЖАЗ	
49	Swing
50	Cool Jazz
51	Pop Swing
52	Swing Fox
53	Big Band
54	Big Band Meduim
55	Jazz Waltz
56	Ragtime
57	Dixeland
58	Quick Step
КАНТРИ	
59	Country 1
60	Country 2
61	Pop Country
62	Country Rock
63	Country Folk
64	3/4 Country
65	Country Waltz
66	Country Shuffle
67	Country Boogie
68	Country Blues
69	Country Quick Step
70	Bluegrass
ЛАТИНО	
71	Bossa Nova 1
72	Bossa Nova 2
73	Rhumba
74	Pop Rhumba
75	Cha Cha
76	Pop Cha Cha
77	Tango
78	Jazz Samba
79	Reggae
80	Pop Reggae

НАРОДНЫЕ	
81	March 1
82	March 2
83	German March
84	6/8 March
85	Polka
86	Pop Polka
87	Waltz
88	Slow Waltz
89	Vienna Waltz
90	Musette
ФОРТЕПИАНО	
91	8 Beat
92	Ballad
93	Boogie
94	Jazz
95	Swing
96	Jazz Waltz
97	Twist
98	March
99	6/8 March
100	Waltz

Приложение 3- Список песен

01~14 КЛАССИЧЕСКИЕ	
01	Cannon
02	Thais Meditation
03	Old France
04	Minuet
05	Ode To Joy
06	Wiegenlied
07	"The Surprise " Symphony
08	Swan Lake
09	Spring From "The Four Seasons "
10	Habanera From "Carmen "
11	Joy To The World
12	Toy Symphony
13	Humoreske
14	Kuckuckswalzer
15~40 ПОПУЛЯРНЫЕ	
15	Long, Long Ago
16	Old Folks At Home
17	Oh! Susanna
18	Jeannie With The Light Brown Hair
19	Bill Bailey Won't You Come Home
20	Annie Laurie
21	From The New World
22	The Yellow Rose Of Texas
23	Ave Maria
24	My Old Kentucky Home
25	Turkey In The Straw
26	Deck The Halls
27	Grandfather's Clock
28	America The Beautiful
29	The Sideway
30	The Entertainer
31	The Old Gray Mare
32	Aloha Oe
33	Solveig's Song
34	Camptown Races
35	Carry Me Back To Old Viginia
36	The Blue-Bells Of Scotland
37	O'Solo Mio
38	Jingle Bells
39	Battle Hymne Of The Republic
40	Silent Night
41~6 6 НАРОДНЫЕ	
41	Оренок
42	Aula Lee
43	House Of The Rising Son
44	Danny Boy
45	I've Been Working On The Railroad
46	In The Rain
47	She Wore A Yellow Ribbon

48	My Bonnie
49	Yankee Doodle
50	Red River Valley
51	Auld Lang Syne
52	When The Saints Go Marching In
53	Twinkle Twinkle Little Star
54	Happy Birthday To You
55	Little Brown Jug
56	Michael Row The Boat Ashore
57	Old King Cole
58	Jamaica Farewell
59	Т р о й к а
60	Cielito Lindo
61	If You're Happy And You Know It, Clap Your Hands
62	American Patrol
63	When Johnny Comes Marching Home
64	Green Sleeves
65	Santa Lucia
66	Szla Dzieweczka
67~80 ДЕТСКИЕ	
67	Angels We Have Heard On High
68	Skip To My Lou
69	London Bridge Is Falling Down
70	Humpty Dumpty
71	Home On The Range
72	This Old Man
73	Butterfly
74	Ten Little Indians
75	Polly-Wolly-Doodle
76	Santa Claus Is Coming To Town
77	Sippin Cider Through A Straw
78	La Cucaracha
79	Home Sweet Home
80	Up On The House Top
81~85 БАЛЬНЫЙ ЗАЛ	
81	Examine one Gram of Dance Musical in The storehouse
82	Samba
83	Tango Of Cuba
84	Russian
85	Polka
86~100 ФОРТЕПИАНО И КЛАВИШИ	
86	Four Little Swans
87	Did You Ever See a Lassie
88	Spring
89	Impromptu
90	Gavotte
91	Nocturne
92	Pizzicato Polka
93	Musical Moments
94	Reggae
95	All Kind Of My Everything
96	Valse No.6 "Petit Chien"
97	Rondeau
98	Chrysanf
99	Invention a 2 Voix
100	Jesus Saviour Pilot me

Приложение 4- список демонстрационных песен

Номер	Название
01	Little Brown Jug
02	Cha Cha

Приложение 5- Список аккордов

Обозначение/[аббревиатура]	Ступени	Аккорд(С)	ДИСПЛЕЙ
Мажорный [M]	1-3-5	C	C
Мажорный сектаккорд [6]	1-(3)-5-6	C6	C6
Мажорный септаккорд [M7]	1-3-(5)-7	CM7	CM7
Мажорный аккорд с добавленной ноной [M(9)]	1-2-3-5	CM(9)	CM (9)
Увеличенный аккорд [aug]	1-3-#5	Caug	Caug
Минорный[m]	1-b3-5	Cm	Cm
Минорный сектаккорд [m6]	1-b3-5-6	Cm6	Cm6
Минорный септаккорд [m7]	1-b3-(5)-b7	Cm7	Cm7
Минорный септаккорд с пониженной квинтой [m7b5]	1-b3-b5-b7	Cm7b5	Cm7b5
Большой минорный септаккорд [mM7]	1-b3-(5)-7	CmM7	CmM7
Уменьшенный [dim]	1-b3-b5	Cdim	Cdim
Уменьшенный септаккорд [dim7]	1-b3-b5-6	Cdim7	Cdim7
Септаккорд [7]	1-3-(5)-b7	C7	C7
Септаккорд с задержанной квартой [7sus4]	1-4-5-b7	C7sus4	C7sus4
Септаккорд с добавленной терцдецимой [7 (13)]	1-3-(5)-6-b7	C7(13)	C7 (13)
Задержанная кварта [sus4]	1-4-5	Csus4	Csus4

Приложение 6- Список MIDI

Функция		переданные	Распознанные	Пометки
Основн. Канал	По умолч. Изменен.	1ch 1-16ch	BCE 1-16ch	
Режим	По умолч.	X	3	
	Сообщения	X	3	
	Изменен.	*****	X	
Нота Номер	Truevoice	18-114 *****	0...127 0...127	
Скорость:	Noteon Noteoff	O 9nH,V=1-127 X (9nH,V=0)	O 9nH,V=1-127 X(9nH,V=0;8nH,V=0-127	
Клавиши Чувств.	Chs	X X	X X	
Стандарт В конец		O	O	
Управление	0	O	O	Выбор из банка
Изменение	1	X	O	Модуляция
	5	X	O	Время переноса
	6	O	O	Ввод данных
	7	O	O	Громкость
	10	X	O	Пан
	11	X	O	Экспрешн
	64	O	O	Педадь
	65	X	O	Перенос ON/OFF
	66	X	O	Педадь
	67	X	O	Мягкая педадь
	80	X	O	Реверберация
	81	X	O	Хорус
	91	X	O	Уровень реверберации
	93	X	O	Уровень хоруса
	120	X	O	Звук Откл.
121	X	O	Сброс всех настроек	
123	X	O	все ноты Откл.	
Программа Изменить :	Действ. №	O *****	O 0...127	
Только система		X	O	
Система	Позиция песни	X	X	
Общие	Выбор песни	X	X	
	: Подстройка	X	X	
Система	:Часы	X	X	
Реальное время	:Команды	X *1	X *1	
Всп. сообщения	:Локал Вкл/Выкл	X	X	
	:Все ноты Откл.	X	O	
	:Active sense	X	O	
	:Сброс настроек	X	O	
Примечания:	*1 When the accompaniment is started, an FAH message is transmitted. When accompaniment is stoped, an FCH message is transmitted. s started. s stoped. When an FAH message is received, accompaniment i started. When an FCH message is received, accompaniment i stoped.			

Режим 1: OMNI ON , POLY
Режим 3: OMNI OFF , POLY

Режим 2 : OMNI ON , MONO
Режим 4 : OMNI OFF , MONO

O : YES
X : NO

