

# F-120

Roland Digital Piano

Руководство пользователя

Roland

# Возможности инструмента

## Игра на фортепиано

### Выбор тембров → стр. 7

Фортепиано содержит множество тембров, которые используются для игры звуками различных инструментов.

### Исполнение под метроном → стр. 7

Доступно использование метронома.

### Исполнение "в четыре руки" → стр. 8

Клавиатуру можно разбить на две части и играть, как на двух инструментах.

## Работа с ПЬЕСАМИ

### Встроенные пьесы → стр. 10

Фортепиано содержит набор встроенных пьес. Список пьес приведен в разделе "Список встроенных пьес" (стр. 19).

### Разучивание партий → стр. 10

При исполнении под пьесу можно разучивать партию одной руки при прослушивании партии другой.

### Запись исполнения → стр. 11

Доступна запись собственного исполнения.



## Настройка инструмента

### Чувствительность клавиатуры → стр. 9

Доступна настройка чувствительности клавиатуры под манеру исполнителя.

### Эффект реверберации → стр. 9

Доступно добавление к звуку реверберации, создающей ощущение исполнения в концертном зале.

### Изменение тембра звука → стр. 9

Доступна регулировка тембра звука — от прозрачного до приглушенного.

### Транспонирование → стр. 13

Функция Transpose позволяет транспонировать клавиатуру с шагом в полутон.

# Содержание

Возможности инструмента .....	2
Описание панелей .....	4
Лицевая панель .....	4
Разъемы тыльной панели .....	5
Подготовка к работе .....	6
Открытие/закрывание крышки .....	6
Включение/отключение питания .....	6
Исполнение .....	7
Выбор тембров .....	7
Использование метронома .....	7
Изменение темпа метронома .....	7
Изменение размера метронома .....	7
Установки для игры "в четыре руки" (Twin Piano) .....	8
Блокировка кнопок панели (Panel Lock) .....	8
Настройка чувствительности клавиатуры и звука .....	9
Установка чувствительности клавиатуры (Key Touch) .....	9
Обработка звука реверберацией (Reverb Effect) .....	9
Управление яркостью звука .....	9
Воспроизведение пьес .....	10
Независимое прослушивание партий (левой/правой руки) .....	10
Предварительный отсчет .....	10
Запись .....	11
Различные установки (режим Function) .....	12
Режим Function .....	12
Сохранение установок (Memory Backup) .....	12
Параметры режима Function .....	13
Транспонирование клавиатуры (Transpose) .....	13
Общая настройка (Master Tuning) .....	13
Управление видеооборудованием (Visual Control Mode/Channel) .....	13
Передающий MIDI-канал .....	14
Предотвращение дублирования нот при работе с секвенсером (Local Control) .....	14
Автоматическое отключение питания (Auto Off) .....	15
Восстановление заводских установок (Factory Reset) .....	15
Неисправности .....	16
Список сообщений .....	17
Технические характеристики .....	17
Список тембров .....	18
Список встроенных пьес .....	19
Техника безопасности .....	20
Важные замечания .....	21



Прежде чем приступить к работе, внимательно ознакомьтесь с информацией, приведенной в разделах "Техника безопасности" и "Важные замечания". Там содержатся важные сведения, касающиеся правильной эксплуатации устройства. Для того, чтобы максимально эффективно использовать все функциональные возможности прибора, внимательно прочтите данное руководство целиком. Сохраните руководство, оно может пригодиться в дальнейшем.

## Лицевая панель

### Кнопки Piano [Grand], [Ensemble]

Служат для выбора тембров (стр. 7), а также для управления звуком (стр. 9).

Для выбора тембра рояля	Нажмите кнопку [Grand].
Для выбора тембров пианино	Нажмите кнопку [Ensemble].
Для выбора других тембров	Нажмите кнопку [Grand] или [Ensemble], затем нажимайте кнопки [-]/[+].

Для управления реверберацией	Удерживая кнопку [Grand], нажимайте кнопки [-]/[+].
Для управления яркостью звука	Удерживая кнопку [Ensemble], нажимайте кнопки [-]/[+].

### Регулятор [Volume]

Управляет уровнем громкости.



### Кнопка [Key Touch]

Управляет чувствительностью клавиатуры (стр. 9).

Установка чувствительности	Удерживая кнопку [Key Touch], нажимайте кнопки [-]/[+].
Установка стандартной чувствительности	Отключите кнопку [Key Touch].

### Кнопка [Twin Piano]

Служит для разделения клавиатуры на правую и левую секции, чтобы два человека могли играть в "четыре руки" (стр. 8).

Включение Twin Piano	Включите кнопку [Twin Piano].
Выбор варианта звучания Twin Piano	Удерживая кнопку [Twin Piano], нажимайте кнопки [-]/[+].

### Кнопка [Power]

Включает/выключает инструмент (стр. 6).

**\* По умолчанию, питание автоматически отключается через 240 минут простоя инструмента.**

Если питание отключилось, нажмите кнопку [Power], чтобы снова включить его.

Чтобы питание автоматически не отключалось, установите параметр "Auto Off" в значение "OFF", как описано в разделе "Автоматическое отключение питания (Auto Off)" (стр. 15).



Тыльная панель

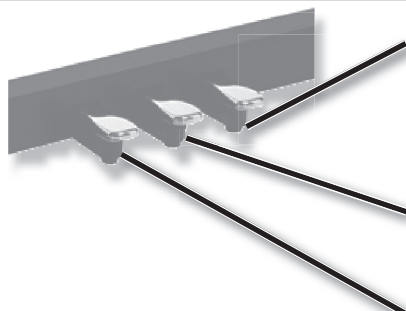
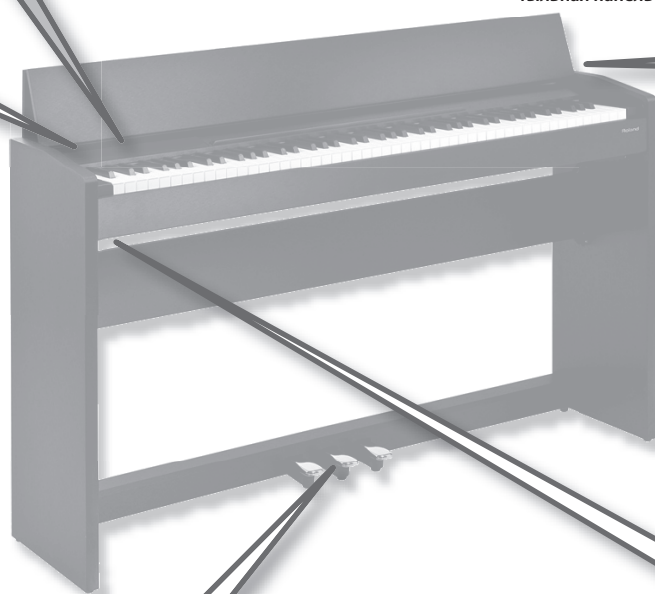

### Педаль Damper

Эта педаль управляет сустейном звука. При нажатии на нее ноты продолжают звучать даже после отпущения клавиш. Продолжительность звучания зависит от глубины нажатия на педаль.

На акустическом фортепиано при нажатии демпферной педали отодвигается демпфер, что обеспечивает богатый общий резонанс струн. Данный инструмент воспроизводит призвуки, возникающие при освобождении струн (Damper Noise), и резонанс (Damper Resonance).

### Педаль Sostenuto

Продлевает звук нот, которые были взяты при нажатой педали.

### Педаль Soft

Эта педаль используется для смягчения звука. При нажатии педали звук приглушается. Это соответствует действию левой педали акустического фортепиано. Мягкость звучания тембра может изменяться в зависимости от глубины нажатия на педаль.

### Дисплей

Отображает номер тембра, номер пьесы, номер такта, темп, название функции, а также числовые значения различных установок.

Номер тембра	Роль	001	Номер пьесы	Встроенная	201
	Тембры фортепиано	En1		Пользовательская	401
	Прочие тембры	01	Темп		108

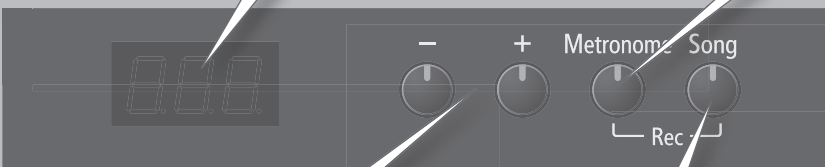

### Кнопка [Metronome]

Включает и отключает метроном (стр. 7).

Включение метронома	Нажмите на кнопку [Metronome].
Изменение темпа	Нажмите на кнопку [Metronome], чтобы вывелось значение темпа, а затем нажимайте кнопки [-]/[+].
Изменение размера	Удерживая кнопку [Metronome], нажимайте кнопки [-]/[+].

### Кнопки [-]/[+]

Выбирают вариации тембров, пьесы или изменяют значения. Для быстрого увеличения значения, удерживая кнопку [+] нажимайте кнопку [-]. Для быстрого уменьшения значения, удерживая кнопку [-] нажимайте кнопку [+].

### Кнопка [Song]

Служит для воспроизведения (стр. 10)/записи (стр. 11) пьес.

Воспроизведение/останов	Нажмите кнопку [Song].
Выбор пьесы	Если на дисплей выводится номер пьесы (пьеса остановлена), нажимайте кнопки [-]/[+].

Перемотка вперед/назад	Если на дисплей выводится номер такта (пьеса воспроизводится), нажимайте кнопки [-]/[+].
Последовательное воспроизведение пьес	Удерживая кнопку Piano [Ensemble], нажимайте кнопку [Song].
Воспроизведение без партии правой руки	Удерживая кнопку [Song], нажимайте кнопку [+] для включения/отключения партии.
Воспроизведение без партии левой руки	Удерживая кнопку [Song], нажимайте кнопку [-] для включения/отключения партии.
Запись	Удерживая кнопку [Metronome], нажимайте кнопку [Song]; затем еще раз нажимайте кнопку [Song].

## Разъемы тыльной панели

### Input

Служат для подключения аудиооборудования и воспроизведения его сигналов через динамики инструмента. Громкость звука устанавливается в источнике аудиосигнала.

### Output

Служат для подключения инструмента к внешней системе звукоусиления.

### MIDI

Служат для подключения MIDI-устройств (стр. 14).

### DC In

Служит для подключения прилагаемого сетевого адаптера.

### Pedal

Служит для подключения педалей, встроенных в стойку инструмента.

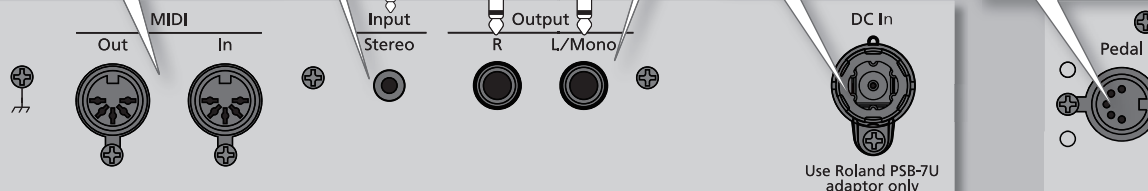

Use Roland PSB-7U adaptor only

\* Во избежание повреждения аппаратуры перед коммутацией установите все регуляторы громкости в минимум и выключите питание всех устройств.

### Наушники

Инструмент позволяет одновременно использовать две пары наушников. Для подключения одной пары наушников можно выбрать любой из этих разъемов.

Если наушники не используются, их можно повесить на держатель.

### Не оставляйте в разьеме переходник наушников!

Если оставить в разьеме Phones переходник наушников, звук в динамиках инструмента будет отсутствовать. При отсутствии звука проверьте эти разьемы.

\* Не вешайте на держатель ничего, кроме наушников, и не подвергайте его сильным физическим нагрузкам, чтобы не повредить держатель.

## Открывание/закрывание крышки

Открывайте и закрывайте крышку плавно двумя руками.

### Открывание крышки

1. Обеими руками возьмитесь за край крышки, поднимите ее, отодвигая от себя.

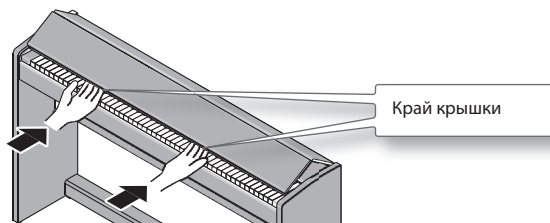

2. Нажав на крышку, отодвиньте ее от себя до упора.

### Закрывание крышки

3. Обеими руками возьмитесь за край крышки и мягко опустите ее.

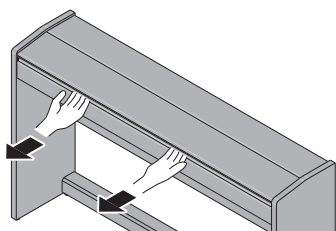

#### NOTE!

- Будьте аккуратны! Открывая и закрывая крышку, не прищипывайте пальцы. Использование инструмента детьми должно осуществляться под присмотром взрослых.
- Во избежание повреждений всегда закрывайте крышку перед перемещением инструмента.

### При обращении с крышкой будьте осторожны, не прищипывайте пальцы.

Закрывая крышку, не надавливайте на нее сверху, чтобы не защемить пальцы между складывающимися секциями.

Открывая крышку, не надавливайте на нее, чтобы не опрокинуть инструмент. Беритесь только за край крышки.

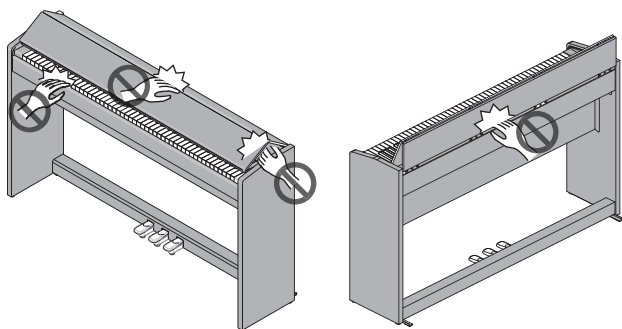

## Включение/отключение питания

Завершив коммутацию, включите питание оборудования в описанной ниже последовательности. Нарушение очередности включения может привести к неисправностям и/или повреждению динамиков и других устройств.

### Включение питания

1. Установите регулятор [Volume] в положение минимальной громкости (влево до упора).

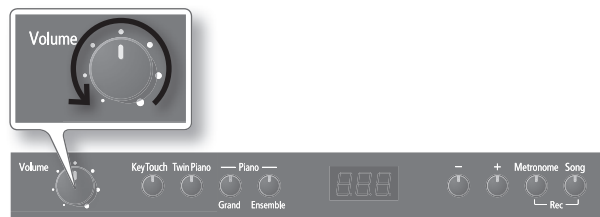

2. Нажмите кнопку [Power].



Спустя небольшой промежуток времени инструмент будет готов к работе.

3. Регулятором [Volume] установите нужный уровень громкости.

\* Данный инструмент оборудован схемой защиты, поэтому вход в рабочий режим осуществляется с задержкой в несколько секунд.

\* Перед включением питания всегда устанавливайте громкость в минимум. Однако, даже при этом в момент включения питания может быть слышен небольшой призывок, что не является признаком неисправности.

### Отключение питания

1. Установите регулятор [Volume] в положение минимальной громкости (влево до упора).
2. Нажмите кнопку [Power].

### Функция автоматического отключения питания

**По умолчанию питание инструмента автоматически отключается через 240 минут после последней манипуляции с ним.**

Если питание отключилось, нажмите кнопку [Power], чтобы снова включить его.

Чтобы питание автоматически не отключалось, установите параметр "Auto Off" в значение "OFF", как описано в разделе "Автоматическое отключение питания (Auto Off)" (стр. 15).



## Выбор тембров

Инструмент содержит множество тембров (звуков). Они разделены на 2 группы. Кнопка Piano [Grand] соответствует группе тембров рояля, кнопка [Ensemble] соответствует группе фортепианных тембров, объединенных с другими тембрами, например, струнных или баса.

При включении инструмента автоматически выбирается тембр "Grand Piano 1" (GP 1).

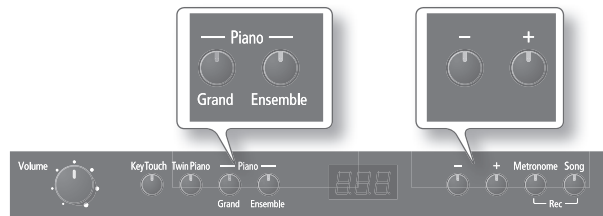

1. Нажмите кнопку Piano [Grand] или [Ensemble] для выбора группы тембров.
2. Кнопками [-]/[+] выберите вариацию тембра в группе. На дисплей выводится номер тембра.

Кнопка	Дисплей	Описание
Piano [Grand]	GP 1	Звук классического концертного рояля, подходящий для исполнения в любом музыкальном жанре.
	GP 2	Мягкий звук рояля, рекомендуемый для исполнения негромких пьес.
	GP 3	Яркий звук рояля, позволяющий выделить фортепиано на фоне всего ансамбля.
	GP 4	Звук расстроенного фортепиано, рекомендуемый для исполнения в стиле регтайм.
Piano [Ensemble]	En 1	Наложение тембров GP1 и струнных.
	En 2	Наложение тембров GP1 и хоров.
	En 3	Наложение тембров GP1 и колоколов.
	En 4	В нижнем регистре воспроизводятся тембры баса и тарелки райд, в среднем и высоком регистрах воспроизводится тембр GP1. Рекомендуется для самостоятельного исполнения "фортепианного трио".
	0 1	Различные тембры, отличные от фортепианных.
	:	<b>Reference</b>
	022	См. "Список тембров" (стр. 18).

## Использование метронома

Во время исполнения можно использовать метрономом. Можно настроить его темп и размер.

При воспроизведении пьесы метрономом звучит в соответствии с ее темпом и размером.

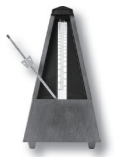

1. Нажмите кнопку [Metronome], чтобы она загорелась.

Метрономом зазвучит, и на дисплей выведется текущее значение темпа.



Кнопка [Metronome] начнет мигать с размером и темпом выбранной пьесы.

Для остановки метронома еще раз нажмите кнопку [Metronome].

## Изменение темпа метронома

1. Нажмите кнопку [Metronome], на дисплей выведется значение темпа.
2. Кнопками [-]/[+] измените темп.

## Изменение размера метронома

1. Удерживая кнопку [Metronome], нажимайте кнопки [-]/[+] для выбора размера.

Дисплей	Размер	Дисплей	Размер
22	2/2	64	6/4
04	Звучат только слабые доли.	74	7/4
24	2/4	38	3/8
34	3/4	68	6/8
44	4/4 (по умолчанию)	98	9/8
54	5/4	128	12/8

## Установки для игры "В четыре руки" (Twin Piano)

Можно разделить клавиатуру на правую и левую секции, чтобы два человека могли одновременно играть в одном и том же высотном диапазоне.

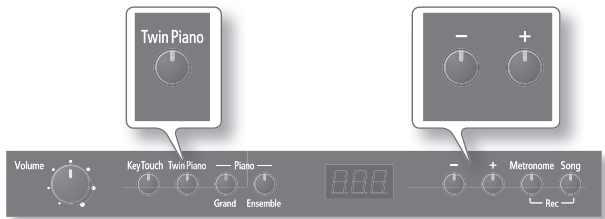

### 1. Нажмите кнопку [Twin Piano], чтобы она загорелась.

При включении режима Twin Piano инструмент переходит в следующее состояние.

- Клавиатура разделяется на левую и правую зоны, в центре каждой из которых будет находиться нота "C".
- На левую и правую зоны клавиатуры назначаются одинаковые тембры (Grand Piano 1).
- Правая педаль будет выполнять роль педали Damper для правой зоны, левая педаль будет выполнять роль педали Damper для левой зоны.

\* Режим Twin Piano отключается, если выбрать любой тембр, отличный от Grand Piano 1 (GP1).

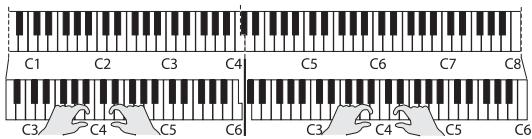

## Отключение режима Twin Piano

Нажмите кнопку [Twin Piano] еще раз, чтобы она погасла.

## Выбор варианта звучания (Twin Piano Mode)

Можно выбрать один из двух вариантов озвучивания исполнения в режиме Twin Piano.

### 1. Удерживая кнопку [Twin Piano], нажимайте кнопки [-]/[+].

Значение	Описание
1	Ноты, взятые в правой зоне, будут громче звучать в правом динамике, нежели в левом. И наоборот, ноты, взятые в левой зоне, будут громче звучать в левом динамике, нежели в правом.
2	Ноты, взятые в правой зоне, будут воспроизводиться правым динамиком; ноты, взятые в левой зоне – левым. В наушниках ноты, взятые в правой зоне, будут громче звучать в правом ухе, нежели в левом. И наоборот, ноты, взятые в левой зоне, будут громче звучать в левом ухе, нежели в правом.

#### МЕМО

Данную установку можно сохранить во внутреннюю память инструмента с помощью функции Memory Backup (стр. 12).

## Блокировка кнопок панели (Panel Lock)

С помощью данной функции можно заблокировать все кнопки инструмента. Это поможет избежать случайного изменения установок.

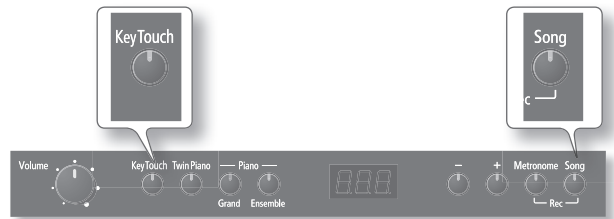

### 1. Удерживая кнопку [Song], нажмите кнопку [Key Touch].

Функция Panel Lock включится. Все кнопки будут заблокированы.

На дисплей выведется:



## Отключение функции Panel Lock

Удерживая кнопку [Song], нажмите кнопку [Key Touch] еще раз.

#### МЕМО

Функция блокировки отменяется после выключения питания инструмента.



# Настройка чувствительности клавиатуры и звука

## Установка чувствительности клавиатуры (Key Touch)

Предусмотрена возможность выбора чувствительности (жесткости) клавиатуры, чтобы адаптировать ее под манеру игры конкретного исполнителя.

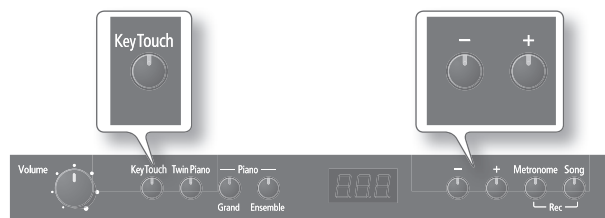

### 1. Нажмите кнопку [Key Touch], чтобы она загорелась.

Теперь можно установить чувствительность клавиатуры.

Кнопка [Key Touch]	Описание
OFF (не горит)	Чувствительность клавиатуры установлена в "Medium". Это — стандартная чувствительность, типичная для акустического фортепиано.
ON (горит)	Чувствительность клавиатуры установлена в значение, выбранное на шаге 2.

### 2. Удерживая кнопку [Key Touch], кнопками [-]/[+] выберите значение чувствительности клавиатуры.

Дисплей/Значение	Описание
<b>F</b> Fixed	Звук имеет одинаковую громкость, независимо от скорости нажатия клавиш.
<b>L2</b> Super Light	Самая высокая чувствительность клавиатуры.
<b>L1</b> Light	Позволяет достигнуть фортиссимо меньшими усилиями, чем при установке "Medium". Особенно удобно использовать этот режим для детей.
<b>M</b> Medium	Стандартная чувствительность, типичная для акустического фортепиано.
<b>H1</b> Heavy	Низкая чувствительность клавиатуры. Для игры фортиссимо на клавиши надо нажимать с большей силой, чем при установке "Medium". Позволяет усилить экспрессивность исполнения.
<b>H2</b> Super Heavy	Очень низкая чувствительность клавиатуры.

#### MEMO

Данную установку можно сохранить во внутреннюю память инструмента с помощью функции Memory Backup (стр. 12).

## Обработка звука реверберацией (Reverb Effect)

Звук инструмента можно обработать эффектом реверберации. В этом случае создается ощущение исполнения в концертном зале или другом помещении.

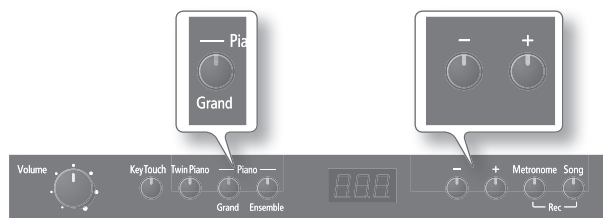

### 1. Удерживая кнопку Piano [Grand], кнопками [-]/[+] установите глубину реверберации.

Значение	Описание
<b>OFF</b>	Реверберация отключена.
<b>1 - 10</b> (по умолчанию: 5)	10 уровней глубины реверберации. Чем выше значение, тем глубже реверберация.

#### MEMO

Данную установку можно сохранить во внутреннюю память инструмента с помощью функции Memory Backup (стр. 12).

## Управление яркостью звука

Можно настроить яркость звука, воспроизводимого при игре на клавиатуре.

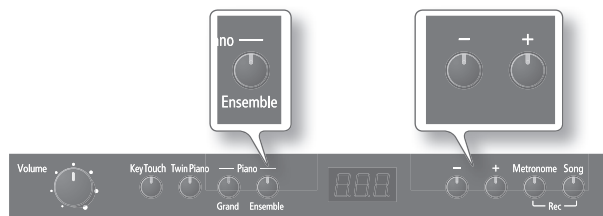

### 1. Удерживая кнопку Piano [Ensemble], нажимайте кнопки [-]/[+].

Значение	Описание
<b>- 10 - 0 - 10</b> (по умолчанию: 0)	При положительных значениях звук становится более прозрачным, при отрицательных — более приглушенным.

#### MEMO

Данную установку можно сохранить во внутреннюю память инструмента с помощью функции Memory Backup (стр. 12).

# Воспроизведение пьес

Ниже описана процедура воспроизведения пьес внутренней памяти. См. "Список встроенных пьес" (стр. 19).



## Воспроизведение пьесы

1. Нажмите кнопку [Song], чтобы она загорелась.

Начнется воспроизведение пьесы. Когда пьеса закончится, воспроизведение остановится. В процессе воспроизведения на дисплее выводятся номера текущих тактов.



## Перемотка вперед и назад

1. В процессе воспроизведения пьесы нажимайте кнопки [-]/[+].

Это позволяет перематывать пьесу вперед или назад. При этом номера тактов на дисплее будут соответственно изменяться. Если нажать и удерживать кнопку, перемотка будет осуществляться быстрее.

## Останов воспроизведения пьесы

1. Нажмите кнопку [Song], чтобы она погасла. Воспроизведение пьесы остановится.

## Выбор пьесы

Когда воспроизведение пьесы остановлено, на дисплее отображается номер пьесы.

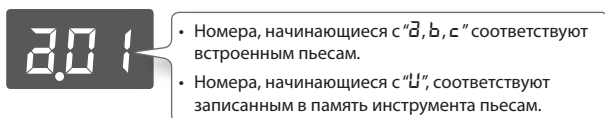

1. Когда на дисплее отображается номер пьесы, нажмите кнопки [-]/[+].

Это позволяет выбрать пьесу. После пьесы остановлена, можно нажать кнопку [-], чтобы вернуться к ее началу.

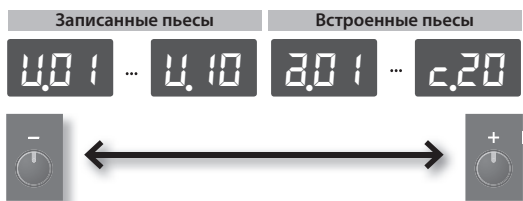

\* Номера не записанных пьес U01 - U10 не отображаются.  
\* См. "Список встроенных пьес" (стр. 19).

## Последовательное воспроизведение пьес

1. Удерживая кнопку Piano [Ensemble], нажмите кнопку [Song].

Пьесы начнут воспроизводиться последовательно. По окончании текущей пьесы начнет воспроизводиться следующая.

## Независимое прослушивание партий (левой/правой руки)

Инструмент предусматривает возможность воспроизведения партий пьес по отдельности. Это очень удобно для занятий. Например, можно играть партию одной руки, а партия другой будет воспроизводиться автоматически.

1. Удерживая кнопку [Song], кнопками [-]/[+] выберите воспроизводимую партию.

Кнопка	Состояние	Описание
[-] (партия левой руки)	Горит	Звучит партия левой руки
	Не горит	Партия левой руки не звучит (или не содержит данных исполнения)
[+] (партия правой руки)	Горит	Звучит партия правой руки
	Не горит	Партия правой руки не звучит (или не содержит данных исполнения)

\* При смене пьесы эта установка сбрасывается.

### МЕМО

Партии встроенных (a, b, c) и записанных (U) пьес распределяются, как указано ниже.

Пьесы	Партия левой руки	Партия правой руки	
Встроенные (a, b, c)	Партия левой руки	Партия правой руки	
Записанные (U)	Twin Piano	Рояль левой зоны	Рояль правой зоны
	Разделенные тембры	Тембр левой руки	Тембр правой руки
	Прочие	Не звучит	Обе партии

## Предварительный отсчет

При игре под пьесу очень важно вовремя вступить. Для этого можно включить режим, при котором перед началом воспроизведения метроном будет отсчитывать два такта.

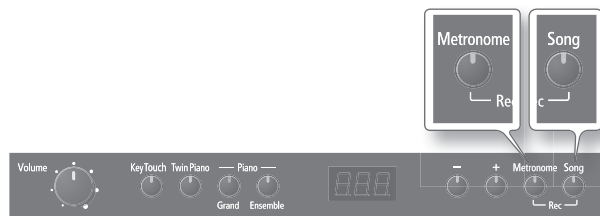

1. Нажмите кнопку [Metronome], чтобы включить метроном (стр. 7).
2. Нажмите кнопку [Song] для запуска воспроизведения пьесы.

Перед запуском воспроизведения пьесы прозвучат два такта предварительного отсчета. В процессе отсчета на дисплее выведется сначала "- 2", затем "- 1", и воспроизведение запустится.

Ниже описана процедура записи исполнения. Можно прослушать сделанную запись, чтобы оценить качество исполнения, а также играть на инструменте под ранее записанный аккомпанемент.

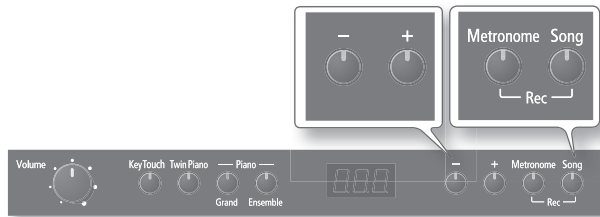

## Подготовка к записи

1. Выберите тембр для исполнения (стр. 7).
2. При необходимости включите метроном.  
Нажмите кнопку [Metronome].  
Включив метроном, задайте темп и размер пьесы (стр. 7).

## Режим готовности к записи

3. Удерживая кнопку [Metronome], нажмите кнопку [Song].  
Кнопка [Song] начнет мигать; инструмент перейдет в режим готовности к записи.

### МЕМО

Для отмены записи, удерживая кнопку [Metronome], нажмите кнопку [Song] еще раз.

## Выбор номера пьесы для записи

4. Кнопками [-]/[+] выберите номер записываемой пьесы (001 - 100).



Не содержащая данных пьеса (пустая)

- Номер пьесы начинается с буквы "0"
- Точка отсутствует



Пьеса с записанными данными

- Номер пьесы начинается с буквы "U"
- Отображается точка

### NOTE!

**Если выбрать пьесу, содержащую данные (номер которой начинается с заглавной буквы "U"), и произвести запись, ранее записанные данные будут утеряны.**

## Запуск записи

5. Нажмите кнопку [Song].  
После двух тактов отсчета начнется запись (на дисплей сначала выведется "2", затем "1").

### Запись без предварительного отсчета

Если начать играть, когда инструмент находится в режиме готовности к записи, она начинается сразу без отсчета.

## Останов записи

6. Нажмите кнопку [Song].

Запись остановится.

Пьеса сохранится автоматически.

\* В процессе сохранения пьесы в течение нескольких секунд на дисплей выводится вращающийся символ "o". **При этом не отключайте питание инструмента, чтобы не утерять результаты записи.**

По окончании сохранения кнопка [Song] погаснет.

## Прослушивание записанной пьесы

Если по окончании записи нажать кнопку [Song], записанная пьеса начнет воспроизводиться. См. "Воспроизведение пьес" (стр. 10).

## Перезапись

Для перезаписи пьесы под тем же номером повторите процедуру записи с шага 1.

## Удаление записанной пьесы

Для удаления пьесы выполните следующее.

- Повторите процедуру записи с шага 3.
- На шаге 4 выберите номер удаляемой пьесы.
- На шаге 5 нажмите кнопку [Song], чтобы включить предварительный отсчет в два такта и затем нажмите кнопку [Song], не играя на клавиатуре.

Будет записана пьеса, не содержащая нот; ранее записанная под этим номером пьеса будет удалена.

# Различные установки (режим Function)

В режиме Function можно задавать различные установки.

## Режим Function

Ниже описана общая процедура редактирования установок в режиме Function.

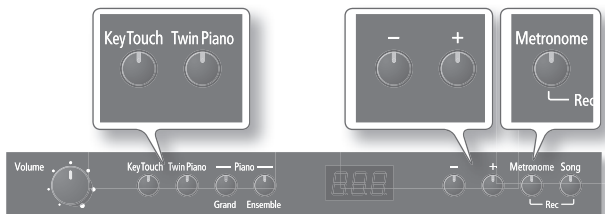

### 1. Удерживая кнопку [Key Touch], нажмите кнопку [Twin Piano].

На дисплей выведется "F0 1" (или F02 – F08); инструмент перейдет в режим Function.

### 2. Кнопками [-]/[+] выберите параметр (F0 1 – F08), которую требуется изменить.

#### Reference

Относительно параметров (F0 1 – F08) см. "Параметры режима Function" (стр. 13).

### 3. Нажмите кнопку [Metronome].

Это подтверждает выбор параметра; на дисплей выводится его значение.

### 4. Кнопками [-]/[+] измените значение параметра.

#### Reference

См. "Параметры режима Function" (стр. 13).

#### MEMO

Если нажать кнопку [Metronome], откроется экран выбора параметра (F0 1 – F08). Чтобы изменить другой параметр, повторите шаги 2 – 4.

### 5. Нажмите кнопку [Key Touch] или [Twin Piano] для выхода из режима Function.

## Сохранение установок (Memory Backup)

При выключении питания инструмента большинство установок возвращаются к своим заводским значениям. Однако, некоторые из них можно сохранить во внутреннюю память инструмента, чтобы после включения питания снова работать с ними.

Эта функция называется Memory Backup.

Сохраняемые установки	Стр.
Key Touch	стр. 9
Twin Piano Mode	стр. 8
Reverb	стр. 9
Brilliance	стр. 9
Master Tuning	стр. 13

### 1. Удерживая кнопку [Key Touch], нажмите кнопку [Twin Piano].

На дисплей выведется "F0 1" (или F02 – F08); инструмент перейдет в режим Function.

### 2. Нажмите кнопку [+] несколько раз, чтобы на дисплее появилось "F08".

### 3. Нажмите кнопку [Metronome].

На дисплей выведется "Sure?", и кнопки [-]/[+] начнут мигать.



Для отмены операции нажмите кнопку [-].

### 4. Для выполнения операции нажмите кнопку [+].

По завершении операции откроется тот же экран, что и на шаге 2.

### 5. Нажмите кнопку [Key Touch] или [Twin Piano] для выхода из режима Function.

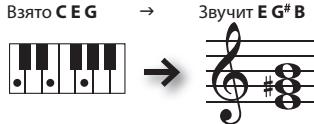
## Параметры режима Function

Дисплей	Параметр	Значение	Описание
<b>F01</b>	Transpose	-5 - 0 - 5 (в полутонах) (по умолчанию: 0)	<h3>Транспонирование клавиатуры (Transpose)</h3> <p>Функция Transpose позволяет транспонировать клавиатуру с шагом в полутон.</p> <p>Взято C E G → Звучит E G# B</p>  <p>Например, чтобы для исполнения пьесы, написанной в тональности Ми-мажор, использовать аппликатуру До-мажор, установите параметр Transpose в значение "4".</p>
<b>F02</b>	Master Tuning	15,3 - 400 - 66,2 (415.3 Hz - 440.0 Hz - 466.2 Hz) (по умолчанию: 400)	<h3>Общая настройка (Master Tuning)</h3> <p>При игре в ансамбле можно подстроить высоту строя данного инструмента под другие. Стандартной считается высота, которая соответствует высоте ноты "Ля" первой октавы. Чтобы ансамблевое звучание было более чистым, убедитесь, что инструменты настроены одинаково.</p> <p>На дисплее отображаются последние две цифры целочисленной части и десятичная часть. Рисунок справа соответствует частоте "440.0 Hz".</p>  <p><b>МЕМО</b> Данную установку можно сохранить в памяти инструмента. См. "Сохранение установок (Memory Backup)" (стр. 12).</p>
<b>F03</b>	Visual Control Mode		<h3>Управление видеооборудованием (Visual Control Mode/Channel)</h3> <p>Функция Visual Control позволяет управлять видеорядом с помощью музыкального исполнения. Если выбрать режим 1 (MIDI Visual Control) или 2 (V-LINK), исполнение на клавиатуре будет управлять видеоклипами, воспроизводимыми устройством Visual Control, подключенным по MIDI.</p> <p>* Если, удерживая кнопку [Key Touch] нажимать кнопку Piano [Ensemble], можно переключаться между значениями "OFF" и "1".</p>
		0FF (по умолчанию)	Функция Visual Control отключена.
		1 (MIDI Visual Control)	Выбран режим MIDI Visual Control.
		2 (V-LINK)	Выбран режим V-LINK.
<b>F04</b>	Visual Control Channel	1 - 16 (по умолчанию: 10)	MIDI-канал, по которому передаются MIDI-сообщения в устройство Visual Control.

### Функция MIDI Visual Control

MIDI Visual Control является международным стандартом, расширяющим возможности использования MIDI для управления визуальными эффектами с помощью музыкального исполнения. Видеооборудование, совместимое с протоколом MIDI Visual Control, можно подключать к музыкальным инструментам по MIDI, чтобы управлять этим видеооборудованием синхронно с музыкальным исполнением.



### Функция V-LINK

V-LINK – это разработанная фирмой Roland технология, которая позволяет объединить исполнение музыки и управление видеорядом. Используя видеооборудование V-LINK, можно включать во время игры визуальные эффекты, которые усиливают выразительность и эмоциональность подачи исполняемой музыки.



### Коммутация

Соедините MIDI-кабелем разъем MIDI Out инструмента (стр. 5) с разъемом MIDI In устройства Visual Control.

\* Для коммутации потребуется опциональный MIDI-кабель.

### Функции Visual Control

Крайние левые 12 клавиш (A0 – G#1) служат для передачи следующих MIDI-сообщений.

Функция Visual Control	Передаваемое MIDI-сообщение	Операция на инструменте
Переключение изображений	CC 0 (Bank Select): 0 – 4	Нажатие черных клавиш
	Program Change: 1 – 7	Нажатие белых клавиш

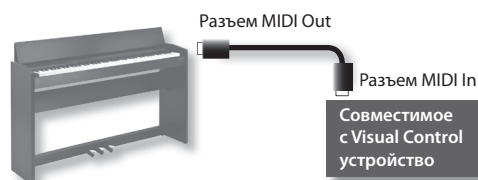

## Различные установки (режим Function)

Дисплей	Параметр	Значение	Описание
<b>F05</b>	MIDI Transmit Channel	OFF, 1 – 16 (по умолчанию: 1)	<h3>Передающий MIDI-канал</h3> <p>Данная установка определяет канал, по которому инструмент передает данные. Протокол MIDI позволяет одновременно передавать и принимать сообщения по 16 каналам (1 – 16). Если подключить MIDI-модули и настроить соответствующим образом MIDI-каналы, можно будет играть звуками этих подключенных устройств.</p> <p>Данный инструмент принимает информацию по всем шестнадцати каналам (1 – 16).</p>
<b>F06</b>	Local Control		<h3>Предотвращение дублирования нот при работе с секвенсером (Local Control)</h3> <p>При коммутации инструмента с внешним MIDI-секвенсером параметр Local Control следует отключить (установить в значение Off).</p> <p>Поскольку обычно в секвенсере параметр Thru включен, при игре на клавиатуре данные передаются на внутренний тон-генератор по двум путям (см. рис.). В результате при взятии одной ноты звук воспроизводится дважды. Чтобы этого избежать, отключите Local Control, тогда сообщения MIDI будут поступать на тон-генератор только из секвенсера.</p> 
		ON (по умолчанию)	Параметр Local Control включен. Клавиатура подключена к тон-генератору инструмента.
		OFF	Параметр Local Control выключен. Клавиатура отключена от тон-генератора инструмента. При игре на ней звук не воспроизводится.
<b>F07</b>	Auto Off	См. "Автоматическое отключение питания (Auto Off)" (стр. 15).	
<b>F08</b>	Memory Backup	См. "Сохранение установок (Memory Backup)" (стр. 12).	

### Понятие MIDI

MIDI – Musical Instrument Digital Interface (цифровой интерфейс музыкальных инструментов). Это общепринятый стандарт для обмена музыкальными данными между различными электронными инструментами и компьютером.

Данный инструмент снабжен MIDI-разъемом, через который идет обмен MIDI-информацией с внешними устройствами.

### Коммутация

Если с помощью MIDI-кабеля подключить разъем MIDI Out инструмента (стр. 5) к разъему MIDI In внешнего звукового MIDI-модуля, можно будет играть звуками внешнего звукового MIDI-модуля, используя клавиатуру данного инструмента. При необходимости настройте приемный канал внешнего звукового MIDI-модуля на канал, по которому данный инструмент передает сообщения.

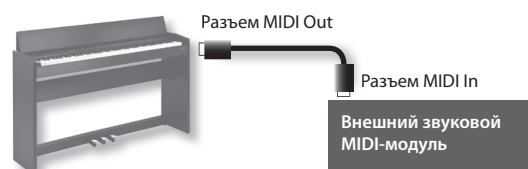



## Автоматическое отключение питания (Auto Off)

**По умолчанию питание инструмента автоматически отключается через 240 минут (4 часа) после последней манипуляции с ним.**

Чтобы питание автоматически не отключалось, установите параметр "Auto Off" в значении "OFF".

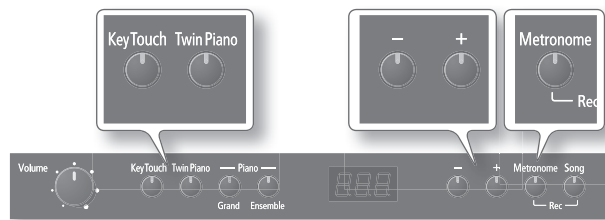

1. Удерживая кнопку [Key Touch], нажмите кнопку [Twin Piano].

На дисплей выведется "F0 1" (или F02 – F08); инструмент перейдет в режим Function.

2. Кнопками [-]/[+] выберите "F0 1".
3. Нажмите кнопку [Metronome].

4. Кнопками [-]/[+] выберите параметр Auto Off. Чтобы питание автоматически не отключалось, выберите "OFF".

Значение	Описание
240 (по умолчанию)	Автоматическое отключение питания происходит через 240 минут (4 часа) простоя.
OFF	Автоматического отключения питания не происходит.

5. Нажмите кнопку [Key Touch] или [Twin Piano] для выхода из режима Function.

### МЕМО

Эта установка сохраняется даже после отключения питания.



## Восстановление заводских установок (Factory Reset)

Функция Factory Reset используется для того, чтобы установки, измененные в режиме Function, возвратились к своим заводским значениям.

### NOTE!

Данная функция удаляет из памяти инструмента все установки, сохраненные с помощью функции Memory Backup, а также все записанные пьесы.

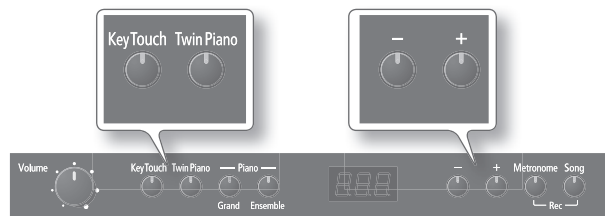

1. Удерживая кнопки [Key Touch] и [Twin Piano], включите питание инструмента.

На дисплей выведется "Sur" (Sure?), и кнопки [-]/[+] начнут мигать.

Для отмены операции Factory Reset нажмите кнопку [-].

2. Для выполнения операции Factory Reset нажмите кнопку [+].

По завершении операции выведется сообщение "End".

\* Не отключайте питание инструмента до тех пор, пока на дисплей не выведется сообщение "End".

3. Выключите и снова включите питание кнопкой [Power].



# Неисправности

Неисправность	Причина/Действие	Стр.
Даже при работе в наушниках слышен посторонний звук ударов при игре на клавиатуре	В инструменте используется клавиатура с молоточковым механизмом, имитирующим клавиатуру акустического фортепиано. Поэтому при игре на клавиатуре, особенно при отсутствии выходного сигнала, будет слышен звук ударов молоточков, что не является неисправностью. Чтобы уменьшить вибрации, передаваемые по полу или стенам помещения, отодвиньте инструмент подальше от стены или подстелите под него специальный антивибрационный коврик, продаваемый в музыкальных магазинах.	—
Питание самопроизвольно отключается	По умолчанию через 240 минут простоя инструмента его питание отключается. Чтобы этого не происходило, установите параметр "Auto Off" в "OFF".	стр. 15
Не включается питание	Правильно ли подключен сетевой адаптер?	—
Педаль не работает или назначенный на нее эффект "зависает"	Правильно ли подключены педали? Вставьте разъем кабеля педали в гнездо до упора.	—
	Отсоединение шнура педали при включенном инструменте может привести к "зависанию" эффекта, назначенного на педаль. Поэтому, прежде чем подключать или отключать педаль, не забудьте выключить питание инструмента.	—
Низкий уровень входного сигнала	Не включен ли режим Twin Piano? Если функция Twin Piano включена, правая педаль воздействует только на правую зону клавиатуры, а левая — на левую.	стр. 8
	Возможно, используемый для коммутации кабель содержит резистор. Используйте кабель без резистора.	—
Нет звука/ Нет звука при воспроизведении пьесы	Не установлены ли регуляторы громкости инструмента или подключенного устройства в минимум? Не подключены ли к инструменту наушники? Не скоммутирован ли с гнездом наушников какой-либо разъем? Динамики инструмента отключаются, если гнездо наушников задействовано.	стр. 5
	Не установлен ли режим Local Control в Off? В этом случае звук не воспроизводится. Установите Local Control в On.	стр. 14
Нет звука в левой части клавиатуры	Не включен ли режим Visual Control в MIDI Visual Control или V-LINK? В этом случае крайние 12 клавиш в левой части клавиатуры (A0 – G#1) используются для управления визуальными эффектами и звука не производят.	стр. 13
Нет звука (при подключенном MIDI-устройстве)	Включены ли все используемые устройства?	—
	Правильно ли подключены MIDI-кабели? Корректно ли настроены MIDI-каналы инструмента и подключенного устройства?	стр. 14 стр. 14
Воспроизводятся не все ноты	Максимальная полифония инструмента составляет 128 голосов. При одновременной игре с пьесой и частом использовании педали Damper максимально доступное число голосов может быть превышено. В этом случае возможно выпадение некоторых нот.	—
Некорректный строй клавиатуры или пьесы	Не выбран ли режим транспонирования Transpose? Правильно ли определена установка Master Tune?	стр. 13 стр. 13
	Клавиатура инструмента имеет растянутую настройку, при которой ноты верхнего регистра имеют несколько завышенный строй, а ноты нижнего регистра — заниженный. При этом высота этих нот будет отличаться от эталонной, но это используется для имитации звучания акустического фортепиано.	—
При нажатии клавиш ноты звучат дважды (дублируются)	Не используется ли наложение тембров? Если инструмент подключен к внешнему секвенсору, отключите режим или Local Control в инструменте (Off), или Soft Thru в секвенсоре.	стр. 18 стр. 14
Инструмент не реагирует на отключение эффекта реверберации	Так как фортепианные звуки имитируют глубину и резонанс звучания акустического рояля, ощущение естественной реверберации акустического инструмента может остаться, несмотря на отключение эффекта реверберации. Также можно попытаться снизить уровень реверберации.	—
В верхнем диапазоне клавиш неожиданно меняется звук	В акустическом фортепиано ноты в верхних полутора октавах продолжают звучать даже после отпускания клавиш независимо от положения педали Damper, так как струны фортепиано в верхнем диапазоне не приглушаются демпферами. Поэтому их звучание модифицируется.	—
Возникает высокий неприятный для слуха звенящий звук	<b>При использовании наушников:</b> Некоторые фортепианные тембры содержат высокочастотную компоненту, которая напоминает металлическую реверберацию. Это полностью соответствует характеристикам акустического фортепиано и не является неисправностью. Рекомендуется уменьшить глубину эффекта реверберации.	—
	<b>При использовании динамиков:</b> Причина, вероятно, заключается в другом, например, резонируют детали инструмента. Проконсультируйтесь с дилером или в сервисном центре компании Roland.	—
Некорректное звучание низких нот (дребезжание)	Если громкость установлена в максимальное значение, то при экспрессивной манере исполнения могут возникать искажения. Если это произошло, уменьшите громкость.	—
	<b>Если в наушниках дребезг отсутствует:</b> Очень громкий звук может вызвать резонанс динамиков или расположенных поблизости предметов. Резонировать могут также флуоресцентные лампы и стеклянные двери. Особенно часто это происходит, когда усилены басы, а уровень громкости слишком высок. Для подавления этого резонанса необходимо сделать следующее. • Отодвиньте инструмент на расстояние 10 – 15 см от стен и других поверхностей. • Уменьшите громкость. • Отодвиньте резонирующие предметы подальше от динамиков.	—
	<b>Если дребезг слышен и в наушниках:</b> Причина, вероятно, в другом. Проконсультируйтесь у дилера или в сервисном центре фирмы Roland.	—

# Список сообщений

Индикация	Описание
<b>E.40</b>	С внешнего MIDI-устройства передается слишком плотный поток MIDI-данных, и инструмент не успевает его обработать. Сократите объем передаваемой информации.
<b>E.41</b>	MIDI-кабель был отключен. Проверьте коммутацию и исправность MIDI-кабеля.
<b>E.43</b>	Ошибка при передаче MIDI-данных. Проверьте MIDI-кабель и подключенные MIDI-устройства.
<b>E.51</b>	Произошла системная ошибка. Попробуйте повторить операцию, после которой появилось это сообщение. Если оно появляется снова, обратитесь в сервисный центр Roland.
<b>Full</b>	Для сохранения данных недостаточно свободной памяти. Удалите ненужные файлы (стр. 11) и повторите операцию.
<b>---</b>	Включена функция Panel Lock (стр. 8).
<b>[ ]</b>	Режим Visual Control установлен в MIDI Visual Control или V-LINK.
<b>PC</b>	При воспроизведении пьесы, это сообщение говорит, что пьеса стартует со слабой доли такта.
<b>Мигающее число</b>	Когда включена функция Auto Off, и до отключения питания осталось менее 30 минут, на дисплее мигает число, соответствующее оставшемуся времени (в минутах) до отключения питания.

# Технические характеристики

Roland F-120: Цифровое фортепиано

Клавиатура	
Клавиатура	88 клавиш (Ivory Feel-G)
Чувствительность	5 уровней/фиксированная
Режимы	Whole (обычный) Twin Piano
Звуковой генератор	
Архитектура	SuperNATURAL Piano Sound
Макс. полифония	128 голосов
Количество тембров	30
Растянутый строй	Всегда включен
Общая настройка	415.3 – 466.2 Гц (с шагом в 0.1 Гц)
Транспонирование	-6 – +5 (с шагом в полутон)
Эффекты	Reverb (Off/1 – 10)
	Brilliance (-10 – 0 – 10)
	String Resonance (Всегда включен, только для фортепианных тембров)
	Damper Resonance (Всегда включен, только для фортепианных тембров)
Key Off Resonance (Всегда включен, только для фортепианных тембров)	
Секвенсер	
Треки	1
Пьесы	Секция секвенсера: 1 Внутренняя память: до 10
Макс. число нот	Около 30000
Управление	Song Select, Play/Stop, Rec, Previous/Rewind, Next/Fast-forward, Track Mute, Tempo, All Song Play, Count-in
Темп	Четвертные ноты = от 10 до 500
Разрешение	120 тиков на четвертную ноту
Метроном	Ритм: 2/2, 0/4, 2/4, 3/4, 4/4, 5/4, 6/4, 7/4, 3/8, 6/8, 9/8, 12/8
Внутренняя память	
Пьесы	До 10
Сохранение пьесы	Стандартные MIDI-файлы (Format 0)

Прочие	
Встроенные пьесы	189
Номинальная выходная мощность	12 Вт x 2
Динамики	[8 см x 12 см] x 2
Звуковое давление (SPL)	103 дБ * Измерено по стандартам Roland.
Дисплей	7 сегментов, 3 символа, светодиодный
Управление	Громкость
Педали	Damper (чувствительна к глубине нажатия) Soft (чувствительна к глубине нажатия) Sostenuto
Прочие функции	Блокировка кнопок панели, MIDI Visual Control
Разъемы	Питание Pedal Входы: Стереоминиджек Выходы (L/Mono, R): 1/4" джек MIDI (In, Out) Наушники x 2: Стереоджек 1/4"
Потребляемая мощность	24 Вт
Габариты (с учетом стойки)	1361 (Ш) x 305 (Г) x 778 (В) мм (с закрытой крышкой)
	1361 (Ш) x 345 (Г) x 778 (В) мм (с закрытой крышкой и установленными фиксаторами)
Вес (с учетом стойки)	1361 (Ш) x 305 (Г) x 910 (В) мм (с открытой крышкой)
	1361 (Ш) x 345 (Г) x 910 (В) мм (с открытой крышкой и установленными фиксаторами)
Комплектация	Руководство пользователя Сетевой адаптер Сетевой шнур (для подключения сетевого адаптера) Держатель наушников

\* В интересах усовершенствования продукта технические характеристики и внешний вид инструмента могут быть изменены без отдельного уведомления.

# Список тембров

## Кнопка Piano [Grand]

№	Имя тембра	Описание
GP1	Grand Piano 1	Звук классического концертного рояля, подходящий для исполнения в любом музыкальном жанре.
GP2	Grand Piano 2	Мягкий звук рояля, рекомендуемый для исполнения негромких пьес.
GP3	Grand Piano 3	Яркий звук рояля, позволяющий выделить фортепиано на фоне всего ансамбля.
GP4	Ragtime	Звук расстроенного фортепиано, рекомендуемый для исполнения в стиле регтайм.

## Кнопка Piano [Ensemble]

№	Имя тембра	Описание
En1	Piano + Strings	Наложение тембров GP1 и струнных.
En2	Piano + Choir	Наложение тембров GP1 и хоров.
En3	Piano + Bell	Наложение тембров GP1 и колоколов.
En4	Piano / Bs+Cymbal	В нижнем регистре воспроизводятся тембры баса и тарелки райд, в среднем и высоком регистрах воспроизводится тембр GP1. Рекомендуется для самостоятельного исполнения "фортепианного трио".

### МЕМО

- Тембры, в названии которых присутствует символ "+", являются "двойными", в них совмещаются два тембра, например, фортепиано и струнные.
- Тембры, в названии которых присутствует символ "/", являются "разделенными", при их выборе на левую и правую зоны клавиатуры не назначаются различные тембры.

№	Имя тембра
01	E. Piano 1
02	E. Piano 2
03	Harpsichord 1
04	Harpsichord 2
05	Vibraphone
06	Celesta
07	Synth Bell
08	Church Organ 1
09	Church Organ 2
10	Jazz Organ 1
11	Jazz Organ 2

№	Имя тембра
12	Accordion
13	Strings 1
14	Strings 2
15	Jazz Scat
16	Choir 1
17	Choir 2
18	Choir 3
19	Synth Pad
20	Harp
21	Nylon-str. Gt
22	Steel-str. Gt

# Список встроенных пьес

№	Название	Композитор
001	Valse, op.34-1	Fryderyk Franciszek Chopin
002	Polonaise op.53	Fryderyk Franciszek Chopin
003	Nocturne No.20	Fryderyk Franciszek Chopin
004	Die Forelle	Franz Peter Schubert, Arranged by Franz Liszt
005	Reflets dans l'Eau	Claude Achille Debussy
006	La Fille aux Cheveux de Lin	Claude Achille Debussy
007	La Campanella	Franz Liszt
008	Scherzo No.2	Fryderyk Franciszek Chopin
009	Étude, op.10-12	Fryderyk Franciszek Chopin
010	Sonate No.15	Wolfgang Amadeus Mozart
011	Liebesträume 3	Franz Liszt
012	Étude, op.10-3	Fryderyk Franciszek Chopin
013	Je te veux	Erik Satie
014	Valse, op.64-1	Fryderyk Franciszek Chopin
015	Golliwog's Cakewalk	Claude Achille Debussy
016	Fantaisie-Impromptu	Fryderyk Franciszek Chopin
017	Arabesque 1	Claude Achille Debussy
018	An der schönen, blauen Donau	Johann Strauss, Sohn
019	Auf Flügeln des Gesanges	Felix Mendelsshon
020	Mazurka No.5	Fryderyk Franciszek Chopin
021	Gymnopédie 1	Erik Satie
022	Étude, op.25-1	Fryderyk Franciszek Chopin
023	Clair de Lune	Claude Achille Debussy
024	Étude, op.10-5	Fryderyk Franciszek Chopin
025	Dr. Gradus ad Parnassum	Claude Achille Debussy
026	Grande Valse Brillante	Fryderyk Franciszek Chopin
027	La prière d'une Vierge	Tekla Badarzewska
028	Course en Troïka	Peter Ilyich Tchaikovsky
029	To The Spring	Edvard Hagerup Grieg
030	Valse, op.64-2	Fryderyk Franciszek Chopin
031	Radetzky Marsch	Johann Baptist Strauss
032	Träumerei	Robert Alexander Schumann
033	Moments Musicaux 3	Franz Peter Schubert
034	Prélude, op.28-15	Fryderyk Franciszek Chopin
035	Harmonious Blacksmith	Georg Friedrich Händel
036	Ungarische Tänze 5	Johannes Brahms
037	Türkischer Marsch	Ludwig van Beethoven
038	Nocturne No.2	Fryderyk Franciszek Chopin
039	Frühlingslied	Felix Mendelsshon
040	Präludium	Johann Sebastian Bach
041	Jägerlied	Felix Mendelsshon
042	Passepied	Claude Achille Debussy
043	Für Elise	Ludwig van Beethoven
044	Türkischer Marsch	Wolfgang Amadeus Mozart
045	Ständchen	Franz Peter Schubert
046	Humoreske	Antonín Dvořák
047	Blumenlied	Gustav Lange
048	Alpenglöckchen	Theodor Oesten
049	Menuett G dur	Ludwig van Beethoven
050	Venezianisches Gondellied	Felix Mendelsshon
051	Alpenabendröte	Theodor Oesten
052	Farewell to the Piano	Ludwig van Beethoven
053	Brautchor	Wilhelm Richard Wagner
054	Forget-Me-Not	Heinrich Lichner

№	Название	Композитор
055	Wiener Marsch	Carl Czerny
056	Le Coucou	Louis Claude Daquin
057	Menuett G dur	Johann Sebastian Bach
058	Spinnerlied	Albert Ellmenreich
059	Gavotte	François Joseph Gossec
060	Heidenröslein	Gustav Lange
061	Zigeuner Tanz	Heinrich Lichner
062	La Cinquantaine	Gabriel Marie
063	Csikos Post	Hermann Necke
064	Dolly's Dreaming Awakening	Theodor Oesten
065	La Violette	Louis Streabbog
066	Fröhlicher Landmann	Robert Alexander Schumann
067	Sonatine op.36-1	Muzio Clementi
068	Sonatine op.20-1	Friedrich Kuhlau
069	Sonatine No.5	Ludwig van Beethoven
070 – 099	Czerny 100 1–99	Carl Czerny
070	Czerny 100 100	Carl Czerny
080 – 099	Hanon 1–20	Charles Hanon

\* Все права защищены. Использование данных пьес разрешается только в частных целях, не преследующих извлечения прибыли. Использование их в других целях без разрешения правообладателя преследуется по закону.



\* Партитуры в комплект поставки инструмента не входят. Их можно приобрести в музыкальном магазине.

\* При воспроизведении встроенных пьес данные через разъем MIDI Out не передаются.





## ПРАВИЛА ТЕХНИКИ БЕЗОПАСНОСТИ

ИНСТРУКЦИИ ПО ПРЕДОТВРАЩЕНИЮ ПОЖАРА, ПОРАЖЕНИЯ ЭЛЕКТРОТОКОМ ИЛИ ПРИЧИНЕНИЯ ТРАВМЫ ПОЛЬЗОВАТЕЛЮ

О значках ⚠ WARNING и ⚠ CAUTION

	<b>WARNING</b> Предупреждает пользователя о возможной серьезной угрозе жизни и здоровью в случае пренебрежения этим правилом.
	<b>CAUTION</b> Предупреждает пользователя о том, что неправильное использование устройства может повлечь за собой травму или материальный ущерб. * Материальный ущерб включает в себя повреждение и другие нежелательные воздействия, а также причинение вреда домашним животным.

О символах

	Символ ⚠ сообщает пользователю о важных предупреждениях или инструкциях. Точное значение символа определяется значком, который содержится внутри. В данном конкретном случае - это предупреждение или сигнал об опасности.
	Символ  предупреждает пользователя о запрещенных операциях. Что именно запрещает делать данный значок зависит от изображения в перечеркнутом круге. В данном конкретном случае он говорит, что прибор нельзя разбирать.
	Символ  сообщает пользователю о необходимых действиях. Точное значение определяется значком, который содержится внутри. В приведенном случае он означает, что сетевой шнур необходимо отключить от сети.

**ВСЕГДА СОБЛЮДАЙТЕ СЛЕДУЮЩИЕ УКАЗАНИЯ**

### ⚠ WARNING

Не открывайте и не модифицируйте другим образом прибор.



Не пытайтесь самостоятельно ремонтировать прибор или заменять какие-либо его части (за исключением случаев, описанных в руководстве). Предоставьте ремонт фирме, у которой был приобретен прибор, сервисному центру Roland, либо авторизованному дистрибьютору фирмы Roland.



Не храните и не используйте прибор в следующих условиях.



- Где он может подвергнуться воздействию высокой температуры (например, на прямом солнечном свете, около отопительных батарей; на нагревательных электроприборах);
- Высокой влажности (например, в ванной или на мокром полу);
- Задымленности;
- Испарений;
- Сырости;
- Под дождем;
- Запыленности;
- Интенсивной вибрации.



Убедитесь, что прибор расположен устойчиво. Во избежание колебания инструмента не помещайте его на неустойчивую, шаткую или наклонную поверхности.



Используйте только прилагаемый сетевой адаптер. Подключайте сетевой шнур только к сети, напряжение в которой совпадает с тем, которое обозначено на корпусе адаптера. В противном случае можно повредить аппаратуру или получить удар электрическим током.



Используйте только прилагаемый сетевой шнур. Этот шнур не должен использоваться с другими устройствами.



Не перекручивайте сетевой шнур и не кладите на него тяжелые предметы. Это может повредить его и привести к короткому замыканию, которое вызовет пожар или поражение электрическим током!



Данный инструмент, как используемый сам по себе, так и подключенный к усилителю, динамикам либо наушникам, может производить громкий звук, способный привести к длительной потере слуха. Если слух стал менее острым или у появился звон в ушах, немедленно прекратите использование прибора и обратитесь к врачу.



### ⚠ WARNING

Не допускайте попадания внутрь прибора посторонних предметов (например, огнеопасных материалов, монет, булавок); а также жидкости (воды, напитков и так далее). Это может привести к повреждению устройства.



Следует немедленно выключить инструмент, отсоединить от сети и обратиться в фирму, у которой он был приобретен, в ближайший сервисный центр Roland, либо к авторизованному дистрибьютору фирмы Roland в следующих случаях:



- Сетевой адаптер, сетевой шнур или вилка повреждены;
- Появился дым или необычный запах;
- Внутри инструмента попали посторонние предметы или жидкость;
- Инструмент подвергся воздействию высокой влажности или попал под дождь;
- Инструмент перестал нормально функционировать или в его работе произошли изменения.

Если ребенок пользуется инструментом, необходим постоянный контроль взрослого за соблюдением им всех правил техники безопасности.



Предохраняйте инструмент от ударов. Не бросайте его!



Не подключайте к одной розетке слишком много различных устройств. Будьте особенно внимательны при использовании удлинителей. Совокупная мощность всех устройств, подсоединенных к удлинителю, не должна превышать его возможностей (номинальная мощность ватт/ампер). В противном случае изоляция кабеля может нагреться и расплавиться.



Прежде чем использовать инструмент в другой стране, проконсультируйтесь с фирмой, у которой был приобретен инструмент, в ближайшем сервисном центре Roland, либо у авторизованного дистрибьютора фирмы Roland.



### ⚠ CAUTION

Инструмент и его сетевой адаптер должны быть расположены так, чтобы им была обеспечена необходимая вентиляция.



Включая сетевой шнур в розетку или в инструмент, держитесь только за корпус вилки или разъема, не тяните за шнур.



### ⚠ CAUTION

Регулярно отсоединяйте сетевую вилку и протирайте ее от пыли сухой тряпкой, чтобы убрать с нее все лишнее. Кроме того, всегда отсоединяйте сетевой шнур от розетки, если не пользуетесь инструментом длительное время. Скопление пыли на розетке или вилке может нарушить изоляцию и привести к пожару.



Следите за тем, чтобы шнуры и кабели не запутывались и не перегибались. Прокладывайте их в недоступном для детей месте.



Не садитесь на инструмент и не кладите на него тяжелые предметы.



Не вставляйте сетевой шнур или адаптер в розетку и не вынимайте его оттуда мокрыми руками.



При транспортировке инструмента соблюдайте описанные ниже меры безопасности. Переносить инструмент следует вдвоем. Необходимо делать это аккуратно, не наклоняя инструмент. Убедитесь, что держите его крепко, чтобы избежать травмы и повреждения инструмента.



- Следите за тем, чтобы не потерять винты, которыми инструмент крепится к стойке. Если они ослабли, затяните их.
- Отсоедините сетевой шнур.
- Отсоедините все шнуры от внешних устройств.
- Закройте крышку.
- Закрутите фиксаторы блока педалей.
- Снимите пюпитр.

Прежде чем приступить к чистке инструмента, выключите его и отсоедините сетевой шнур от розетки.



При приближении грозы отсоедините от розетки сетевой шнур.



Осторожно открывайте и закрывайте крышку, чтобы не прищемить пальцы (стр. 6). Если инструмент используют дети, необходим контроль взрослых за ними.



Храните следующие компоненты инструмента и другие мелкие детали в местах, недоступных для детей во избежание их попадания в дыхательные пути.



- Винты для стойки

Открутив винт заземления следите за тем, чтобы его случайно не проглотили дети. Если винт заземления заземление прибора откручивался, не забывайте закручивать его.



Область тыльной панели, указанная на рисунке, может нагреваться во время работы, избегайте ожогов.







# Важные замечания

## Источник питания

- Не подключайте инструмент к цепи, в которую входят приборы с преобразователем напряжения, такие как холодильник, стиральная машина, микроволновая печь или кондиционер, а также к розетке, используемой устройством с мотором, поскольку сетевая наводка, производимая ими, может вызвать сбой в работе и шум. Если нельзя использовать отдельные розетки, включайте между инструментом и розеткой фильтр для подавления сетевой наводки.
- Через несколько часов работы прибора сетевой адаптер нагревается и начинает излучать тепло. Такая ситуация является штатной и не должна вызывать беспокойства.
- До подключения инструмента к другим устройствам отключите электропитание всех приборов. Это позволит избежать повреждения динамиков и/или других устройств.
- По умолчанию, питание инструмента автоматически отключается через 240 минут простоя. Чтобы этого не произошло, установите параметр "Auto Off" в "OFF", см. "Автоматическое отключение питания (Auto Off)" (стр. 15).

## Размещение

- При использовании прибора рядом с мощными усилителями (или другим оборудованием, содержащим крупные трансформаторы), могут возникнуть наводки. Чтобы решить эту проблему, измените ориентацию инструмента в пространстве или удалите его от источника помех.
- Прибор может являться источником помех для теле- и радиоприемников. Не устанавливайте его в непосредственной близости от оборудования подобного типа.
- Если в непосредственной близости от аппаратуры используются беспроводные средства связи, например, мобильные телефоны, может появиться посторонний шум. Он возникает, когда проходит входящий или исходящий сигнал, а также во время разговора. Если наблюдаются подобные проблемы, необходимо удалить средства связи от аппаратуры или выключить их.
- Не подвергайте инструмент воздействию прямых солнечных лучей, размещайте его на удалении от приборов, излучающих тепло, не оставляйте внутри закрытых автомобилей и в других местах, подверженных интенсивному тепловому воздействию. Осветительные приборы также не должны находиться слишком близко к поверхности инструмента. При повышенной температуре его корпус может деформироваться или изменить цвет.
- При перемещении аппаратуры из одного места в другое, в которых наблюдается значительный перепад температуры и/или влажности, внутри могут образоваться капли воды (конденсат). Если попытаться использовать аппаратуру в таком состоянии, могут возникнуть неисправности или сбой в работе. Поэтому, прежде чем приступить к эксплуатации аппаратуры, необходимо подождать несколько часов, чтобы конденсат высох.
- Не оставляйте на поверхности инструмента предметы из резины или винила. В противном случае поверхность фортепиано может деформироваться или изменить цвет.
- Не ставьте предметы на клавиши и кнопки инструмента, это может привести к выходу их из строя.
- Не приклеивайте на инструмент наклейки – при их удалении его поверхность может быть повреждена.
- Не ставьте на прибор емкости с жидкостями, такие как вазы с цветами, стаканы с напитками, пафюмерию, алкоголь, лаки для ногтей, спреи. Жидкость с поверхности удаляйте мягкой салфеткой.

- В зависимости от материала и температуры поверхности, на которой стоит прибор, его резиновые ножки могут изменить цвет или испортить поверхность. Чтобы избежать этого, можно поместить под ножки кусок войлока или ткани. При этом следите, чтобы прибор случайно не соскользнул с поверхности.

## Уход

- Для чистки прибора используйте мягкую чистую ткань или аналогичный материал, слегка смоченный водой. Для удаления загрязнений используйте ткань, смоченную слабым неабразивным моющим средством. Затем протрите прибор мягкой сухой тканью.
- Использование бензина, растворителя или спирта запрещается. Это может привести к изменению цвета и/или деформации корпуса прибора.
- Педаль инструмента сделаны из латуни. Она имеет свойство окисляться и тускнеть. Чтобы этого избежать, используйте полироли для металла, продающиеся в хозяйственных магазинах.

## Ремонт и данные

- Помните о том, что при отправке прибора в ремонт данные его внутренней памяти могут быть потеряны. Поэтому предварительно их необходимо записать на бумагу (при возможности). Во время ремонта инструмента особое внимание уделяется сохранности данных внутренней памяти. Однако возможны ситуации, например, выход из строя схем памяти, в которых этого добиться невозможно. Компания Roland ответственности за сохранность данных внутренней памяти прибора не несет.

## Уход за клавиатурой

- Не наносите на клавиатуру и на инструмент каких-либо надписей или пометок другого рода. Чернила проникнут внутрь структуры поверхности и удалить их будет невозможно.
- Не прикрепляйте на клавиатуру наклейки, поскольку их клеящая поверхность оставит следы и приведет к изменению цвета.
- Для удаления сильных загрязнений используйте специальную чистящую жидкость для клавиатуры, не содержащую абразивных примесей. Протирайте инструмент легкими движениями. Если грязь удалить не удастся, протирайте клавиши, постепенно усиливая нажим, но следите за тем, чтобы не оставить царапин.

## Меры предосторожности

- Помните, что в результате поломки или несоблюдения правил эксплуатации прибора содержимое памяти может быть безвозвратно потеряно. Чтобы снизить риск потери данных, рекомендуется периодически записывать их на бумагу.
- Возможны ситуации, в которых восстановить данные внутренней памяти прибора не представляется возможным. Компания Roland ответственности за сохранность данных не несет.
- Обращайтесь аккуратно с кнопками, регуляторами и другими контроллерами. В противном случае они могут выйти из строя.
- Не ударяйте по дисплею и не нажимайте на него.
- При подсоединении/отсоединении шнуров и кабелей никогда не тяните за шнур. Беритесь только за разъем, чтобы не повредить внутренние элементы кабеля.
- Чтобы не вызывать недовольства окружающих, постарайтесь устанавливать разумный уровень громкости. А чтобы не думать об этом вовсе, особенно ночью, лучше использовать наушники.
- Звук и вибрации, производимые при игре на клавиатуре, могут передаваться по перекрытиям пола и стен с достаточной большой интенсивностью. Поэтому, даже работая в наушниках, старайтесь не нарушать покой окружающих.

- При транспортировке прибора используйте оригинальную заводскую упаковку, включая прокладочный материал для смягчения ударов или аналогичные материалы.
- Некоторые коммутационные кабели содержат резисторы. С данной аппаратурой их использовать нельзя. Это может привести к тому, что уровень звука будет либо чрезвычайно низким, либо его невозможно будет слушать. За информацией о характеристиках соединительных кабелей обращайтесь к их производителям.
- В данном руководстве приведены примеры экранов дисплея. Однако, в конкретный инструмент может быть установлена обновленная версия операционной системы. В связи с этим информация на дисплее может не всегда совпадать с той, которая представлена в данном руководстве.
- Не прилагайте чрезмерных физических усилий при обращении с пюпитром.
- Прежде чем открыть или закрыть крышку инструмента, убедитесь, что поблизости нет мелких домашних животных. В противном случае вследствие конструктивных особенностей инструмента они могут оказаться внутри него и погнубить. При возникновении такого рода ситуации немедленно отключите инструмент от сети и обратитесь к фирме-продавцу или в ближайший сервисный центр Roland.

- \* Несанкционированные запись, распространение, продажа, сдача в прокат, публичное воспроизведение и подобные действия, в целом или частично, любого произведения, авторские права на которое принадлежат третьей стороне, запрещены законом. Не используйте прибор в целях нелегального распространения аудиоматериалов или нарушающих авторские права третьей стороны. Производитель за противоправные действия пользователя ответственности не несет.
- \* Права на все данные, находящиеся в памяти прибора, принадлежат Roland Corporation и/или Atelier Vision Corporation. Приобретение прибора дает право на использование этих данных для создания, демонстрации, записи и распространения оригинального аудиоматериала. Приобретение данного прибора НЕ дает право на распространение приведенных выше данных в оригинальной или модифицированной форме на любых носителях или по сетям Интернет.
- \* Roland, SuperNATURAL являются торговыми марками или зарегистрированными торговыми марками Roland Corporation в США и/или других странах.
- \* MMP (Moore Microprocessor Portfolio) обозначает портфолио патента микропроцессорной архитектуры, разработанной Technology Properties Limited (TPL). Компания Roland получила лицензию на данную технологию у TPL Group.
- \* Права на цифровые шрифты принадлежат Yourname, Inc. Digital font: Copyright © Yourname, Inc.
- \* Все названия продуктов, упоминаемые в этом документе, являются торговыми марками или зарегистрированными торговыми марками соответствующих владельцев.



Данный символ означает, что отмеченное им изделие должно утилизироваться отдельно от домашних отходов, согласно принятому в конкретной стране законодательству.





Данное изделие соответствует требованиям директивы EMC от 2004/108/ЕС.

Для стран Европы

# Информация

При необходимости ремонта обращайтесь в ближайший техцентр Roland по адресу:

**Roland**

**Roland Music**

Дорожная ул., д. 3, корп.6

117 545 Москва, Россия

Тел: (495) 981-4967