



- * Прибор содержит демонстрационные фразы (90 – 99). В случае удаления они не могут быть восстановлены. Сделайте копию, как показано в разделе “Сохранение в компьютер” (стр. 15).
- * Данное устройство переходит в режим экономии энергии (Sleep) спустя 10 минут после последней операции или после получения последнего сигнала с аудиовхода.
Для отключения режима Sleep, удерживая левую педаль, включите питание прибора; продолжайте удерживать педаль в течение 5 секунд (стр. 17).

Основные возможности

Добро пожаловать в мир Loop Station!

RC-30 представляет собой педальный рекордер, позволяющий записывать и воспроизводить повторяющиеся вокальные, гитарные и другие фразы. Пользователь может создавать интересные музыкальные фразы, записывая и накладывая друг на друга мелодии в реальном времени.

- В памяти может находиться до 99 различных музыкальных фраз (лупов) общей длительностью до 3 часов (* для всех фраз в совокупности).
- Мультитрековая запись открывает широчайшие исполнительские возможности.
- Доступна запись в стерео.
- Помимо гитарного входа прибор содержит микрофонный вход MIC и дополнительный вход AUX IN. Таким образом, для записи можно использовать микрофон или цифровой аудиопроигрыватель.
- Записанные фразы могут быть переданы в компьютер по USB, а WAV-файлы с компьютера могут быть загружены в память RC-30 для дальнейшего воспроизведения (стр. 14).
- При воспроизведении можно использовать синхронизированные с темпом эффекты (стр. 14).

Прежде чем начать работу ознакомьтесь с документами “ПРАВИЛА БЕЗОПАСНОСТИ” и “ВАЖНЫЕ ЗАМЕЧАНИЯ” (прилагаются отдельно). В них содержится важная информация по работе с прибором.

Для того чтобы работа с прибором была долгой и плодотворной, прочтите данное Руководство целиком. Сохраните его для дальнейшего использования в качестве справочника по работе с прибором.

Содержание

| | |
|-----------------------------------------------------------|----|
| Основные возможности | 1 |
| Установка батарей | 3 |
| Описание панелей | 4 |
| Включение питания | 7 |
| Основные операции | 8 |
| Выбор фразы из памяти | 8 |
| Выбор активного трека | 8 |
| Запись | 8 |
| Однократное воспроизведение (One-Shot) | 9 |
| Наложение | 9 |
| Воспроизведение | 9 |
| Остановка | 9 |
| Сохранение фразы | 10 |
| Удаление фразы | 10 |
| Режим воспроизведения фразы (Stop Mode/One-Shot) | 10 |
| Отмена наложения (Undo/Redo/Track Clear) | 11 |
| Функции записи Auto Recording/Count-In | 11 |
| Работа с ритмом | 12 |
| Активация ритма | 12 |
| Настройка темпа | 12 |
| Смена ритмического рисунка | 12 |
| Настройка размера | 13 |

| | |
|----------------------------------------------------------------------|----|
| Функция LOOP FX | 14 |
| Управление функцией LOOP FX | 14 |
| Выбор эффекта LOOP FX | 14 |
| Подключение к компьютеру по USB | 14 |
| Работа с ножным переключателем | 16 |
| При подключении FS-5U | 16 |
| При подключении двух FS-5U или FS-6 | 16 |
| Прочие настройки | 17 |
| Режим экономии энергии | 17 |
| Отключение режима экономии | 17 |
| Включение режима экономии | 17 |
| Смена порядка включения Запись → Наложение → Воспроизведение | 17 |
| Форматирование памяти | 17 |
| Устранение неполадок | 18 |
| Список сообщений об ошибках | 18 |
| Прочие сообщения | 19 |
| Технические характеристики | 20 |

- Без разрешения правообладателей распространение, запись, копирование, продажа, трансляция или сдача в аренду любых материалов (аудио- и видеозаписей, постановок, шоу и т.д.), принадлежащих третьим лицам, запрещены законом.
- Не используйте данный продукт в целях, способных нарушить авторские права третьих лиц. Компания-производитель не несёт ответственности за нарушение авторских прав владельцем данного продукта.
- Авторское право на данные в памяти продукта (звуковые сэмплы, данные стилей, паттерны аккомпанементов, музыкальные фразы, аудио-лупы и изображения) принадлежат Roland Corporation.
- Приобретатель продукта имеет право использовать вышеупомянутые данные для создания, исполнения, записи и распространения собственных музыкальных произведений.
- Приобретатель продукта НЕ ИМЕЕТ права использовать вышеупомянутые данные из памяти прибора (в исходном или модифицированном виде) с целью распространения на аудионосителях и/или через компьютерную сеть.

- Названия BOSS и Loop Station являются торговыми марками Roland Corporation, зарегистрированными в США и/или других странах.
- Все названия продуктов, упомянутые в данном Руководстве, являются зарегистрированными торговыми марками, принадлежащими соответствующим владельцам.
- Снимки экрана в данном документе используются согласно инструкциям Microsoft Corporation.
- Название MMP (Moore Microprocessor Portfolio) обозначает запатентованную микропроцессорную архитектуру, разработанную Technology Properties Limited (TPL). Компания Roland обладает лицензией TPL Group на данную технологию.
- Логотипы SD () и SDHC () принадлежат SD-3C, LLC.
- Продукт содержит интегрированную программную платформу eCROS.
eCROS является торговой маркой eSOL Co., Ltd., Japan.
- Используются цифровые шрифты Yourname, Inc.
Цифровой шрифт: Copyright © Yourname, Inc.

Copyright © 2011 BOSS CORPORATION

Все права защищены. Никакая часть данного документа не может быть опубликована без письменного разрешения BOSS CORPORATION.

Установка батарей

Установите входящие в комплект батареи, как показано на рисунке, соблюдая правильную полярность.

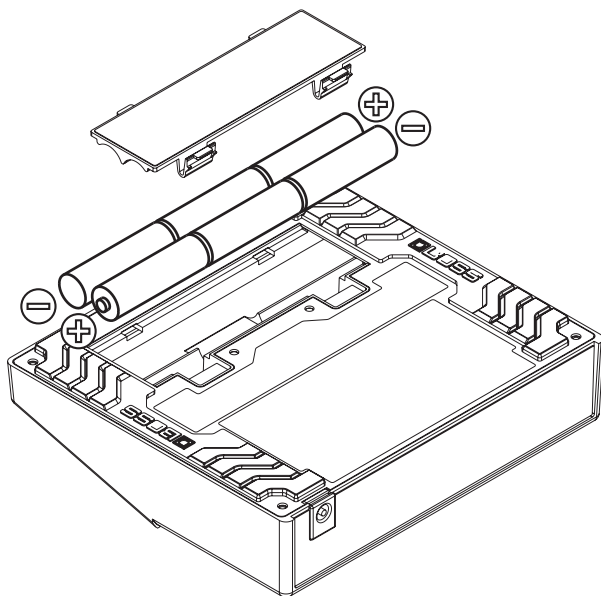

- Неправильное обращение с батареями, аккумуляторами или зарядными устройствами может привести к утечке электролита, перегреву, возгоранию или взрыву. Прежде чем приступить к эксплуатации, прочтите сопроводительную документацию к батареям, аккумуляторам или зарядным устройствам, соблюдайте все изложенные в документации инструкции. 
- Батареи, входящие в комплект поставки, предназначены только для демонстрации работоспособности прибора.
- При установке соблюдайте правильную полярность (ориентацию контактов “+” и “-”).
- При переворачивании устройства подкладывайте под его углы или края стопку газет или журналов. Это позволит избежать повреждения кнопок и регуляторов. Старайтесь располагать прибор так, чтобы не повредить его кнопки и регуляторы.
- При переворачивании устройства будьте осторожны, чтобы прибор не опрокинулся и не упал.
- При подходе заряда батарей к концу на дисплей выводится сообщение “bŁ”, а индикатор POWER начинает гореть тускло. В этом случае как можно скорее смените батареи на свежие.
- В связи с повышенным энергопотреблением прибора рекомендуется работать от сетевого адаптера. Для автономной работы используйте щелочные батареи.
- Использование никель-металлогидридных (Ni-MH) аккумуляторов недопустимо.
- Если батареи разрядятся во время записи или наложения (стр. 7) могут пропасть все хранящиеся в памяти прибора данные.
- Для замены используйте 6 батареек (формат AA, тип LR6).
- Во время замены батарей данные внутренней памяти прибора не стираются. Тем не менее, для полной безопасности рекомендуется регулярно делать резервные копии (стр. 15).

Описание панелей

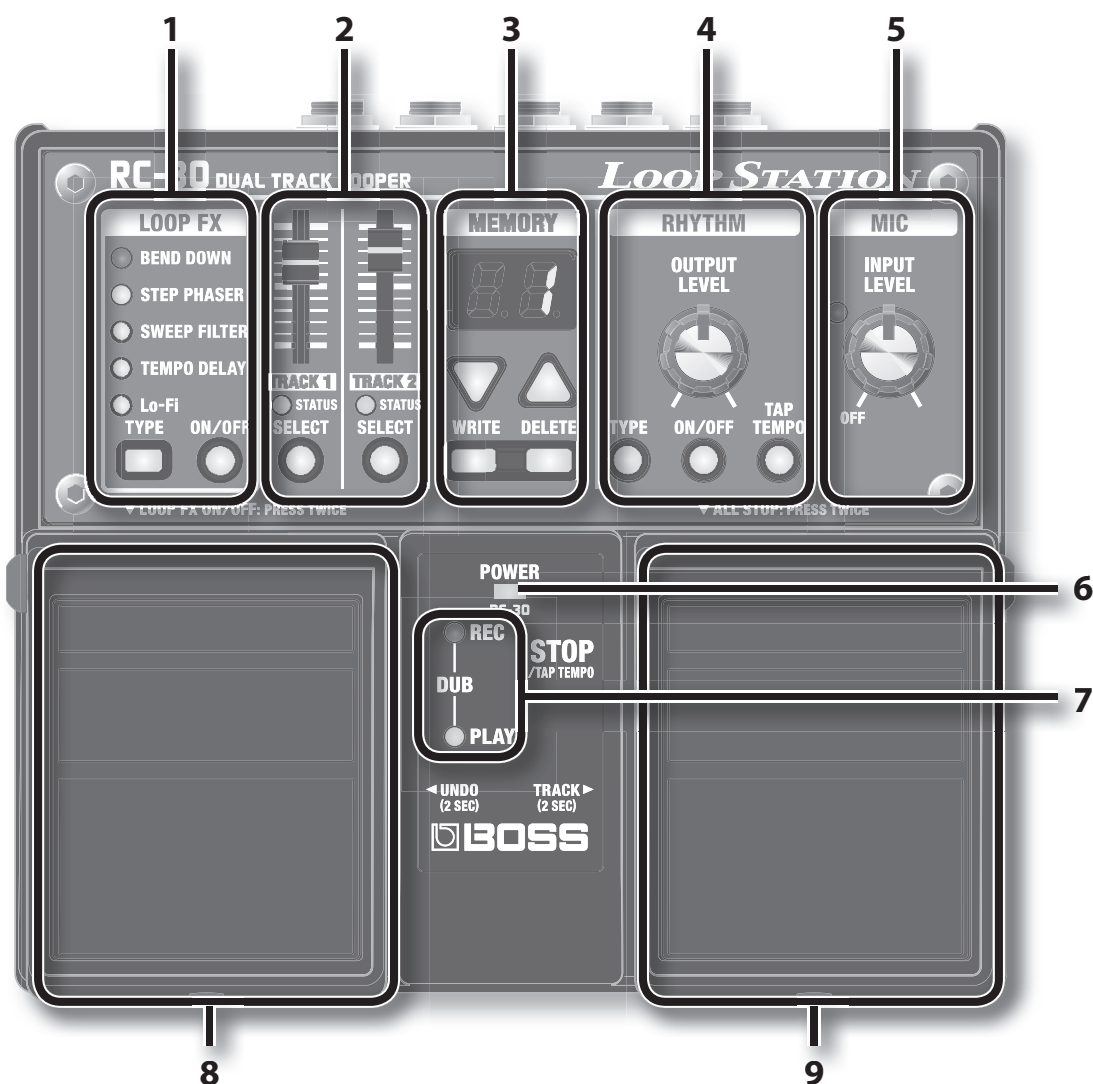

| Название | Описание | См. | |
|----------|------------------------------------------------------|---------------------------------------------------------------------------------------------------------------------------------------------------------|---------|
| 1 | LOOP FX Кнопка [TYPE] | Выбор режима работы функции LOOP FX. | стр. 14 |
| | Кнопка [ON/OFF] | Включение/отключение функции LOOP FX. | |
| 2 | TRACK 1/2 Слайдер [TRACK 1]/ Слайдер [TRACK 2] | Настройка громкости соответствующей дорожки. | стр. 8 |
| | Индикатор STATUS | Загорается при записи или воспроизведении дорожек 1/2. При остановке мигает, если на дорожке есть записанные данные, и не горит, если дорожка пуста. | |
| | Кнопка [SELECT] | Выбор дорожки. | |
| 3 | MEMORY Дисплей | Отображает номер выбранной в данный момент фразы и другую информацию. | стр. 18 |
| | Кнопка [▼] (DOWN)/ Кнопка [▲] (UP) | Увеличивает/уменьшает цифру, отображаемую на дисплее. | стр. 8 |
| | Кнопка [WRITE] | Сохраняет фразу во внутреннюю память прибора. | стр. 10 |
| | Кнопка [DELETE] | Удаляет фразу из внутренней памяти. | стр. 10 |

Описание панелей

| Название | Описание | См. |
|----------|------------------------------------------------|--------------------------------------------------------------------------------------------------------------------------------------------------------------------------------------------------------|
| 4 | RHYTHM | |
| | Регулятор[OUTPUT LEVEL] | Управление громкостью ритма. |
| | Кнопка [TYPE] | Выбор типа ритма. |
| | Кнопка [ON/OFF] | Включение/отключение ритма. |
| | Кнопка [TAP TEMPO] | Нажмите на кнопку несколько раз для установки темпа. |
| 5 | MIC | |
| | Регулятор [INPUT LEVEL] | Управление уровнем на входе MIC IN. Для полного отключения входа поверните регулятор до упора влево. |
| | Индикатор PEAK | Загорается при превышении допустимого уровня сигнала. Используйте регулятор [INPUT LEVEL] для снижения уровня. Индикатор PEAK должен загораться только на максимальной громкости при пении в микрофон. |
| 6 | Индикатор POWER | Загорается при включении питания. |
| 7 | Индикаторы REC, PLAY | |
| | Индикатор REC (красный) | Загорается во время записи. |
| | Индикатор PLAY (зелёный) | Загорается во время воспроизведения (во время загрузки фразовой памяти и при выполнении операций с памятью быстро мигает). Во время наложения горят оба индикатора REC (красный) и PLAY (зелёный). |
| 8 | Левая педаль | |
| | Переключение: запись/наложение/воспроизведение | Если фраза пуста: запись → наложение → воспроизведение Если фраза не пуста: воспроизведение → наложение |
| | Отмена (Undo) | Во время воспроизведения или наложения удерживайте левую педаль в течение двух или более секунд для отмены последнего действия (записи или наложения). |
| | Включение/отключение LOOP FX | Нажмите два раза для включения/отключения функции LOOP FX. |
| 9 | Правая педаль | |
| | Остановить | Остановка наложения/воспроизведения дорожки. |
| | Остановить всё | Нажмите дважды для остановки всех дорожек. |
| | Настучать темп | Во время остановки нажмите на педаль несколько раз для установки (настукивания) темпа. |
| | Сменить трек | Для смены выбранного трека удерживайте правую педаль нажатой в течение как минимум двух секунд. |

Описание панелей

Разъем AUX IN

Используйте кабель с разъемом “мини-джек” для подключения плеера.

Функция **Auto recording** (стр. 11) позволяет запускать запись автоматически.



Разъем USB

Используйте USB-кабель для подключения RC-30 к компьютеру и импорта/экспорта фраз RC-30 (WAV-файлов) (стр. 14).



Разъем DC IN

Служит для подключения адаптера питания (серия PSA, приобретается отдельно).

Сетевой адаптер позволяет работать, не думая об оставшемся заряде батарей.

*** Используйте только адаптеры серии PSA; подключайте адаптер к розетке с указанным напряжением. Использование адаптеров других моделей может вызвать поломку прибора.**

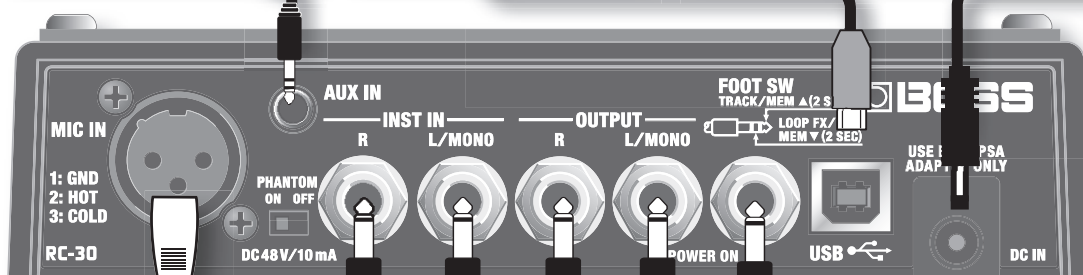

Разъемы INST IN

Служит для подключения гитары, бас-гитары или процессора эффектов.

Для работы в стерео используйте разъемы L и R. Для работы в монорежиме используйте разъем INPUT L.



Разъемы OUTPUT

Служат для подключения к усилителю или мониторным колонкам.

Для работы в моно используйте только разъем OUTPUT L. Стереосигнал со входа также преобразуется в монофонический.

Разъем OUTPUT L также работает как выключатель питания. При коммутации разъема OUTPUT L питание RC-30 включается. Отсоедините провод от этого разъема в случае, если RC-30 не используется.



Разъем FOOT SW

Если подключить педаль (FS-5U, FS-6, приобретаются отдельно) её можно будет использовать для переключения фраз или дорожек или для управления функцией LOOP FX (стр. 16).

Разъем MIC IN

Служит для подключения микрофона.

Переключатель [PHANTOM]

При работе с конденсаторным микрофоном выберите положение “ON”. Для динамического микрофона выберите положение “OFF”.



Настройка уровня микрофона

Вращая регулятор [INPUT LEVEL], добейтесь, чтобы индикатор PEAK загорался только кратковременно на самых громких нотах, спетых в микрофон.



ЗАМЕЧАНИЕ

- * Во избежание повреждения динамиков и других устройств всегда убирайте до нуля громкость и отключайте питание всех устройств до начала коммутации.
- * До начала коммутации убедитесь, что все регуляторы громкости установлены в минимум.
- * Используйте коммутационные кабели без резисторов. В противном случае уровень громкости на входе AUX IN может оказаться слишком низким.
- * Не подключайте наушники к выходу OUTPUT. В противном случае они могут быть повреждены.

Включение питания

Для включения питания прибора вставьте штекер коммутационного кабеля в разъем OUTPUT L.

По окончании коммутации включите питание всех устройств в указанном ниже порядке. При включении в неправильном порядке можно повредить динамики и другие устройства.

| | |
|----------------|-----------------------------------------------------------|
| При включении | Питание гитарного усилителя включается последним . |
| При отключении | Питание гитарного усилителя отключается первым . |

- * Данный прибор оборудован предохранительной схемой. Между подачей питания и фактическим включением должно пройти несколько секунд.

Отключение питания: ВНИМАНИЕ!

Если RC-30 выполняет перечисленные ниже операции, никогда не отключайте питание (т.е., не вынимайте штекер из разъема OUTPUT L). В противном случае данные могут быть утеряны.

- Если горят индикаторы REC или PLAY (идет запись/наложение/воспроизведение фраз)
- Если индикатор PLAY быстро мигает (идут чтение или запись из внутренней памяти прибора)

Подключение микрофона: ВНИМАНИЕ!

- * В зависимости от взаимного расположения динамиков и микрофона может возникнуть вой или свист. Для устранения:
 - Измените расположение микрофона.
 - Отодвиньте микрофон от динамиков.
 - Уменьшите уровень микрофона.
- * Если усилитель и микрофоны расположены близко друг к другу, звук из колонок может попасть в микрофон. В этом случае при наложении звук будет повторно записан микрофоном на новую дорожку. Разнесите усилитель и микрофон как можно дальше друг от друга, чтобы избежать подобного эффекта.

- * Всегда отключайте фантомное питание, если не работаете с конденсаторными микрофонами, предусматривающими его использование. При случайной подаче фантомного питания на динамический микрофон или другое аудиоустройство оно может выйти из строя. Ознакомьтесь с техническими характеристиками используемого микрофона в прилагаемой к нему документации. Фантомное питание данного прибора: - 48 В, 10 мА Max

- * Данный инструмент оборудован симметричными разъемами XLR. Схема распиновки указана на рисунке справа. Перед подключением сверьтесь со схемой распиновки используемых коммутационных кабелей.

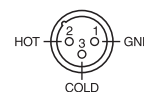

Основные операции

Для записи, наложения или воспроизведения нажмите на левую педаль, как показано на диаграмме.

Выбор фразы из памяти

Используйте кнопки [▼] / [▲] для выбора номера нужной фразы (1–99).



| Дисплей | Описание |
|---------------------------------------------------------------------------------------------------|----------------------------------------------------------------------------------------------------------------------|
| Отображается только номер | Фраза пустая Нажмите левую педаль для начала записи |
| Точка справа  | Фраза не пустая Нажмите левую педаль для запуска воспроизведения |
| Поочередно отображаются цифра и "оЛ", "Lo" или "oo" | Однократная фраза При нажатии на левую педаль проигрывается трек, содержащий однократную (one-shot) фразу. |

- При поставке с завода в ячейках памяти 90 – 99 содержатся демонстрационные фразы.

Запись

Запишите свою игру на гитаре или бас-гитаре, или звук с аудиоплеера, подключенного к разъему AUX IN.

- **Автозапись** (стр. 11) позволяет начать запись непосредственно в момент начала игры.
- Можно производить запись в сопровождении **ритма** (стр. 12).

Выбор активного трека

Для записи предусмотрено два трека. Трек, выбранный в данный момент, называется **"активным"**. Запись и наложение могут производиться только на активный трек. При смене активного трека во время записи или наложения предыдущий трек автоматически перейдет в режим воспроизведения.

Для смены активного трека произведите следующие действия:

Нажмите на кнопку [SELECT] дорожки TRACK 1 или TRACK 2

Подсветка выбранной кнопки [SELECT] загорится, и соответствующая дорожка станет активной.

Удерживайте правую педаль в течение двух секунд или дольше

В результате произойдет смена активной дорожки.

Запуск двух дорожек одновременно

При нажатии на левую педаль для воспроизведения начинает играть только активная дорожка. Если запись есть на дорожках 1 и 2, нажмите на кнопки [SELECT] дорожек 1 и 2 одновременно в режиме остановки (или переключите дорожки несколько раз с помощью правой педали). Подсветка кнопок загорится. Теперь при пуске начнется одновременное воспроизведение обеих дорожек. При этом после запуска активной становится дорожка 1.

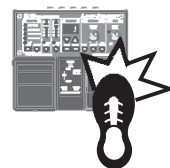
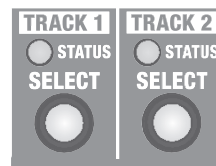

Наложение

Накладывайте новые мелодии во время воспроизведения лупа.
Нажмите на левую педаль, чтобы включить воспроизведение.

- Используйте функции **Undo** и **Redo** (стр. 11).

Воспроизведение

Воспроизведите фразу (луп).
Нажмите на левую педаль, чтобы включить наложение.

- Для работы с функцией **Memory Shift** используйте кнопки [▼] / [▲] во время воспроизведения; номер фразы начнет мигать, а исполнитель сможет выбрать следующую фразу (стр. 16).

Нажмите правую педаль

Остановка

При нажатии на правую педаль активная дорожка останавливается.

- Для одновременной остановки двух дорожек нажмите на правую педаль два раза подряд.

Однократное воспроизведение (one-shot)

Дорожка с установленным режимом one-shot воспроизводится только один раз (в отличие от лупа, который воспроизводится бесконечно).

Подробнее см. раздел "Режим воспроизведения фразы" (Stop Mode/One-Shot)" (стр. 10).

| Дисплей | Дорожка 1 | Дорожка 2 |
|---------|-----------|-----------|
| oL | One shot | Loop |
| Lo | Loop | One shot |
| oo | One shot | One shot |

ЗАМЕЧАНИЕ

- * Во время чтения фразы из памяти индикатор **PLAY** (зелёный) быстро мигает. Никогда не отключайте питание при мигающем индикаторе **PLAY**!
- * Минимальное время записи для лупа составляет примерно 1.5 секунды. Если нажать на педаль до истечения полутора секунд после начала записи, запись будет продолжена примерно до 1.5 секунд.
- * Максимальное время записи составляет примерно 3 часа (для всех фраз вместе). По достижении максимального времени записи на дисплей выводится сообщение "FL". Это означает, что память прибора переполнена, и запись или наложение могут внезапно остановиться. В этом случае удалите ненужные фразы (стр. 10), а затем продолжите работу.
- * Если после записи изменить номер ячейки памяти, только что записанная фраза будет утеряна. Подробнее о том, как сохранить фразу, см. стр. 10.



Сохранение фразы

При выборе другой ячейки памяти или отключении питания после записи или наложения записанная фраза будет утеряна. Для сохранения фразы в память прибора произведите следующие действия:

1. Нажмите на кнопку [WRITE].

На дисплей выведется сообщение "WR" (wr).

2. Кнопками [▼] / [▲] выберите ячейку памяти для сохранения фразы.

Пропустите этот шаг, если хотите сохранить выбранную в данный момент фразу.

Невозможно выбрать ячейку памяти, в которую уже записана музыкальная фраза.

Максимальное время записи составляет около 3 часов для всех фраз (включая ещё несохранённые во внутреннюю память). Если фраза не может быть сохранена из-за нехватки памяти, на дисплее поочередно выводятся сообщения "FL" и номер фразы. В этом случае удалите ненужные фразы (стр. 10) и повторите операцию.

3. Нажмите на кнопку [WRITE] ещё раз. Фраза будет сохранена.

Для отмены сохранения нажмите на любую кнопку, кроме [WRITE], [▼], или [▲], или нажмите на педаль.

Во время записи номер фразы на дисплее и индикатор PLAY быстро мигают.

ЗАМЕЧАНИЕ

- * **Никогда не отключайте питание, если индикатор PLAY быстро мигает. В этом случае все сохранённые данные могут быть утеряны.**
- * **Помните, что в результате неисправности или неправильного обращения содержимое памяти прибора может быть утеряно. Делайте резервные копии, как рассказано в разделе "Сохранение на компьютер" (стр. 15).**
- * **При ремонте предпринимаются все меры для сохранения данных. Однако при определённых неисправностях восстановление данных становится невозможным.**
- * **К сожалению, восстановление несохранённых на компьютер данных невозможно. Компания Roland не несёт ответственности за последствия подобной утери данных.**

Удаление фразы

* Данный прибор содержит демонстрационные фразы (90 – 99). После удаления они не могут быть восстановлены. Сохраните их на компьютер, как рассказано на стр. 15.

1. Кнопками [▼] / [▲] выберите фразу для удаления.

2. Нажмите на кнопку [DELETE].

На дисплей выведется сообщение "dL".

* **На данном шаге сменить номер удаляемой фразы невозможно.**

3. Нажмите на кнопку [DELETE] ещё раз; фраза будет удалена.

Для отмены операции нажмите на любую кнопку, отличную от [DELETE] или нажмите на педаль.

Во время удаления номер фразы на дисплее и индикатор PLAY быстро мигают.

* **Никогда не отключайте питание, если индикатор PLAY быстро мигает. В этом случае все сохранённые данные могут быть утеряны.**

Режим воспроизведения фразы (Stop Mode/One-Shot)

Пользователь может выбрать нужный режим воспроизведения фразы.

1. Удерживайте кнопку [SELECT] нужной дорожки нажатой в течение двух секунд или более.

На дисплее отображается текущее значение режима воспроизведения.

2. Кнопками [▼] / [▲] выберите нужный режим воспроизведения фразы.

| Диспл. | Воспр. | Остан. | Описание |
|--------|-----------|------------|-----------------------------------------------------------------|
| LP | Loop Play | мгновенная | Обычное зацикленное воспроизведение фразы (режим по умолчанию). |

| Диспл. | Воспр. | Остан. | Описание |
|--------|-------------------|--------------------------------------------|----------------------------------------------------------------------------------------------------------------------------------------------------------------------------------------------------------------------------------------------------------------------------------------------------------------------|
| оБ | One-shot Playback | мгновенно | <p>В режиме One-Shot Playback фраза играется один раз от начала и до конца.</p> <p>* В данном режиме наложение заблокировано. При нажатии на левую педаль во время воспроизведения фразы снова воспроизводится с начала (Retrigger Playback).</p> |
| FO | Loop Play | Затухание и остановка | <p>При нажатии на правую педаль воспроизведение останавливается.</p> <ul style="list-style-type: none"> Индикатор PLAY мигает, пока фраза не остановится. Для мгновенной остановки нажмите на правую педаль еще раз. <p>* Невозможно начать наложение до момента остановки фразы.</p> |
| LE | Loop Play | Воспроизведение до конца фразы и остановка | <p>При нажатии на правую педаль воспроизведение останавливается.</p> <ul style="list-style-type: none"> Индикатор PLAY мигает, пока фраза не остановится. Для мгновенной остановки нажмите на правую педаль еще раз. <p>* Невозможно начать наложение до момента остановки фразы.</p> |

3. Нажмите на кнопку [SELECT] для возврата в нормальный режим.

Выбранный режим запоминается при сохранении фразы в память (стр. 10).

Отмена наложения (Undo/Redo/Track Clear)

Удерживая левую педаль в течение 2 секунд или дольше, можно отменить (Undo) или вернуть (Redo) результаты последней записи. Удерживая правую педаль, нажмите на левую для очистки дорожки (Track Clear).

| Операция | Диспл. | Описание |
|----------|--------|----------------------------------------------------------------------------------------------------------------------------------------------------------------------|
| Undo | Un | <p>Удерживайте левую педаль в течение 2 секунд во время воспроизведения или наложения; последняя запись или наложение будут отменены.</p> |
| Redo | RE | <p>Чтобы вернуть отменённое наложение, удерживайте левую педаль в течение 2 секунд ещё раз.</p> <p>* После отмены записи фразы восстановление невозможно.</p> |

| Операция | Диспл. | Описание |
|-------------|--------|----------------------------------------------------------------------------------------------------------------------------------------------------------------------------------------------------------------------------------------------------------------------------------------------------------------|
| Track Clear | CL | <p>Удерживая правую педаль, нажмите на левую. При этом активная дорожка будет очищена. (Очищается временная память; фразы, сохранённые в постоянной памяти, не удаляются).</p> <p>ЗАМЕЧАНИЕ</p> <p>* При очистке в режиме остановки нажмите сначала на левую педаль, чтобы прослушать фразу.</p> |

Во время операций Undo/Redo индикаторы PLAY и REC быстро мигают. При операции Clear быстро мигает только индикатор PLAY.

Функции записи Auto Recording/Count-In

Функция Auto Recording запускает запись автоматически, как только исполнитель начнёт играть на гитаре или включит воспроизведение на плеере. Функция "Count-in" отсчитывает один такт ритма до начала записи.

1. Удерживайте кнопку [TAP TEMPO] по меньшей мере 2 секунды.

На дисплей выведется сообщение "лм."

2. Кнопками [▼] / [▲] выберите нужный режим и нажмите левую педаль для запуска записи.

| Диспл. | Режим | Описание |
|--------|----------------|------------------------------------------------------------------------------------------------------------------------------------------------------------------------------------------------------------------------------------------------------------------------|
| лм | Обычная запись | Запись начинается при нажатии на левую педаль. |
| RU | Auto Recording | Индикатор REC быстро мигает; RC-30 переходит в режим ожидания. При начале игры индикатор REC загорается и начинается запись. |
| CL | Count-In | <p>Кнопка [RHYTHM ON/OFF] начинает мигать. При нажатии на левую педаль индикатор REC быстро мигает и играется 1 такт ритма (для остановки отсчёта нажмите на правую педаль). После этого начнётся запись.</p> <p>Подробнее см. раздел "Работа с ритмом" (стр. 12).</p> |

При отключении питания RC-30 настраивается на обычный режим записи.

Работа с ритмом

Активация ритма

1. **Нажмите на кнопку [RHYTHM ON/OFF] для активации ритма.**
 - Для управления громкостью ритма используйте регулятор [RHYTHM OUTPUT LEVEL].
 - Подсветка кнопки [TAP TEMPO] мигает в установленном темпе (первая доля такта красным, остальные доли — зелёным).
 - При сохранении фразы (стр. 10), выбранный ритмический рисунок, размер и темп также сохраняются в памяти прибора.

Настройка темпа

Исполнитель может установить темп перед началом записи. При воспроизведении записанной фразы можно изменять темп без смены высоты записанной фразы.

1. **Кнопками [▼] / [▲] выберите фразу, темп которой нужно установить.**
2. **Нажмите на кнопку [TAP TEMPO] несколько раз в нужном темпе.**

Темп будет установлен в соответствии с интервалом между нажатиями на кнопку.

При остановленном воспроизведении настучать темп также можно с помощью правой педали.

- Если RC-30 остановлен, ритм (кнопка [RHYTHM ON/OFF]) включается сразу же после задания темпа.
- * Пользователь может менять темп только у фраз, уже сохранённых в память прибора. Если требуется сменить темп только что записанной фразы, её следует предварительно сохранить (стр. 10).
- * На диапазон изменения темпа накладываются определённые ограничения.
- * Пользователь не может задать темп, при котором фраза от начала до конца будет звучать менее минимальной разрешенной длительности (примерно 1.5 секунды).

Установленное значение темпа сохраняется вместе с фразой (стр. 10).

Смена ритмического рисунка

1. **Нажмите на кнопку [RHYTHM TYPE].**

На дисплей выведется сообщение “r0” – “r9”; теперь RC-30 позволяет выбрать тип ритма.
2. **Кнопками [▼] / [▲] выберите требуемый тип ритма (r0–r9).**
3. **Нажмите на кнопку [RHYTHM TYPE] для возврата в нормальный режим.**

Список типов ритма

| | |
|----|---------------|
| r0 | Hi-Hat |
| r1 | Kick & Hi-Hat |
| r2 | Rock 1 |
| r3 | Rock 2 |
| r4 | Pop |
| r5 | Funk |
| r6 | Shuffle |
| r7 | R & B |
| r8 | Latin |
| r9 | Percussion |

Настройка размера

До запуска записи можно сменить музыкальный размер.

* После записи сменить размер уже нельзя.

1. Удерживайте кнопку [RHYTHM TYPE] по крайней мере 2 секунды.

На дисплей выведется сообщение "b4" или "b3"; теперь RC-30 позволяет выбрать размер.

2. Кнопками [▼] / [▲] выберите требуемый размер.

| Дисплей | Описание |
|---------|--------------------|
| b4 | 4/4 (по умолчанию) |
| b3 | 3/4 |

3. Нажмите на кнопку [RHYTHM TYPE] для возврата в нормальный режим.

Запись в сопровождении ритма

Если при записи включен ритм, запись начнется от начала ритмической фразы после нажатия на соответствующую педаль.

С помощью режима "Count-In" (стр. 11), пользователь может установить обратный отсчёт для записи.

Вне зависимости от того, когда исполнитель нажмёт на педаль для остановки записи, длина фразы будет подогнана под целое количество тактов ритмического сопровождения.

Запись без сопровождения ритма

Если ритм при записи не включен, темп фразы будет определён автоматически по окончании записи.

При автоматическом определении темпа предполагается, что исполнитель сыграл кусок длиной в 1, 2, 4, 8, 16, и т.д. тактов в заданном размере (стр. 13).

Функция LOOP FX

Пользователь может обработать записанную фразу эффектом. При этом эффект синхронизируется с темпом фразы.

- * Эффект не может быть применён во время записи (т.е. нельзя записать обработанный эффектом сигнал).

Управление функцией LOOP FX

1. Нажмите на кнопку [LOOP FX ON/OFF] для включения/отключения функции LOOP FX.

Для включения/отключения функции LOOP FX можно также использовать быстрое двукратное нажатие на левую педаль.

Выбор эффекта LOOP FX

1. Нажмите на кнопку [LOOP FX TYPE] для выбора нужного эффекта.

| Тип LOOP FX | Описание |
|--------------|----------------------------------------------------------------------------------|
| BEND DOWN | Резкое снижение высоты звучания. |
| STEP PHASER | “Пошаговый” эффект фазера. |
| SWEEP FILTER | Фильтр, частота которого изменяется синхронно с темпом. |
| TEMPO DELAY | Синхронизированная с темпом задержка (“эхо”). |
| Lo-Fi | Искусственное “ухудшение” качества звука для достижения специфического звучания. |

Подключение к компьютеру по USB

RC-30 можно подключить к компьютеру с помощью стандартного USB-кабеля. Это позволяет сохранять музыкальные фразы, находящиеся в памяти RC-30 (WAV-файлы), на компьютер или, напротив, загружать WAV-файлы с компьютера в память RC-30.

Поддерживаемый формат WAV-файлов

| | |
|----------------------|--------------------------|
| Формат данных | WAV |
| Битовая глубина | 16 бит, линейный, стерео |
| Частота сэмпирования | 44.1 кГц |

Максимальный размер WAV-файла составляет 1.7 Гб (для всех файлов вместе), максимальное время звучания составляет около 3 часов (для всех фраз), минимальное время записи составляет около 1.5 секунды.

1. Включите питание RC-30 (вставьте кабель в разъем OUTPUT L).

- * RC-30 не питается от шины USB. Для бесперебойной передачи данных настоятельно рекомендуется подключить RC-30 к сети с помощью адаптера (приобретается отдельно).

2. Используйте стандартный USB-кабель для соединения порта USB RC-30 с портом USB компьютера (должен поддерживать стандарт USB 2.0 Hi-Speed).



- * Подключения по USB не произойдёт, если воспроизведение на RC-30 не остановлено, или если в памяти RC-30 есть несохранённая фраза.

3. Для сохранения фраз воспользуйтесь следующей процедурой.

Пользователям Windows

В папке "Мой Компьютер" (или "Компьютер"), откройте "BOSS_RC-30" (или Съёмный Диск).

Пользователям Mac OS

Щелкните по значку "BOSS_RC-30" на рабочем столе.

Сохранение в компьютер

Скопируйте на компьютер целиком папку "ROLAND" с диска BOSS_RC-30.

Загрузка данных из компьютера в память RC-30

* Данная операция удаляет все фразы, находящиеся в данный момент в памяти RC-30. Не забудьте создать резервную копию.

На диске BOSS_RC-30 удалите папку "ROLAND", а затем скопируйте на этот диск сохранённую ранее папку "ROLAND" с компьютера.

Запись отдельных WAV-файлов из компьютера в память RC-30

Копируйте WAV-файлы из компьютера в папки "001_1", "001_2" – "099_1", "099_2", находящиеся внутри папки "ROLAND" – "WAVE" на диске BOSS_RC-30 (в имени папки "0XX_Y" XX обозначает номер ячейки памяти, а Y – номер дорожки).

ЗАМЕЧАНИЕ

- * Не удаляйте папки с диска BOSS_RC-30, за исключением случаев восстановления данных.
- * Для имён файлов можно использовать следующие символы: A – Z (верхний регистр), 0 – 9 (цифры), _ (подчёркивание)
- * Не копируйте более одного WAV-файла в каждую из папок. Если папка уже содержит WAV-файл, не перезаписывайте его. Сохраняйте WAV-файлы в пустые папки.

4. По окончании копирования WAV-файлов отсоедините USB-кабель, как описано ниже.

При отключении USB-соединения на дисплей выводится сообщение "dE", а кнопка [RHYTHM ON/OFF] начинает мигать.

Пользователям Windows 7

В нижнем правом углу экрана щелкните мышью на значке [] → [], затем выберите пункт меню "Извлечь BOSS_RC-30 (или Съёмный Диск)."

Пользователям Windows Vista/Windows XP

В нижнем правом углу экрана щелкните мышью на значке [] ([] в XP), затем выберите пункт "Безопасное извлечение" для устройства BOSS_RC-30 (или Съёмный Диск)."

Пользователям Mac OS

На рабочем столе кликните правой кнопкой (или [Control] + левая кнопка) на пиктограмме USB-диска, а затем выберите пункт "Remove BOSS_RC-30."

5. Нажмите на кнопку [RHYTHM ON/OFF] для возврата в нормальный режим.

Сообщение "dE" пропадёт с дисплея, и RC-30 вернётся в нормальный режим работы.

6. Отключите кабель USB от компьютера.

ЗАМЕЧАНИЕ

- * Не производите описанных ниже действий до тех пор, пока не выполнены шаги 4 – 5! В противном случае может произойти зависание компьютера и утеря данных из памяти RC-30!
- Отключение USB-кабеля.
- Перевод компьютера в режим сна (standby) или гибернации, отключение компьютера.
- Отключение питания RC-30.
- * К сожалению, восстановление утерянных из памяти данных является невозможным. Компания Roland Corporation не несёт ответственности за последствия утери данных.

Работа с ножным переключателем

Подключите ножной переключатель к разъему FOOT SW как показано на рисунке и настройте полярность.

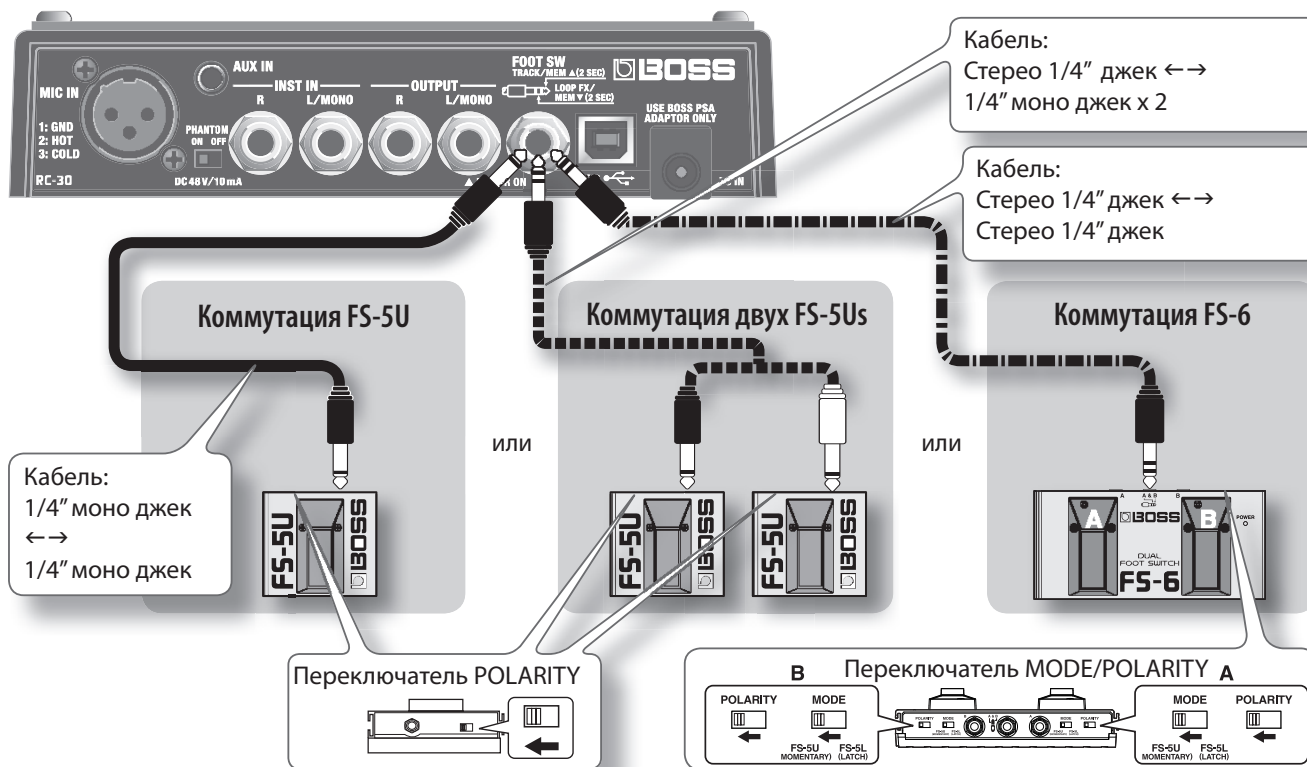

При подключении FS-5U

* Использовать педаль FS-5L нельзя.

| Операция | Описание |
|-------------------------------|------------------------------------------------------------------------------------------------------------------------------------------------------------------------------------------------------------------------------------------|
| Переключение активной дорожки | Нажмите на переключатель для смены активной дорожки. |
| Выбор следующей ячейки памяти | Удерживайте переключатель в течение 2 секунд или более для выбора следующей ячейки памяти. Если это сделать в процессе воспроизведения, новый номер фразы замигает на дисплее; новая фраза запустится, как только закончится текущая. |

* Если текущая фраза не сохранена в памяти, при выборе другой ячейки она будет утеряна. Подробнее о процедуре сохранения см. стр. 10.

- Если произвести выбор следующей ячейки памяти вблизи от конца текущей фразы, переключения номера ячейки может не произойти.
- Также для выбора ячеек памяти можно использовать кнопки [▼] / [▲].

При подключении двух FS-5U или FS-6

При подключении FS-5U к белому (L) разъему или педали B на FS-6

Работа ничем не отличается от работы с одним FS-5U.

При подключении FS-5U к красному (R) разъему или педали A на FS-6

| Операция | Описание |
|--------------------------------|------------------------------------------------------------------------------------------------------------------------------------------------------|
| LOOP FX on/off | Переключатель управляет включением/отключением функции LOOP FX. |
| Выбор предыдущей ячейки памяти | Удерживайте переключатель в течение 2 секунд или более для выбора предыдущей ячейки памяти. |
| Смена эффекта LOOP FX TYPE | Для смены эффекта LOOP FX нажмите на педаль B на FS-6 (FS-5U: разъем L), удерживая (в течение не менее 2 секунд) педаль A на FS-6 (FS-5U: разъем R). |

Прочие настройки

Режим экономии энергии

Если с момента последней операции или поступления аудиосигнала на вход RC-30 прошло более 10 минут, прибор переходит в режим экономии энергии (Sleep). В данном режиме прибор работает по схеме обхода (Bypass). Для выхода из этого режима достаточно нажать на педаль прибора.

- * Даже в режиме экономии прибор продолжает потреблять энергию батарей. Во избежание их разряда, отключите питание прибора, вынув штекер из разъема OUTPUT L.
- * RC-30 не переходит в режим экономии, если в памяти находится несохранённая фраза.

Отключение режима экономии

1. Удерживая левую педаль, включите питание (вставьте штекер в разъём OUTPUT L).
2. Продолжайте удерживать педаль в течение 5 секунд.

На дисплее мигнёт сообщение "--", индикатор POWER также мигнёт.
3. Отпустите левую педаль; RC-30 вернётся к нормальной работе.

Включение режима экономии (по умолчанию)

1. Удерживая левую педаль, включите питание (вставьте штекер в разъём OUTPUT L).
2. В течение двух секунд дважды нажмите на левую педаль.

На дисплее мигнёт сообщение "SL", индикатор POWER замигает.

Спустя 2 секунды RC-30 вернётся к нормальной работе; Sleep-режим будет включен.

Смена порядка включения

Запись → Наложение → Воспроизведение

Обычно при нажатии левой педали RC-30 переключает режимы в порядке **запись** → **наложение** → **воспроизведение** (по умолчанию) (стр. 8). Однако пользователь может выбрать и другой порядок работы: **запись** → **воспроизведение** → **наложение** (совместимо с RC-20XL).

1. Удерживая кнопку [TAP TEMPO], включите питание (вставьте штекер в разъём OUTPUT L).
2. Кнопками [▼] / [▲] выберите нужный режим.

| Диспл. | Описание |
|--------|---------------------------------------------------------------------------------------------------------------|
| rd | Порядок включения операций: запись → наложение → воспроизведение (по умолчанию). |
| rp | Порядок включения операций: запись → воспроизведение → наложение (совместимо с RC-20XL). |

3. Нажмите на кнопку [TAP TEMPO] для возврата к нормальной работе.

Форматирование памяти

* При форматировании внутренней памяти RC-30 все находящиеся в ней фразы будут безвозвратно удалены. Не форматировайте внутреннюю память, за исключением случаев, когда на дисплее появляется сообщение "Er" и RC-30 перестает нормально работать.

1. Удерживая кнопки [WRITE] и [RHYTHM ON/OFF], включите питание (вставьте штекер в разъём OUTPUT L).

На дисплей выведется сообщение "FP".
2. Нажмите на кнопку [RHYTHM ON/OFF] ещё раз.

На дисплее замигает сообщение "FP".
3. Нажмите на кнопку [WRITE]; начнётся форматирование памяти.

Сообщение "FP" на дисплее и индикатор PLAY начнут быстро мигать. По окончании форматирования RC-30 вернётся к нормальной работе.

* Никогда не отключайте питание, если индикатор PLAY быстро мигает.

Устранение неполадок

| Неисправность | Действие |
|--------------------------------------------------------------------|-----------------------------------------------------------------------------------------------------------------------------------------------------------------------------------------------------------------------------------------------------------------------------------------------------------------------------------------------------|
| Запись не останавливается в момент нажатия на правую педаль | Если включен ритм, или если записана фраза короче минимального разрешенного времени (около 1.5 секунды), длина фразы будет установлена автоматически. В этом случае запись может остановиться позже момента нажатия на правую педаль. |
| Запись запускается сразу же, даже если выбран режим Auto Recording | Если из-за искажений или иных причин в сигнале есть большое количество шума, этого может быть достаточно, чтобы сработал датчик начала записи. Снизьте уровень шума, например, приберите уровень дисторшна на своём гитарном процессоре. |
| Невозможно изменить темп воспроизведения | В нижеследующих ситуациях изменить темп фразы нельзя: <ul style="list-style-type: none"> • Если текущая фраза не сохранена. • При переключении фраз (индикатор PLAY быстро мигает). • При попытке установить темп, в котором фраза окажется короче минимального разрешенного времени (приблизительно 1.5 секунды). |

Список сообщений об ошибках

| Диспл. | Значение | Действие | См. |
|--------|----------------------------------|-----------------------------------------|---------|
| bŁ | Сели батареи. | Замените батареи. | стр. 3 |
| FL | Память переполнена. | Удалите ненужные фразы. | стр. 10 |
| WF | Несовместимый WAV-файл. | Проверьте формат WAV-файла. | стр. 14 |
| EF | Дальнейшее наложение невозможно. | Перезапишите фразу. | стр. 10 |
| Er | Требуется форматирование памяти. | Отформатируйте внутреннюю память RC-30. | стр. 17 |
| dП | Неполадки в работе RC-30. | Обратитесь в сервисный центр. | |

Прочие сообщения

| Диспл. | Описание | См. | Диспл. | Описание | См. |
|-----------|-----------------------------------------------|---------|----------------------------|-----------------------------------------------------|---------|
| 1-99 | Номер ячейки памяти | стр. 8 | dL | Удаление фразы | стр. 10 |
| . (точка) | Ячейка памяти содержит данные | | no | Нормальная запись | стр. 11 |
| oL | Фраза One-Shot на дорожке 1 | RU | Автозапись | | |
| Lo | Фраза One-Shot на дорожке 2 | ct | Запись с обратным отсчётом | стр. 12 | |
| oo | Фраза One-Shot на дорожках 1 и 2 | стр. 9 | r0-r9 | Тип ритма | стр. 12 |
| LP | Зацикленное (Loop) воспроизведение | | b3-b4 | Музыкальный размер | стр. 13 |
| o5 | Однократное (One-Shot) воспроизведение | стр. 10 | cn | USB подключено | стр. 14 |
| Fo | Затухание (Fade Out) с последующей остановкой | | dL | USB отсоединено | |
| LE | Воспроизведение до конца фразы и остановка. | | SL | Sleep-режим включен | стр. 17 |
| | Отмена (Undo) | -- | Sleep-режим отключен | | |
| HE | Возврат (Redo) | стр. 11 | rd | Порядок работы запись/ наложение/воспроизведение | стр. 17 |
| CL | Очистка дорожки (Track Clear) | | rP | Порядок работы запись/ воспроизведение/наложение | |
| Br | Save phrase | стр. 10 | FN | Форматирование памяти | стр. 17 |

Технические характеристики

BOSS RC-30 DUAL TRACK LOOPER: Луп-станция

| | |
|---------------------------------|----------------------------------------------------------------------------------------------------------------------------------------------------------------------------------------------------------------------------------------------------------------------------------------------|
| Номинальный входной уровень | MIC IN: -40 dBu (управляется) INST IN: -20 dBu AUX IN: -10 dBu |
| Входное сопротивление | MIC IN: 4 кОм INST IN: 1 МОм AUX IN: 22 кОм |
| Номинальный выходной уровень | -20 dBu |
| Входное сопротивление | 1 кОм |
| Рекомендуемая нагрузка по входу | 10 кОм или более |
| Запись/ Воспроизведение | Максимальное время записи: Прибл. 3 ч. Максимальное количество фраз: 99 фраз Количество дорожек: 2 Формат данных: WAV (44.1 кГц, 16 бит линейный, стерео) |
| USB-интерфейс | Накопители USB 2.0/1.1 |
| Коммутация | Разъем MIC IN (XLR/симметричный/ фантомное питание: - 48 В, 10 мА максимум) Разъемы INST IN (L/MONO, R) (1/4" моно джек) Разъем AUX IN (стерео мини-джек) Разъемы OUTPUT (L/MONO, R) (1/4" моно джек) Разъем FOOT SW (1/4" стерео джек) Разъем USB Разъем DC IN (- 9 В) |
| Электропитание | - 9 В: щелочные батареи (AA, LR6) или угольно-цинковые батареи (AA, R6) x 6, Сетевой адаптер (серия PSA, приобретается отдельно) * Никель-металгидридные аккумуляторы использовать нельзя. |

| | |
|--------------------------------|--------------------------------------------------------------------------------------------------------------------------------------------------------------------------------------------------------------------------------------------------------------------------------------------------------------------------------------------------------------------------------------|
| Энергопотребление | Максимум 195 мА (- 9 В) Щелочные батареи (AA, LR6) : около 7.5 ч. Угольные батареи (AA, R6) : около 1.5 ч. * Данные цифры могут варьироваться в зависимости от внешних условий. |
| Габариты | 173 x 158 x 57 мм |
| Вес | 1.2 кг (с батареями) |
| Аксессуары | Руководство пользователя, Листок с разделами ("ПРАВИЛА БЕЗОПАСНОСТИ", "ВАЖНЫЕ ЗАМЕЧАНИЯ" и "Информация"), Щелочные батареи (AA, LR6) x 6 * Входящие в комплект поставки батареи служат только для демонстрации работоспособности прибора при продаже и не обеспечат паспортной длительности автономной работы. Рекомендуется заменить их на свежие щелочные батареи. |
| Опции (приобретаются отдельно) | Сетевой адаптер (серия PSA) Ножной переключатель: FS-5U, FS-6 |

* 0 dBu = 0.775 В RMS

* В интересах улучшения качества продукта его внешний вид и/или технические характеристики могут быть изменены без отдельного уведомления.