

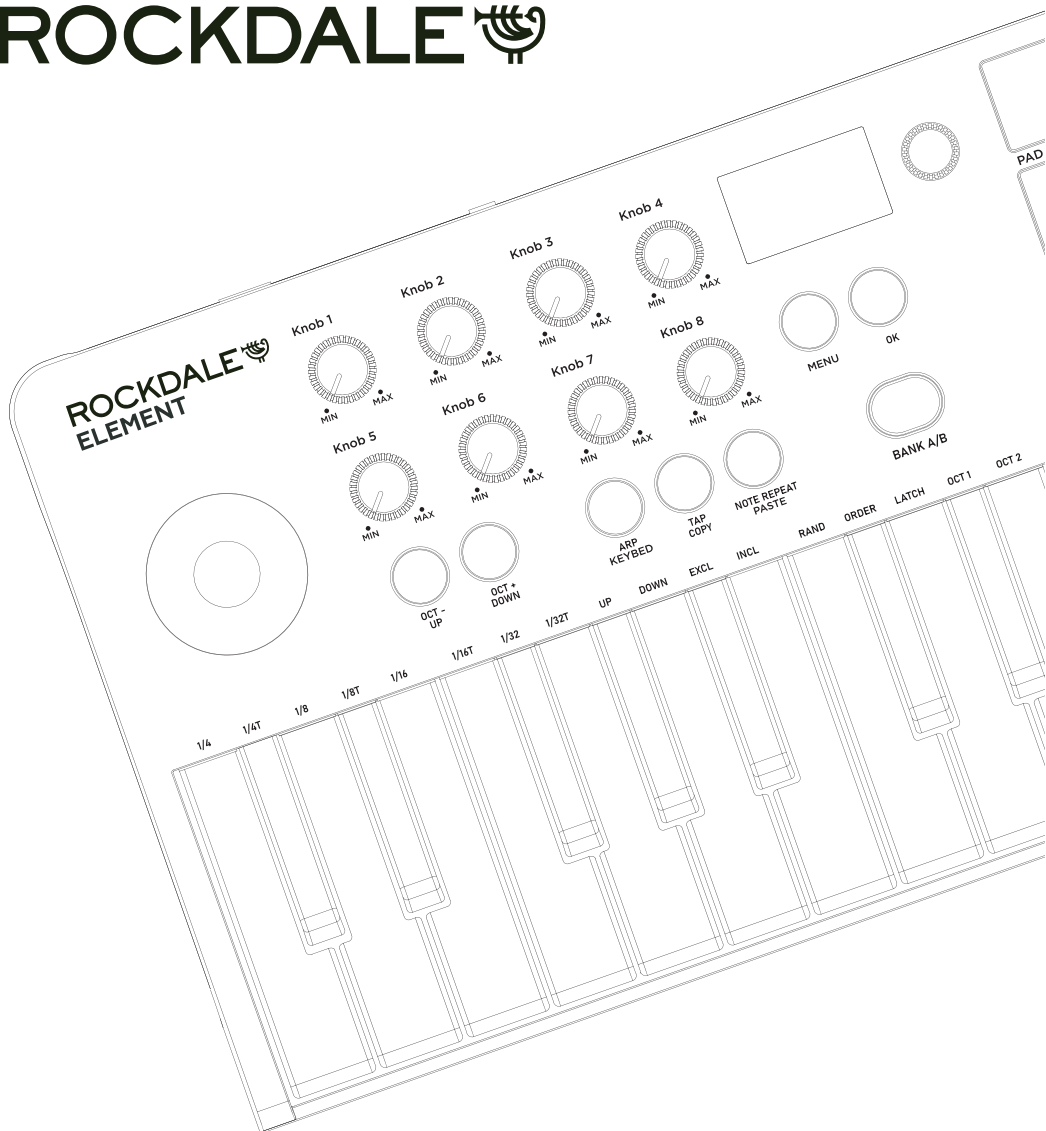













ROCKDALE



ELEMENT

РУКОВОДСТВО ПОЛЬЗОВАТЕЛЯ

⚠ ВНИМАНИЕ ⚠

-  Не открывайте (и не модифицируйте каким-либо образом) устройство.
-  Не пытайтесь ремонтировать устройство или заменять его детали (кроме случаев, когда в данном руководстве описываются конкретные инструкции, предписывающие вам это сделать).
-  Никогда не используйте и не храните устройство в местах, которые: подвержены экстремальным температурам (например, под прямыми солнечными лучами в закрытом транспортном средстве, вблизи теплотрассы, на тепловыделяющем оборудовании); или сырые (например, в ваннах, туалетах, на мокрых полах); или влажные; или попадают под дождь; или пыльные; или подвержены высоким уровням вибрации.
-  При использовании устройства со стойкой или подставкой необходимо аккуратно установить стойку или подставку, чтобы они были ровными. Если вы не используете стойку или подставку, то необходимо убедиться, что в любом месте который вы выбираете для размещения устройства, будет обеспечена ровная поверхность, которая будет должным образом поддерживать устройство.
-  Не допускайте попадания каких-либо предметов (например, легковоспламеняющихся материалов, монет, булавок); или различных жидкостей (вода, любые напитки и т. д.).
-  Защищайте устройство от сильных ударов. (Не бросайте его!)
-  Храните все крышки, которые вы можете снять, и прилагаемые болты в безопасном месте, недоступном для детей, чтобы исключить вероятность их случайного проглатывания.
-  Необходимо регулярно отключать шнур питания и очищать его сухой тканью, чтобы вытереть всю пыль и другие скопления от его зубцов. Также отсоедините вилку шнура питания от электросети, если устройство не будет использоваться в течение длительного периода времени.
-  Старайтесь не допускать запутывания шнуров и кабелей. Кроме того, все шнуры и кабели должны быть размещены вне досягаемости детей.
-  Не кладите на устройство тяжелые предметы
-  Никогда не прикасайтесь к шнуру питания или его вилкам мокрыми руками при подключении или отключении от сети.
-  Перед перемещением устройства отсоедините все шнуры, идущие от внешних устройств.
-  Перед очисткой устройства выключите питание и выньте шнур питания из розетки.

 ВНИМАНИЕ 
--

Обслуживание

• При ежедневной чистке протирайте устройство мягкой сухой тканью или слегка смоченной водой тканью с водой. Чтобы удалить сильные загрязнения, используйте ткань, пропитанную мягким неабразивным моющим средством. После этого обязательно протрите тщательно очистите устройство мягкой сухой тканью.

• Никогда не используйте бензол, разбавители, спирт или любые растворители, чтобы избежать изменения цвета и/или деформации устройство.

• Помните, что память устройства может быть безвозвратно утеряна в результате неисправности или неправильной работы устройства.

• Соблюдайте осторожность при использовании кнопок и других элементов управления устройства, а также при использовании его разъемов. Неосторожное обращение может привести к неисправностям.

• Никогда не ударяйте и не оказывайте сильное давление на дисплей.

• При подключении/отключении всех кабелей держитесь за сам разъем и никогда не тяните за кабель. Таким образом вы избежите короткого замыкания или повреждения внутренних элементов кабеля.

ПЕРЕДНЯЯ И ЗАДНЯЯ ПАНЕЛИ

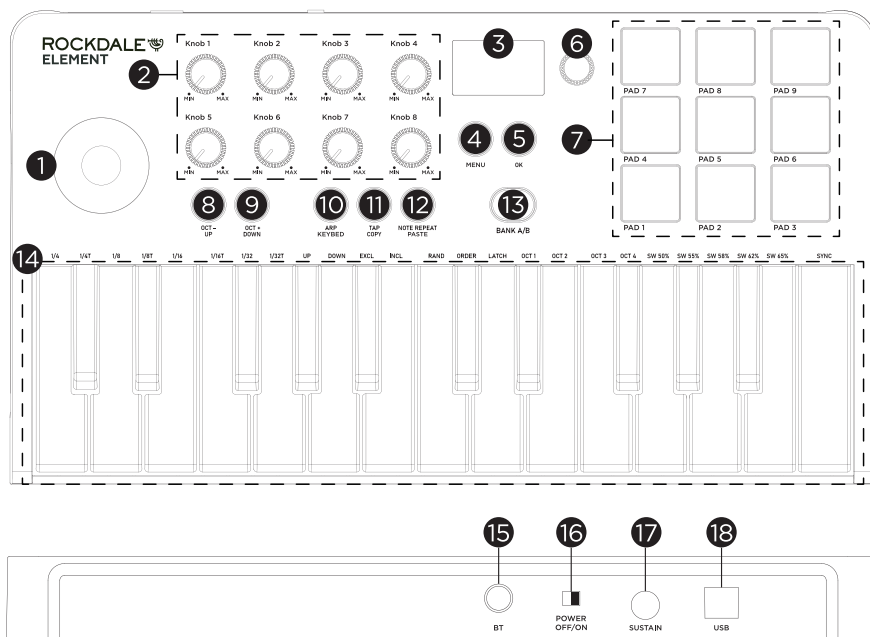

1. Многофункциональный джойстик

2. Назначаемые кнопки

3. Дисплей

4. [MENU]
Вход в меню

5. [OK]

6. Основной регулятор

7. Пэды

8. Стандартная функция: [Октава -]
В меню: [Вверх]

9. Стандартная функция: [Октава +]
В меню: [Вниз]

10. Стандартная функция: [Арпеджиатор]
В меню: [Параметры клавиатуры]

11. Стандартная функция: [Настройка темпа]
В меню: [Скопировать]

12. Стандартная функция: [Повтор ноты]
В меню: [Вставить]

13. [BANK A/B]
Сменить банк пэдов [1-9]/[0-18]

14. Клавиатура

15. Кнопка включения/выключения Bluetooth

16. Переключатель питания

17. 6.35мм вход для педали сустейн

18. USB-B вход

БАЗОВЫЕ ФУНКЦИИ

1. ПИТАНИЕ

- ◇ По USB: Используйте USB-кабель для подключения MIDI-клавиатуры к компьютеру. Это соединение также используется для отправления и получения MIDI-данных.
- ◇ С помощью AA-батареек: Используйте 3 батарейки типа AA и подключение по беспроводному соединению с помощью Bluetooth.
- ◇ Если одновременно использовать USB-соединение и батарейки, то USB-соединение будет в приоритете.

2. МЕНЮ

pad5	
Mode	Note
MIDI Ch	10
Note	45
Curve	Normal
Aftertouch	channel

- ◇ Нажмите кнопку [MENU], чтобы войти на страницу меню.
- ◇ Используйте кнопки [UP/DOWN] для перехода по списку.
- ◇ Поворачивайте регулятор меню для настройки параметра.
- ◇ Нажмите [OK] для сохранения выбранных параметров.

3. ВЫБОР ПРЕСЕТОВ DAW

- ◇ 20 предустановленных пресетов включают 12 пользовательских предустановок для Cubasis, Cubase, Garage Band, Chrona Pads, Major Pads, FL Studio, Logic Pro X и Ableton Live. Все пресеты доступны для редактирования, но их нельзя переименовать.

4. ДЖОЙСТИК

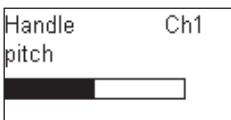

- ◇ Двигайте джойстик влево или вправо, чтобы отрегулировать высоту звука.
- ◇ Двигайте джойстик вверх или вниз, чтобы отправить MIDI-сообщение для модуляции, по умолчанию CC#1.

5. НАЗНАЧАЕМЫЕ РЕГУЛЯТОРЫ



- ◇ Каждый регулятор на 270° отправляет сообщение MIDI CC (Control Change).
- ◇ Каждый регулятор поддерживает выбор CC или настройку MIDI-канала в меню.

6. ПЭДЫ

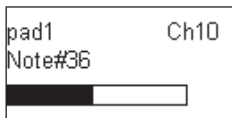

- ◇ Пэды можно использовать для воспроизведения звуков ударных или других сэмплов в вашем программном обеспечении. Пэды чувствительны к силе нажатия, что делает игру на них очень отзывчивой и интуитивно понятной.
- ◇ Пэды работают в режиме NOTE или CC N.
- ◇ Функция послекасания присутствует по умолчанию в режиме NOTE.
- ◇ MIDI-канал можно настроить в режиме CC N.

7. ПЕРЕКЛЮЧАЕМЫЕ БАНКИ ПЭДОВ А/В

- ◇ Нажмите кнопку [BANK A/B], чтобы переключить пэды в группу А (оранжевый индикатор) или группу В (зеленый индикатор).
- ◇ Банк А включает ПЭД1-ПЭД9; Банк В включает ПЭД10-ПЭД18.

8. ОКТАВА ВНИЗ/ВВЕРХ

- ◇ Используйте эти кнопки для смещения диапазона клавиатуры вверх или вниз (до четырех октав в оба направления). Когда она выше или ниже центральной октавы, загорится соответствующая кнопка [ОСТ-] или [ОСТ+]. Причем кнопка мигать будет столько раз, на сколько вы понизили или повысили октаву.

9. АПРЕДЖИАТОР

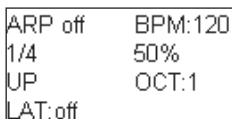

- ◇ Нажмите кнопку [ARP], чтобы включить или выключить арпеджиатор.
- ◇ Удерживая кнопку ARP, вы можете нажать клавишу на клавиатуре, чтобы изменить настройки арпеджиатора. Над каждой клавишей есть описание.
- ◇ При включенном встроенном метрономе, удерживая кнопку ARP и поворачивая основной регулятор, можно регулировать скорость метронома.

10. МЕТРОНОМ



- ◇ Когда [ARP] или [NOTEREPEAT] включены, кнопка [TAP] будет мигать в текущем темпе метронома.
 - ◇ Когда метроном включен, нажимайте кнопку TAP с нужной скоростью, чтобы регулировать темп метронома.
 - ◇ При синхронизации внешнего метронома кнопка TAP будет мигать в соответствии с темпом внешнего метронома.
-

11. ФУНКЦИЯ NOTE REPEAT

Функция повтора ноты работает только тогда, когда пэд находится в режиме NOTE.

- ◇ Нажмите кнопку [NOTE REPEAT], чтобы включить или выключить функцию повтора ноты.
- ◇ Когда функция Note Repeat включена, ударьте по пэду и MIDI-код будет неоднократно отправляться в соответствии с параметру скорости, установленным арпеджиатором.

12. ВХОД ПЕДАЛИ SUSTAIN

- ◇ Подключите ко входу 6.35мм дополнительную педаль сустейна.

РЕДАКТИРОВАНИЕ ПРЕДУСТАНОВЛЕННЫХ ПАРАМЕТРОВ

1. Изменение параметров назначаемых регуляторов.

Нажмите кнопку [MENU], затем выберите назначаемый регулятор.

- ◇ Когда регулятор находится в рабочем режиме команд CC, вы можете изменить:

knob3	
Mode	CC
MIDI Ch	1
CC	72
Min	0
Max	127

- MIDI-канал
- Команда CC
- Минимальное и максимальное значение CC

- ◇ Когда регулятор находится в рабочем режиме Aftertouch, вы можете изменить:

knob3	
Mode	Aftertouch
MIDI Ch	1
Min	0
Max	127
Aftertouch	channel

- MIDI-канал
- Минимальное и максимальное значение CC Aftertouch
- Установить значение для Aftertouch Channel или Key

2. Изменение параметров пэдов.

Нажмите кнопку [MENU], затем нажмите на необходимый пэд.

- ◇ Когда пэд находится в режиме NOTE, вы можете воспроизводить ударные, или любые другие сэмплы. Вы можете изменить:

pad5	
Mode	Note
MIDI Ch	10
Note	45
Curve	Normal
Aftertouch	channel

- MIDI-канал
 - MIDI-ноту пэда
 - Кривую чувствительности пэда
 - Установить Aftertouch на значение Channel или Key
-

-
- ◇ Когда пэд находится в режиме CC N, при каждом нажатии пэда будет отправляться CC команда. Вы можете изменить:

pad5	
Mode	CC N
MIDI Ch	10
CC	20

- MIDI-канал команды CC
- Значение команды CC

- ◇ Когда пэд находится в режиме CC Toggle, значение команд включения/выключения Toggle будет посылается с клавиатуры по кругу при каждом нажатии пэда. Вы можете изменить:

pad5	
Mode	CC Toggle
MIDI Ch	10
CC	20
Toggle On	127
Toggle Off	0

- MIDI-канал команды CC
- Значение команды CC
- Значение Toggle On и Toggle Off

- ◇ Когда пэд находится в режиме CC Momentary (CCM), значение команд Pressed/Released будут отправляться с клавиатуры каждый раз, когда нажимается/отпускается пэд. Вы можете изменить:

pad5	
Mode	CC M
MIDI Ch	10
CC	20
Pressed	127
Released	0

- MIDI-канал команды CC
- Значение команды CC
- Значение Pressed и Released

- ◇ Когда пэд находится в рабочем режиме Program Change, вы можете изменить:

pad5	
Mode	Program
MIDI Ch	10
Program	4

- MIDI-канал Program Change
- Значение Program Change

3. Изменение параметров педали сустейн.

В меню выберите [SUSTAIN]. Вы можете изменить:

sustain	
MIDI Ch	1
CC	64
Pressed	127
Released	0

- MIDI-канал педали сустейн
- Команда CC педали сустейн
- Значение Pressed и Released.

4. Изменение параметров клавиатуры

В меню выберите [KEYBED], чтобы перейти к настройкам клавиатуры

Вы можете изменить:

keybed	
MIDI Ch	1
Transpose	0
Octave	0
Curve	Normal

- MIDI-канал клавиатуры
- Значение транспонирования вверх или вниз. Наибольшее значение 12 полутонов
- Кривая чувствительности клавиатуры
- Значение октавы

5. Изменение параметров джойстика

Переместите положение джойстика, чтобы выбрать его. Затем нажмите кнопку [MENU].

Вы можете изменить MIDI-канал джойстика.

Pitch	
MIDI Ch	1

6. Копирование и вставка параметров пэдов.

В меню нажмите пэд, чтобы выбрать его, затем нажмите кнопку [COPY]. Пэд будет мигать трижды - это означает, что его параметры скопированы. Ударьте по другому пэду, чтобы выбрать его, а затем нажмите кнопку [PASTE]. Пэд мигнет три раза - это означает, что параметры успешно скопированы на новый пэд.

pad4	
Mode	Note
Copy pad4	
Aftertouch	channel

pad5	
Mode	Note
Copy pad4 to pad5	
Aftertouch	channel

ВОССТАНОВЛЕНИЕ ЗАВОДСКИХ НАСТРОЕК

Не выполняя вход в меню удерживайте кнопку [OK] в течение 5 секунд. Появится диалоговое окно сброса. Выберите [YES] для подтверждения, и [NO] для выхода из диалогового окна.



Настройка кривой чувствительности клавиатуры и пэдов.

1. Зайдите в меню с помощью кнопки [MENU]
2. Нажмите на желаемую клавишу или ударьте по пэду
3. Нажмите кнопку [DOWN], чтобы переключиться на регулирование чувствительности между пресетами Soft, Normal, Heavy и Max.
4. С помощью основного регулятора выберите нужную чувствительность
5. Нажмите кнопку [OK].

ROCKDALE

Компактная MIDI-клавиатура

Изготовитель: Эйчиксвэ Технолоджи Ко Лтд (HXW Technology Co., Ltd)
Адрес изготовителя: 2нд Флор, Буилдинг Но. Б, Веилинга Индастри Ареа,
Диаоютаи, Даланг Стрит, Лонгхуа Дистрикт, Шенджень, Китай 518109
(2nd Floor, Building No. B, Weilingda Industry Area, Diaoyutai, Dalang Street,
Longhua District, Shenzhen, China 518109)

Страна происхождения: Китай

Модель: ELEMENT

Гарантийный срок: 1 год

Срок службы: 2 года

Импортер и организация, принимающая претензии от потребителей:

ООО «МУЗЫКАНТ» ИНН: 7705710235

Юридический адрес: 119180, г. Москва, ул. Полянка Б.,
дом 2, строение 2, помещение 1, комната 24

E-mail: info@rockdale.ru | Телефон: +7 (495) 641-59-95

Товар сертифицирован

