

Инструкция по эксплуатации

ЦИФРОВОЕ ПИАНИНО

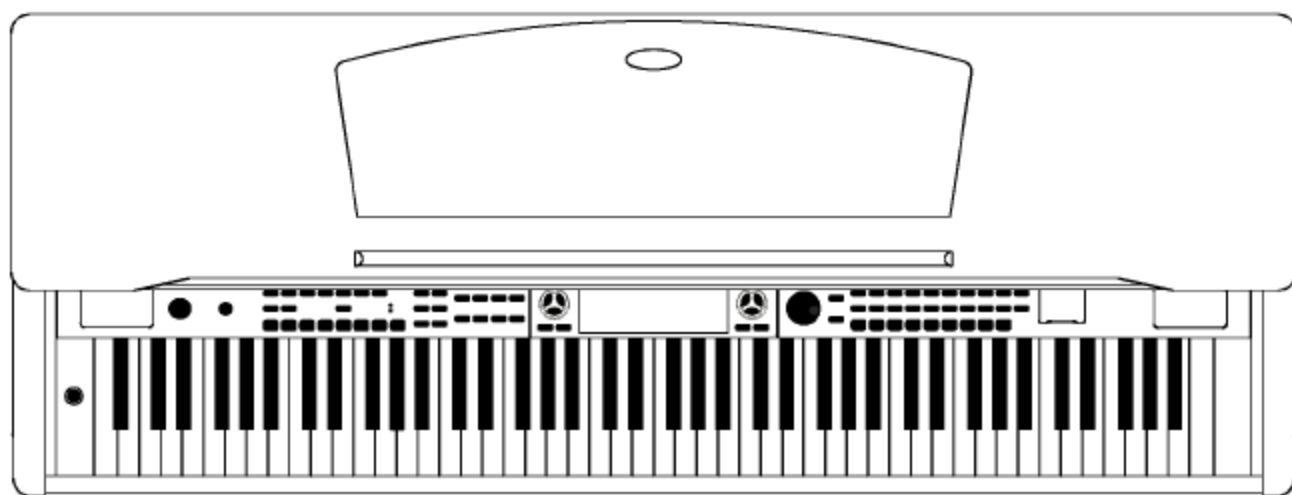

MEDELI

Рояль
Санкт-Петербург

официальный дистрибьютор
Medeli в России

Использование инструкции

Поздравляем с приобретением цифрового пианино!

Пианино просто в использовании, имеет прекрасное качество звука и дополнительные функции, такие как запись стилей и самообучение. Не имеет значения взрослый вы или ребёнок, вам понравится играть на пианино, так как в нем содержатся замечательные стили для аккомпанемента, выразительные звуки и функция записи в реальном времени. Среди других функций – словарь аккордов на дисплее, множество песен, которые помогут вам усовершенствовать вашу игру.

Мы рекомендуем вам изучить данную инструкцию перед использованием инструмента.

Комплект поставки

Убедитесь, что в комплект поставки входят следующие элементы:

- Инструмент (включая шнур питания)
- Правая опорная панель
- Задняя панель
- Гарантийный сертификат
- Левая опорная панель
- Группа педалей (включая кабель)
- Упаковка винтов
- Руководство по эксплуатации



Меры предосторожности

Прочитайте указания ниже перед использованием инструмента:

- Не подвергайте инструмент следующим воздействиям во избежание деформаций, выцветания или более серьезных повреждений.
- Не размещайте пианино слишком близко к другим электрическим приборам, таким, как телевизор и радио. Это может вызвать помехи.
- Не размещайте пианино в местах с высокой влажностью. Не ставьте емкости с жидкостями на пианино, чтобы не повредить внутренние детали пролившейся жидкостью.
- Всегда отсоединяйте кабели, держась за штекер, а не за провод.
- Не прикладывайте избыточных усилий к выключателям и кнопкам.
- При неиспользовании пианино или во время грозы отключайте его от источника питания.
- Избегайте включения максимальной громкости или некомфортного уровня громкости. Мы рекомендуем ограничить уровень громкости до двух третей от максимальной для предотвращения звукового шока.
- Отключайте шнур питания перед очисткой пианино. Не подключайте или отсоединяйте шнур влажными руками.
- Периодически проверяйте и очищайте шнур питания.
- Во избежание повреждения пианино и других устройств, к которым оно подключено, выключайте все такие устройства до подсоединения или отсоединения кабелей.
- Очищайте пианино и удаляйте пыль сухой или слегка влажной мягкой тряпкой.
- Не используйте спирт и разбавители в качестве очищающих средств. Для предотвращения повреждения поверхности светодиодного дисплея используйте ткань для линз при его очистке.
- Не используйте пианино при повреждении кабеля. Это может привести к пожару или электрическому удару.
- При неисправной работе из-за неправильного обращения с пианино выключите его и включите снова через 30 секунд.
- Не пытайтесь разобрать или чинить пианино. Если пианино не работает должным образом, обратитесь к квалифицированному специалисту по ремонту.
- Пианино не должно подвергаться действию брызг или капель.

Основные параметры

- Клавиатура: 88 клавиши с молоточковым механизмом.
- Управление: использование циферблата и кнопок **[+/YES]** и **[-/NO]** или кнопок непосредственного выбора для входа в нужное меню или подтверждения нужного параметра.
- Голоса: всего 559 голосов, 28 голосов можно выбрать с помощью панели.
- Стили: всего 203 стиля, включая 3 пользовательских, 16 голосов можно выбрать с помощью панели.
- Песни: всего 100 песен, для каждой есть режим самообучения.
- Демо: всего 2 мемо-композиции.
- Режим аккордов: для пальцев и полного диапазона.
- Изучение песен: три режима обучения уроков 1/2/3, выбор использования правой или левой рук и функция присвоения оценок GRADE.
- Словарь аккордов: Функция для изучения аккордов, включая режим 1 (режим словаря) и режим 2 (режим проверки).
- Запись: 3 песни пользователя, каждая включает 1 дорожку аккомпанеента и 5 дорожек мелодии.
- Запись стиля : 3 стиля пользователя, в каждом 8 параграфов, каждый параграф включает 6 дорожек.
- SD-карта: портативное устройство хранения для сохранения и загрузки песен пользователя, стилей пользователя и данных памяти.
- Память: всего 48 ячеек памяти (8 банков с 6 ячейками в каждом).
- Управление стилями: синхронный старт, синхронная остановка, старт/стоп, заполнение a/нормальное, заполнение b/вариации, вступление/окончание, усиление/затухание, режим аккордов
- Функции: настройка, кол-во ударов, точка разделения, выбор педали, уровень реверберации, уровень хора, midi вх/вых.
- Микшер: Функции Rhythm_s, rhythm_m, бас, аккорд 1, **аккорд 2**, аккорд 3, фраза 1, фраза 2, голос r1, голос r2, голос l, SD-воспроизведение.
- Другие: dual (двойн.), split (разделение) , dsp, пианино, метроном, o.t.s., транспонирование +/-, аккомпанемент +/-, прикосновение и т.д.
- Педаль: педаль сустейн (непередвижная); педаль sostenuto (непередвижная); многофункциональная педаль (мягк., старт/стоп, выбор ячейки памяти)
- Интерфейс: midi вх/вых, usb, наушники
- Подсвечиваемые кнопки: управление стилями (syncstart, sync stop, fill in a/normal, fill in b/variation, intro/ending, fade), запись стилей, запись, воспроизведение/стоп, аккомпанемент, мелодия1~мелодия5, стиль, голос, песня.

Содержание

• Руководство по установке.....	6-8	• Память	28
• Общее руководство	9-11	Банк	28
Вид сверху	9	Данные памяти.....	28
Вид сзади.....	9	Сохранение и загрузка.....	28
Вид спереди	9	• Настройка одним нажатием	29
Передняя панель	10.ц	• Запись	29-31
ЖК дисплей	^	Запись песни	29-30
• Подключения.....	12-13	Воспроизведение песни	31
Источник питания.....	12	Удаление песни	31
Использование наушников.....	12	• Запись стиля	32-37
Использование вспом. разъема.....	12	Начало записи стиля.....	32-33
Использование ножной педали.....	13	Запись нового стиля.....	33-34
USB разъем	13	Копирование стиля	35
Разъем MIDI ВХ/ВЫХ	13	Измерение стиля.....	35-36
• Подготовка	14	Редактирование стиля	36-37
Комбинация кнопок включения	14	Удаление стиля.....	37
Регулировка общей громкости	14	• Песня	38-40
Яркость	14	Режим уроков	38-39
Демонстрация.....	14	Урок 1.....	39
• Голоса и эффекты.....	15-17	Урок 2	39
Выбор голоса.....	15	Урок 3	40
Двойной голос	15	• Словарь аккордов	40-41
Точка разделения	16	• Педадь	42
Эффект DSP.....	16	• Функции SD-карты.....	42-47
Отклик от прикосновений.....	17	Воспроизведение	43
Транспонирование	17	Загрузка	44
Пианино.....	17	Сохранение.....	45-46
• Управление стилями.....	18-24	Удаление	46
Выбор стиля	18	Форматирование	46-47
Секция аккомпанемента	18	• Функции MIDI.....	48-49
Запуск стиля.....	19	Что такое MIDI.....	48
Заполнение A/B.....	20	USB-подключение.....	48
Остановка стиля.....	20	MIDI-подключение.....	49
Затухание.....	21	MIDI приложение.....	49
Темп.....	22	• Технические характеристики	50
Громкость аккомпанемента	22	• Устранение неисправностей	50
Метроном	22	• Приложение.....	51.62
Распознавание аккордов.....	23-24	Приложение 1-список голосов	51.55
• Меню функций.....	25-27	Приложение 2-список стилей	56.57
Настройка	25	Приложение 3-список песен.....	58-60
Ритм	25	Приложение 4-список демо	60
Точка разделения	26	Приложение 5-список аккордов	61
Многофункциональная педаль	26	Приложение 6-схема использования MIDI	62
Уровень реверберации	26		
Уровень хоруса	26		
Настройка MIDI	27		
• Меню микшера	27		

Руководство по установке

Перед сборкой инструмента, приобретите отвертку Philips (не входит в комплект поставки).
Убедитесь, что у вас есть следующие детали в комплекте.

- | | |
|------------------------------|-------------------------------------|
| 1. Корпус пианино | 7. Винт $\Phi 6 \times 24$ (4 шт.) |
| 2. Правая ножка | 8. Винт $\Phi 4 \times 15$ (5 шт.) |
| 3. Левая ножка | 9. Клейкий крепеж (2 шт.) |
| 4. Задняя панель | 10. Шнур питания |
| 5. Коробка с педалями | 11. Винт $\Phi 6 \times 12$ (2 шт.) |
| 6. Установочный винт (4 шт.) | 12. Кабель педалей |

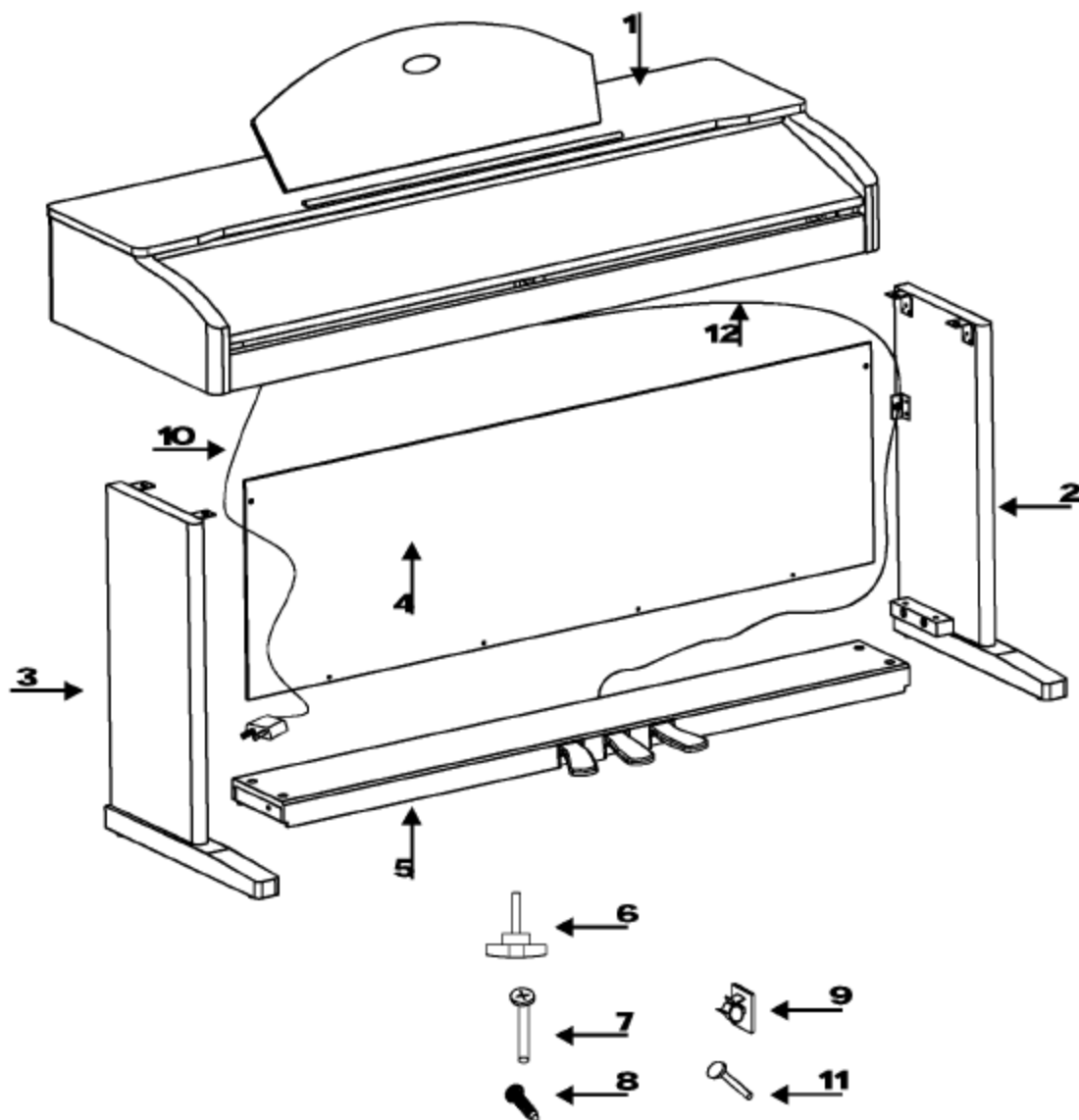

Руководство по установке

A Установите и хорошо закрепите левую правую ножки к коробке с педалями с помощью винтов.

■ 7. Винт Φ 6X24 (4 шт.)

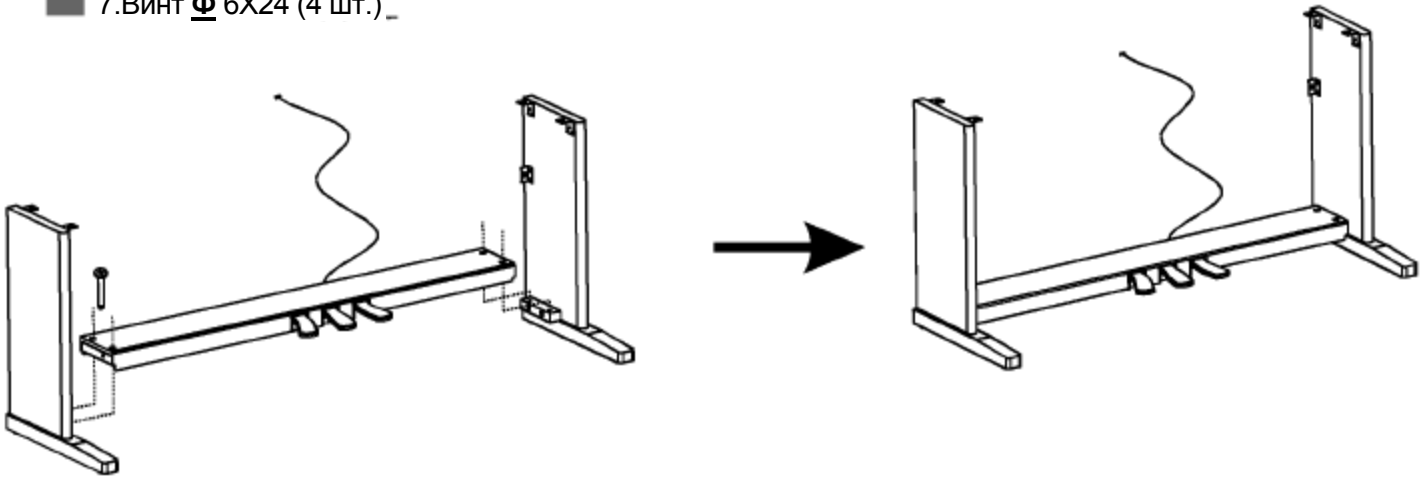

Примечание:

Используйте только указанные винты, поставляемые с пианино.

B Прикрепите заднюю панель к коробке с педалями 5 винтами и к ножкам 2 винтами.

■ 8. Винт Φ 4X15 (5 шт.)

■ 11. Винт Φ 6X12 (2 шт.)

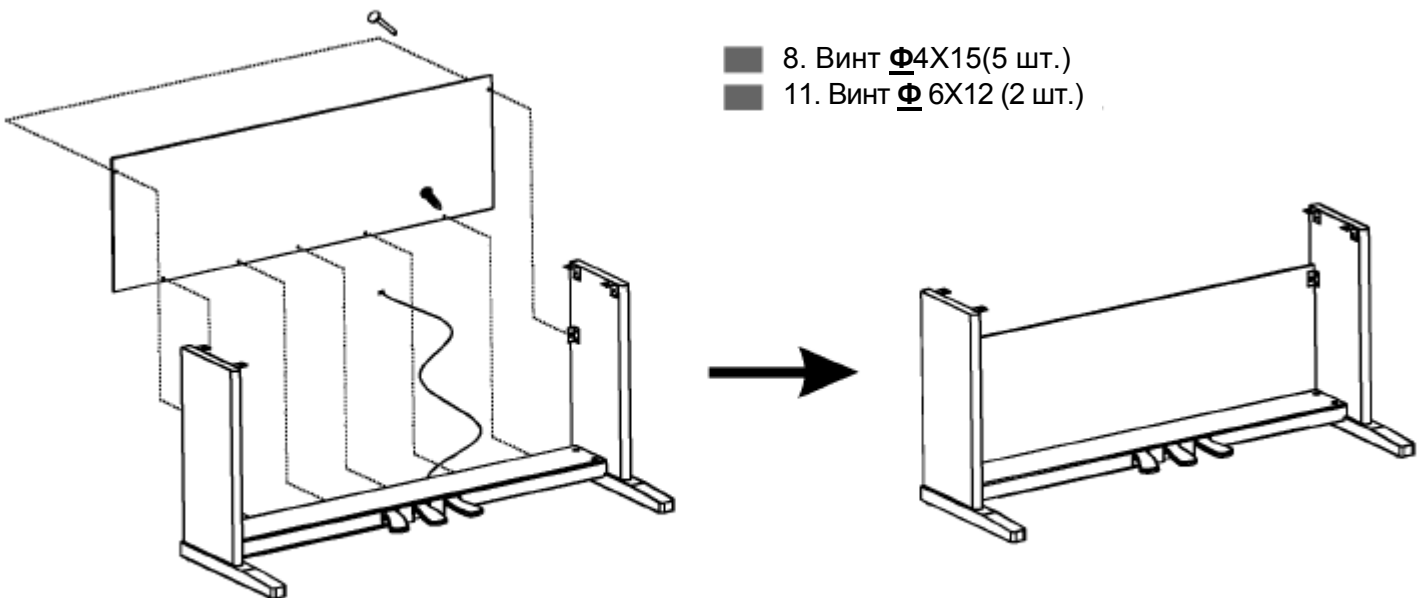

Руководство по установке

С Установите корпус пианино на подставку, закрепите 4 винтами

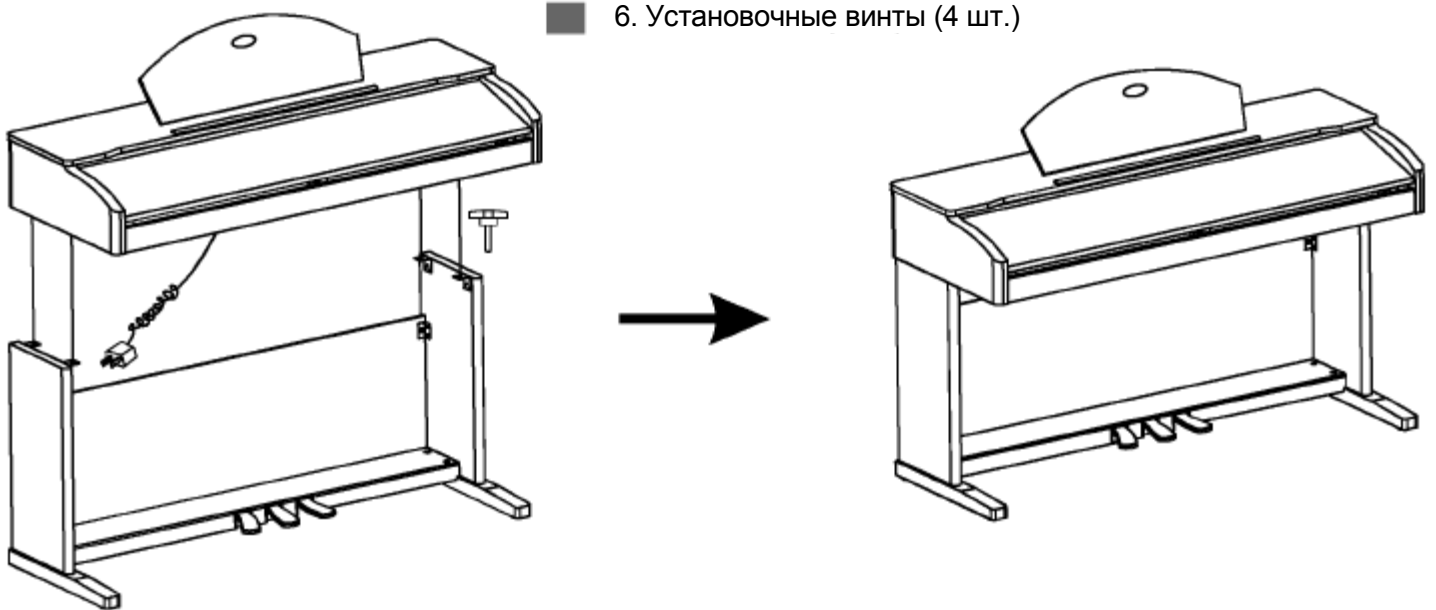

D Прикрепите два клейких крепежных элемента к стойке и корпусу.
 Вставьте кабель педалей стандарта DIN в соответствующий разъем корпуса.
 Закрепите кабель с помощью клейких крепежных элементов.
 Установите пианино на постоянное место и уберите возможные помехи под педалями на полу.

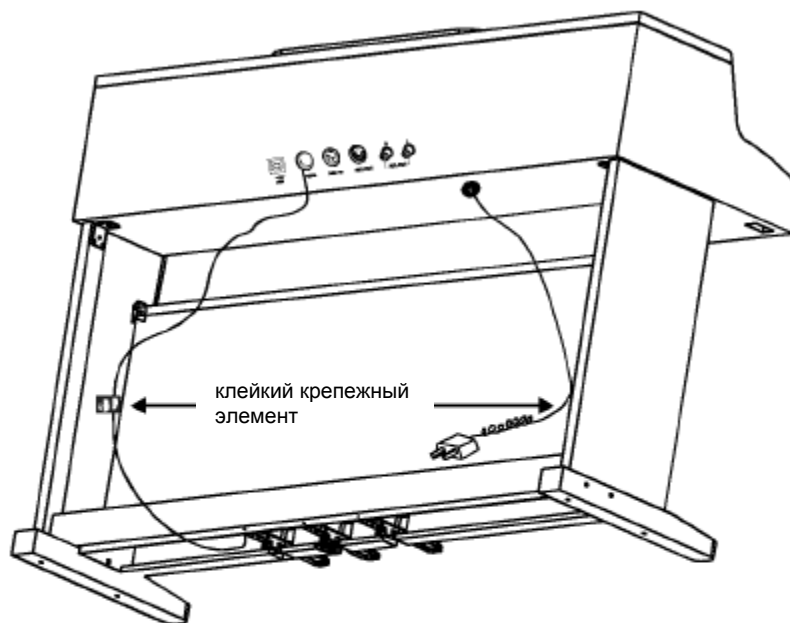

Общее руководство

Вид сверху

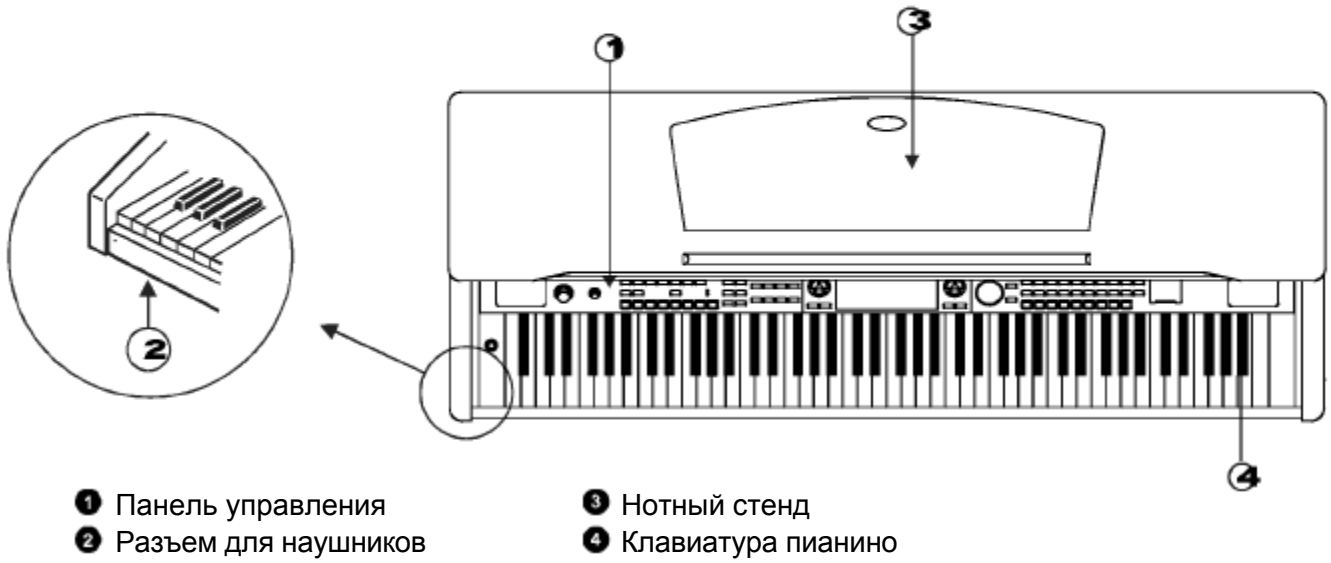

Вид сзади

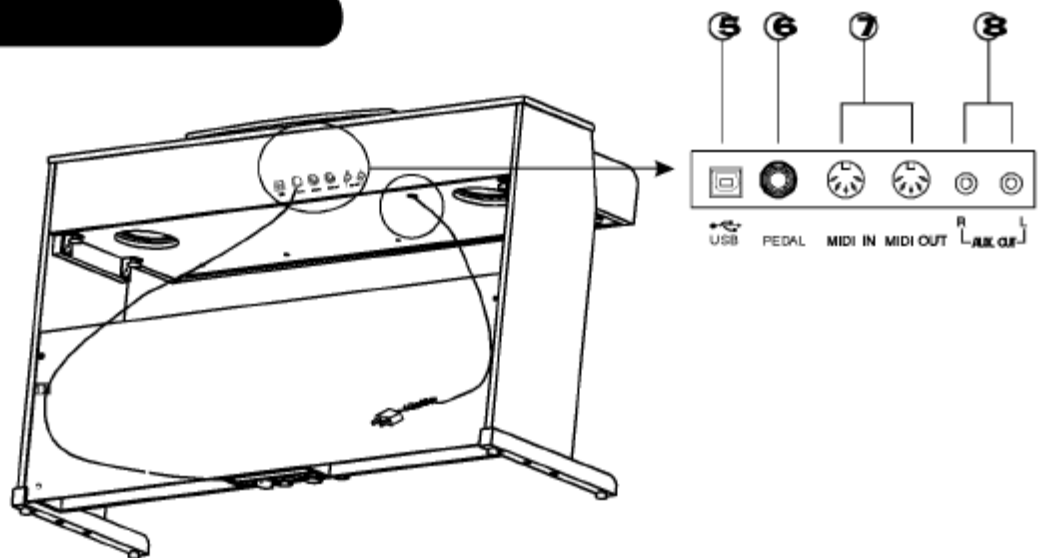

Вид спереди

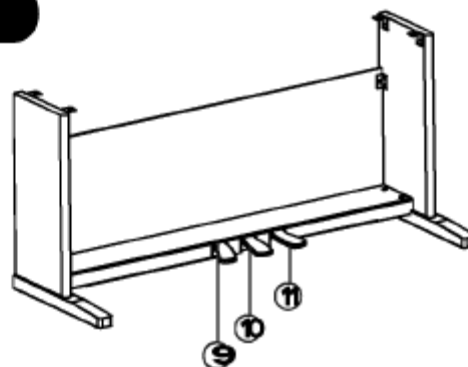

Общее руководство

Передняя панель

- 1 Ручка яркости
- 2 Ручка громкости
- 3 Кнопка выбора стиля
- 4 Кнопка TEMPO+/TEMPO
- 5 Кнопка ACCOMP + /ACCOMP-
- 6 Кнопка TRANSPOSE+ /TRANSPOSE-
- 7 Индикатор пальцевого режима
- 8 Индикатор режима полного диапазона

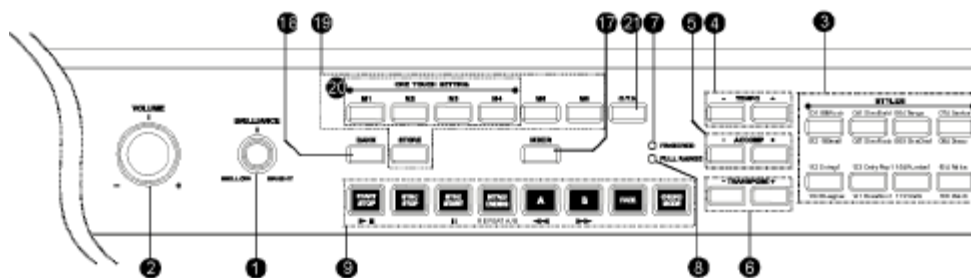

9 В режиме стилей В режиме песни

-START/STOP	-START/STOP ▢
-SYNC STOP	-PAUSE ■
-SYNC START	-REPEAT A/B
-INTRO/ENDING	-REW ◀
-FILL A	-FF ▶
-FILL B	
-FADE	
-CHORD MODE	

- 10 ЖК дисплей
- 11 Кнопка левой руки
- 12 Кнопка правой руки
- 13 Кнопка словаря аккордов
- 14 Кнопка уроков
- 15 Кнопка переключения функции назад
- 16 Кнопка переключения на след.

Функцию

- 17 Кнопка микшера
- 18 Кнопка банка
- 19 Кнопка сохранения M1-M6
- 20 Настройка одним нажатием (M1-M4)
- 21 Кнопка O.T.S.
- 22 Кнопка стилей
- 23 Кнопка голосов

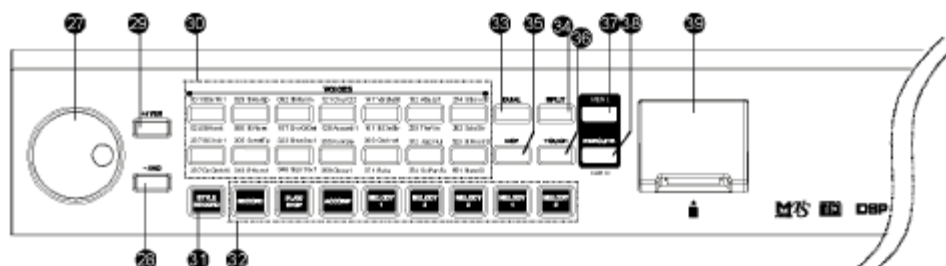
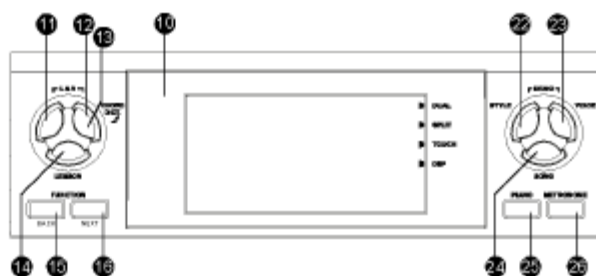

Одновременно нажмите кнопки [STYLE], [VOICE] для воспроизведения демо.

- 24 Кнопка песен
- 25 Кнопка пианино
- 26 Кнопка метронома
- 27 Циферблат
- 28 Кнопка -/NO
- 29 Кнопка +/YES
- 30 Кнопка выбора голоса
- 31 Кнопка записи стиля
- 32 Секвенсор
- Кнопка записи
- Кнопка воспроизведения/остановки
- Кнопка аккомпанемента
- Кнопка мелодии 1
- Кнопка мелодии 2
- Кнопка мелодии 3
- Кнопка мелодии 4
- Кнопка мелодии 5
- 33 Кнопка DUAL (двойн.)
- 34 Кнопка разделения (SPLIT)
- 35 Кнопка DSP
- 36 Кнопка TOUCH
- 37 Кнопка меню SD-карты
- 38 Кнопка выполнения команды SD-карты
- 39 Разъем для SD-карты

Общее руководство

- 40 Выключатель питания

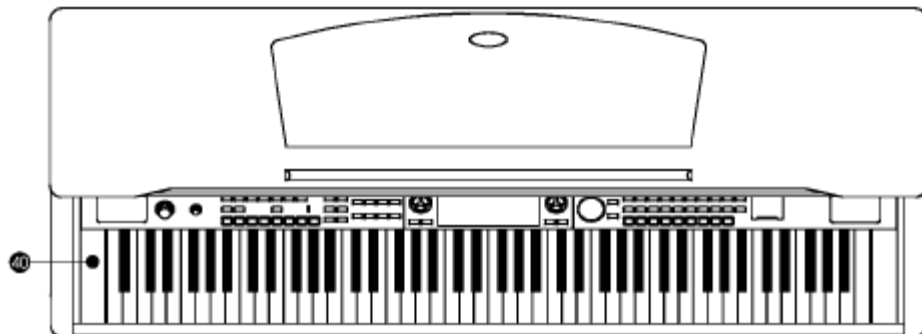

ЖК дисплей

- 1 DUAL (двойн.)
- 2 SPLIT (разделение)
- 3 TOUCH (прикосновение)
- 4 Эффект DSP
- 5 Голос/стиль/демо/песня
- 6 Запись/запись стиля
- 7 Размер
- 8 Кол-во ударов
- 9 Темп
- 10 Аккорд
- 11 Настройка памяти/одним нажатием
- 12 Урок для правой/левой рук
- 13 Индикатор нот
- 14 Заполнение A/B
- 15 Скрипичный ключ
- 16 Басовый ключ
- 17 SD-карта

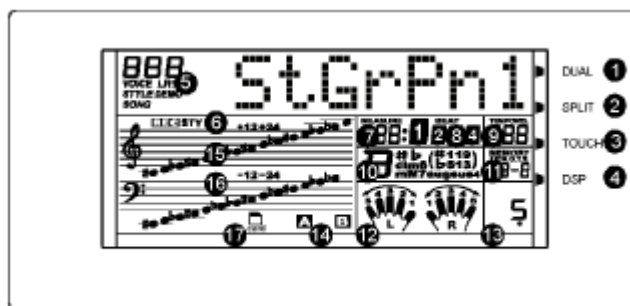

Подключения

Источник питания

1. Перед подключением и отключением питания убедитесь, что пианино выключено.



Выключатель питания

2. Поверните ручку громкости против часовой стрелки до минимального уровня.

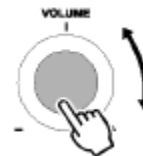

3. Подключите шнур питания к розетке.

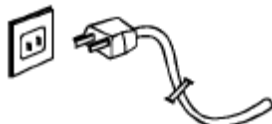

4. После данных операций можно безопасно включать пианино.

ПРИМЕЧАНИЕ:

Когда пианино не используется или во время грозы отключайте его от розетки питания.

Использование наушников

Слева на корпусе пианино имеется два разъема для наушников.

1. При подключении дополнительных наушников к разъему 2, звук из динамиков будет автоматически отключен.
2. При подключении наушников к разъему 1 звук будет слышен как из наушников, так и из динамиков.

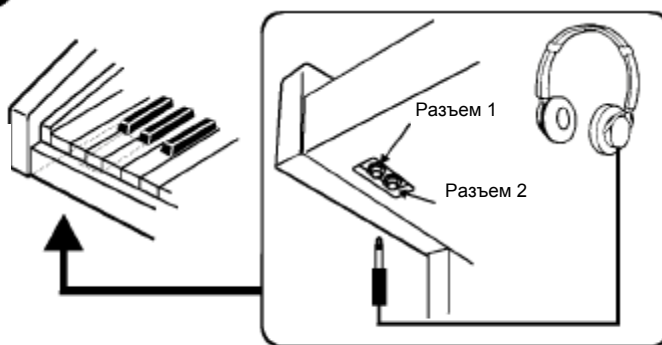

ПРИМЕЧАНИЕ:

Не используйте наушники на высокой громкости, так как вы можете повредить слух.
Для предотвращения повреждения динамиков, убедитесь, что громкость установлена на минимальный уровень до подключения питания и других устройств.

Использование вспом. разъема

К вспомогательному разъему AUX.OUT на задней панели можно подключить усилитель, динамики или бытовые hi-fi приборы.

ПРИМЕЧАНИЕ:

Подключайте оба канала – левый (L) и правый (R) для получения стереозвучания.
При подключении только одного канала будет звучать только он.

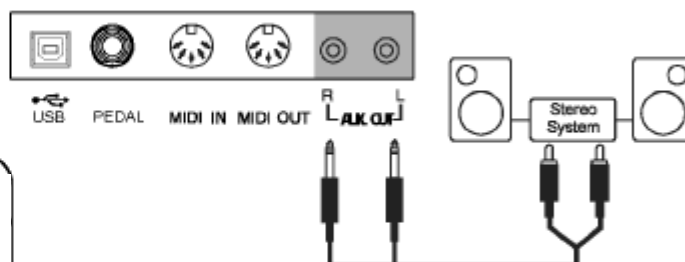

Подключение

Использование ножной педали

Подключите штекер блока ножной педали к разъему на задней панели. Вы сможете использовать эффекты сустейна, *sostenuto* и эффект мягкой педали.

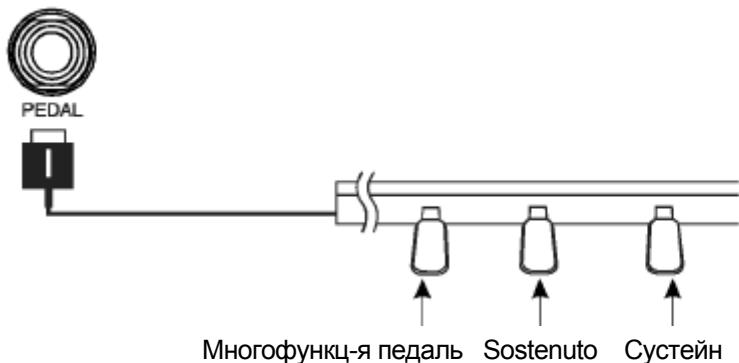

USB разъем

К инструменту можно подключить компьютер и другие USB хост-устройства, поддерживающие USB Audio.

Вы можете подключить MIDI/USB конвертер для USB проигрывания на компьютере и кабели MIDI к пианино. После установки и инициализации драйвера, вы можете выбрать пункт USB Audio Device в меню устройства для передачи данных midi.

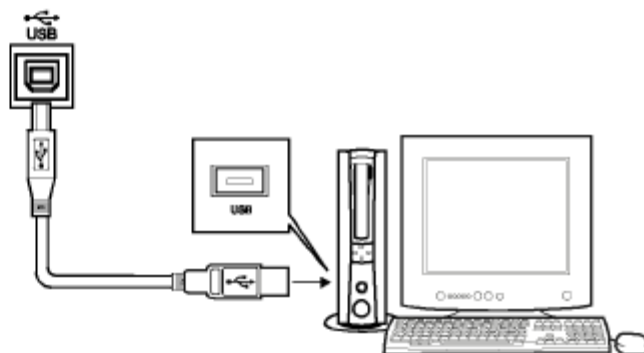

Разъем MIDI IN/OUT

MIDI расшифровывается как Цифровой Интерфейс Музыкальных Инструментов.

MIDI – это мировой стандарт различных электронных музыкальных инструментов и других устройств.

MIDI IN (вход):

На этот вход поступают данные других MIDI инструментов.

MIDI OUT (выход):

Данные, производимые цифровым пианино, передаются на другие MIDI инструменты через данный выход.



ПРЕДУПРЕЖДЕНИЕ

Для предотвращения повреждений выключайте питание перед отсоединением устройств от пианино.

Подготовка

Комбинация кнопок включения

- 1 Синхронно нажмите кнопки **[RECORD]** и **[PLAY/STOP]** при включенном питании. При этом очистятся данные записи.

Выключатель питания →



- 2 Синхронно нажмите **[STORE]** и **[M1]** при включенном питании. При этом все ячейки памяти вернутся к значениям по умолчанию.

Выключатель питания →

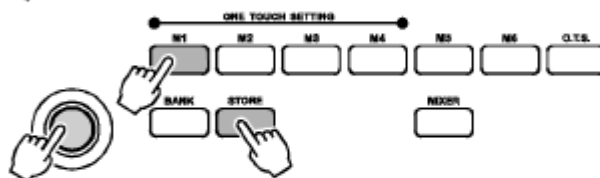

- 3 Синхронно нажмите **[+YES]** и **[-NO]** при включенном питании, все настройки вернутся к значениям по умолчанию (включая данные памяти, записей, стилей.)

Выключатель питания →



Регулировка общей громкости

При вращении ручки **[VOLUME]** по часовой стрелке громкость будет увеличиваться и наоборот.



Яркость

Для получения более яркого звука вращайте ручку **[BRILLIANCE]** по часовой стрелке
 Для получения глухого звука вращайте ручку **[BRILLIANCE]** против часовой стрелки
 Вы может изменять яркость звука по своему желанию.



Демонстрация

В инструменте имеется 2 демонстрационных композиции.

- 1 Синхронно нажмите кнопки **[STYLE]** и **[VOICE]** для входа в режим демонстрации, на ЖК дисплее отобразится флажок DEMO. Он обозначает первую демо-композицию и будет воспроизводить все демо-композиции по кругу.



- 2 Нажмите **[STYLE]** и **[VOICE]** снова или нажмите кнопку **[START/STOP]** для остановки воспроизведения и выхода из текущего режима.

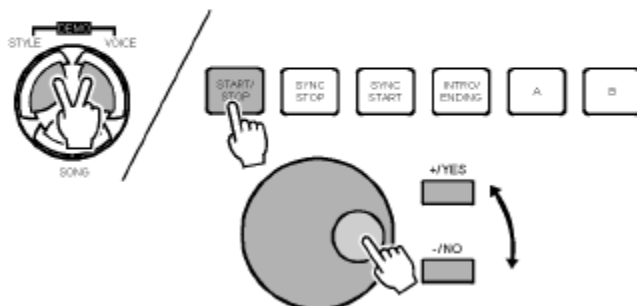

- 3 При воспроизведении нажмите кнопки **[+YES]** и **[-NO]** или с помощью циферблата выберите желаемую песню.

Голоса и эффекты

Выбор голоса

Всего имеется 559 голосов (инструментов).

- 28 голосов можно выбрать непосредственно с помощью кнопок. К каждой кнопке прямого выбора относятся 2 разных голоса, при первом нажатии выбирается верхний, при втором нажатии – нижний голос. По умолчанию при включении инструмента установлен верхний голос.
- При включении, на ЖК-дисплее отображается флажок "VOICE R1" и название 001 голоса.
- Нажмите кнопку выбора голоса или кнопки **[+YES]**, **[-NO]** или циферблат для выбора других голосов.



Примечание

- При первом нажатии кнопки **[VOICE]**, на ЖК-дисплее отображается первый голос VOICE R1. При повторном нажатии на ЖК-дисплее будут отображены другие режимы голосов, открываемые по очереди в следующем порядке: VOICE R1->VOICE R2->VOICE L->VOICE R1.

Двойной голос

В режиме Двойного Голоса одновременно можно воспроизводить два голоса.

При отключении этой функции отображается первый голос VOICE R1. При включении функции на дисплее отображается VOICE R2.

- При отображении **VOICE R1**, нажмите кнопку **[DUAL]** для входа в режим двойного голоса. Одновременно загорятся два индикатора "VOICE R2" и "DUAL". Номер двойного голоса будет отображен на ЖК-дисплее. Теперь при нажатии одной клавиши вы получите два разных голоса.
- Нажмите кнопку **[+YES]** / **[-NO]** или с помощью циферблата выберите желаемый голос. Голос по умолчанию - "№:265 Струнные".
- Снова нажмите кнопку **[DUAL]** для отключения режима двойного голоса. Voice R2 будет отключен, при нажатии клавиши вы услышите только звук голоса Voice R1.

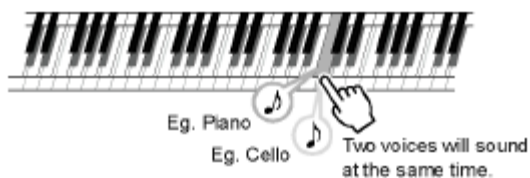

NOTE

- При разделении клавиатуры только область для правой руки будет реагировать на двойной голос, область для левой руки предназначена для воспроизведения аккордов.

Точка разделения

Вы можете проигрывать разные звуки на разных частях клавиатуры в Режиме разделения.

- 1 Нажмите кнопку **[SPLIT]** для включения нижнего голоса (LOWER VOICE), на ЖК-дисплее будет отображен флажок SPLIT, надпись "VOICE L" и название голоса.
При воспроизведении в реальном времени вы можете активировать режим разделения простым нажатием этой кнопки.



- 2 Нажмите кнопку **[+YES] / [-NO]** или с помощью циферблата выберите желаемый голос. Голос по умолчанию (LOWER VOICE) - "№ 265 Струнные".

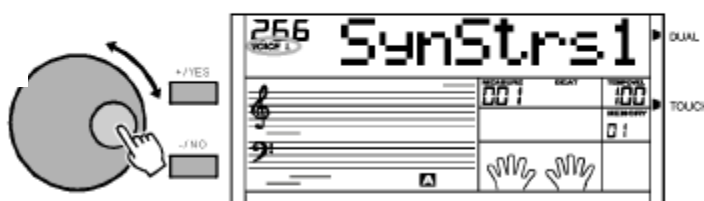

- 3 Нажмите кнопку **[SPLIT]** снова для отключения нижнего голоса. Флажок на дисплее погаснет.

Эффект DSP

При включении эффекта DSP пианино звучит более объемно и выразительно.

- 1 При включенном инструменте на ЖК-дисплее отображается флажок DSP. Нажмите кнопку **[DSP]** для переключения настроек DSP. Можно выбрать из 4 настроек DSP (DSP 1/2/3/выкл), настройка по умолчанию - 2.
- 2 Изменить текущую настройку можно, нажимая кнопку **[DSP]** и регулируя уровень реверберации и хоруса. (См. меню Функции для получения подробностей)

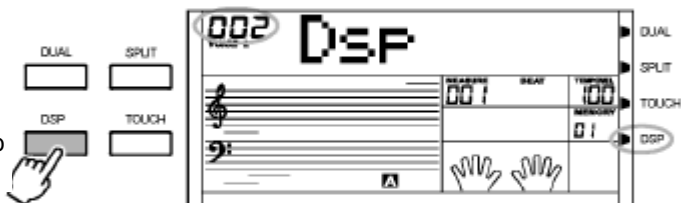

Голоса и эффекты

Отклик от прикосновений

Эта функция позволяет активировать динамический уровень при игре на клавиатуре.

- 1 Нажмите кнопку **[TOUCH]**, на ЖК-дисплее отобразится флажок "TOUCH" и тип отклика "002 Touch".
- 2 Можно выбрать 4 типа настройки, TOUCH 001/002/003/ВЫКЛ, значение по умолчанию 002. Изменить текущую настройку можно с помощью нажатия кнопки **[TOUCH]**.
- 3 При установке типа "OFF" флажок "TOUCH" погаснет, отклик от прикосновений будет отключен.

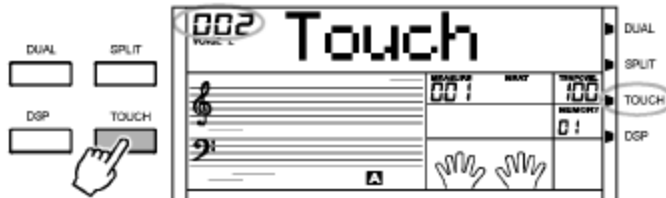

Транспонирование

Вы можете изменить тональность всей клавиатуры с помощью функции транспонирования (TRANSPOSE) с шагом в полтона

- 1 Нажмите кнопку **[TRANSPOSE +]** или **[TRANSPOSE -]** первый раз для входа в режим настроек транспонирования, на ЖК-дисплее отобразится текущее значение.
- 2 Нажмите кнопку снова, значение будет увеличиваться или уменьшаться. Также для настройки можно использовать кнопки **[+YES]** и **[-NO]** или циферблат, с диапазоном от -12 до +12 полутонов, значение по умолчанию 000.
- 3 В настройках транспонирования при одновременном нажатии **[TRANSPOSE +]** и **[TRANSPOSE -]** значение по умолчанию будет восстановлено.

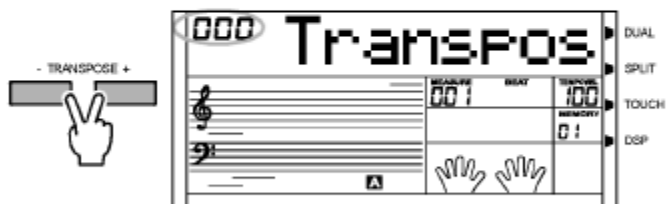
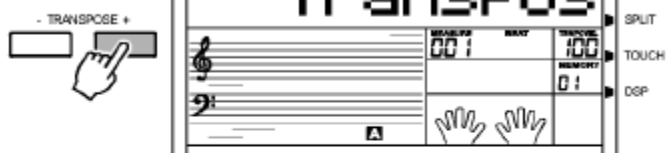

Примечание

- Если не нажимать кнопок в течение 5 секунд, выход из меню будет осуществлен автоматически.

Пианино

- 1 Нажмите кнопку **[PIANO]** для входа в режим пианино, режим аккордов будет автоматически отключен, голос пианино будет использован для всей клавиатуры.
- 2 Нажмите кнопку **[PIANO]** снова для выхода из текущего режима. Нажмите **[VOICE] + [STYLE]**, **[SONG]**, **[VOICE]** и кнопку прямого выбора или кнопки **[DUAL]**, **[SPLIT]**, **[M1]~[M6]** для выхода из режима пианино.
- 3 Вы можете выбрать и воспроизвести стиль путем нажатия **[STYLE]** и кнопки прямого выбора, на ЖК-дисплее отобразится название стиля. Управление аккомпанементом будет осуществляться только для дорожек барабанов.

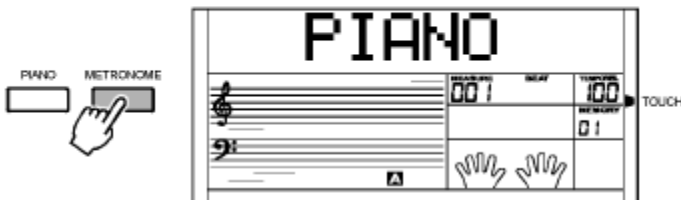

Управление стилями

Пианино имеет 203 стиля, от 001 до 203, включая 3 стиля пользователя. Стиль по умолчанию 001.

Выбор стиля

- 1 Нажмите кнопку [STYLE] для перевода пианино в «режим стилей». На дисплее отобразится флажок "STYLE" и номер стиля.

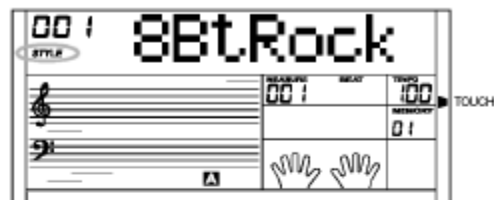

- 2 Нажмите кнопку [+ / YES] / [- / NO] или с помощью циферблата выберите желаемый стиль.

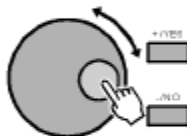

- 3 Кнопка прямого выбора

Используйте кнопку прямого выбора для выбора желаемого стиля (16 стилей, 2 стиля на каждую кнопку (верхний и нижний)).



ПРИМЕЧАНИЕ

- При изменении стиля применяются следующие правила:
При двойном нажатии одной кнопки стиль будет изменен с одного на другой.
- При включенном верхнем/нижнем стиле и последующем нажатии другой кнопки выбора, будет выбран соответствующий верхний/нижний стиль.

Разделы аккомпанемента

Аккомпанемент состоит из следующих частей: вступление (Intro), нормальный (normal), вариации (variation), заполнение (fill) (a-a, a-b, b-a, b-b), окончание (ending). При использовании различных разделов на основе структуры стилей позволит вам расширить исполнение музыкального произведения.

- 1 Вступление - INTRO
Нажмите кнопку [INTRO/END] для вставки раздела вступления перед воспроизведением. Произведение начнется с 2-4-тактного вступления, за которым последует основной раздел.



- 2 Нормальный и вариации
Имеется два основных раздела: нормальный и вариации. Каждый раздел состоит из 2 - 4 тактов.

- 3 Заполнение - FILL
При воспроизведении аккомпанемента, вы можете вставить ритм/аккомпанемент нажатием кнопки [FILL A] или [FILL B]. При этом раздел заполнения будет вставлен автоматически.



- 4 Окончание - ENDING
При нажатии кнопки [INTRO/END] при воспроизведении аккомпанемента будет вставлен соответствующий раздел окончания, и затем воспроизведение будет остановлено.



Управление стилями

Запуск стиля

1 Немедленный запуск:

Используйте кнопку **[START/STOP]** для немедленного запуска стиля.

2 Режим аккордов:

Нажмите кнопку **[CHORD MODE]** первый раз для входа в «пальцевый» режим (FINGERED mode), загорится соответствующий индикатор.

Левая часть клавиатуры – это область аккордов, При проигрывании аккорда звучат голоса и баса и аккордов.

Нажмите кнопку **[CHORD MODE]** второй раз для входа в режим «полного диапазона» (FULL RANGE mode), загорится соответствующий индикатор.

Вся клавиатура – это область аккордов, но только для определения аккорда и воспроизведения текущего голоса при воспроизведении стиля.

Нажмите кнопку **[CHORD MODE]** третий раз для выхода из режима аккордов.

Существует 2 способа определения аккорда: определение одним пальцем и определение несколькими пальцами.

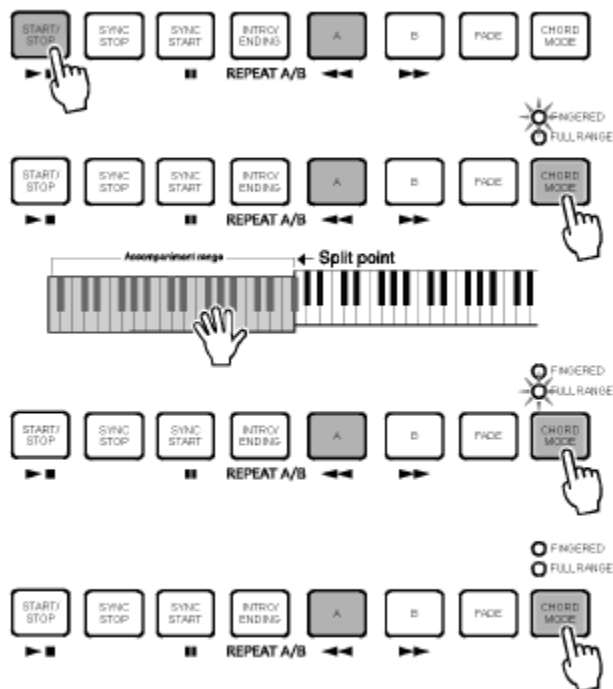

3 Синхронный старт:

Нажмите кнопку **[SYNC START]**, загорится индикатор SYNC START, на ЖК-дисплее будут мигать 4 символа с текущим темпом. Нажмите кнопку **[INTRO/ENDING]** для вставки вступления. В этом режиме при игре на клавиатуре стиль будет запущен автоматически.

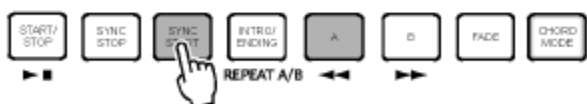

Режим ожидания синхр. старта



Примечание

- Если режим аккордов отключен, нажмите любую клавишу на клавиатуре для запуска стиля.
- Если режим аккордов включен, просто нажмите клавишу из области аккордов для запуска стиля с аккомпанементом с автоматическим басовым аккордом (Auto Bass Chord).

4 Запуск вступления:

Когда стиль не воспроизводится, нажмите кнопку **[INTRO/ENDING]**, флажок "A" или "B" загорится на ЖК-дисплее, показывая, что раздел вступления готов к воспроизведению. Длина вступления варьируется в разных стилях.

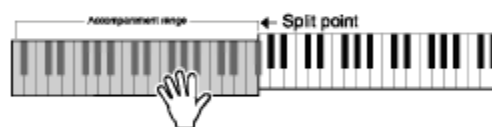
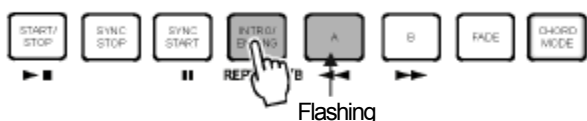

Мигает

Нажмите **[START/STOP]**, стиль начнет воспроизводиться со вступления с последующим основным разделом.

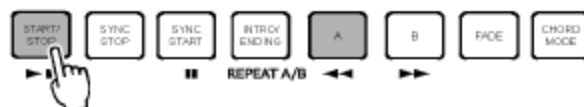

Заполнение A/B

- 1 В нормальном режиме (NORMAL mode) нажмите кнопку **[A]** для вставки 1 такта заполнения, на дисплее загорится индикатор 'A'. После воспроизведения одного такта, будет включен нормальный режим.
- 2 В нормальном режиме нажмите кнопку **[B]** для вставки 1 такта заполнения, на дисплее загорится индикатор 'B'. После воспроизведения одного такта, будет включен режим вариаций.
- 3 В режиме вариаций нажмите кнопку **[B]** для вставки 1 такта заполнения, на дисплее загорится индикатор 'B'. После воспроизведения одного такта, будет включен режим вариаций.
- 4 В режиме вариаций нажмите кнопку **[A]** для вставки 1 такта заполнения, на дисплее загорится индикатор 'A'. После воспроизведения одного такта, будет включен нормальный режим.

Примечание

- Удерживайте нажатой кнопку **[A]** / **[B]** при воспроизведении стиля, выбранный шаблон заполнения будет воспроизводиться до тех пор, пока кнопка не будет отпущена.
- Нажмите **[A]** после остановки стиля, режим изменится на нормальный, на дисплее загорится флажок "A";
- Нажмите **[B]** после остановки стиля, режим изменится на раздел вариаций, на дисплее загорится флажок "B".

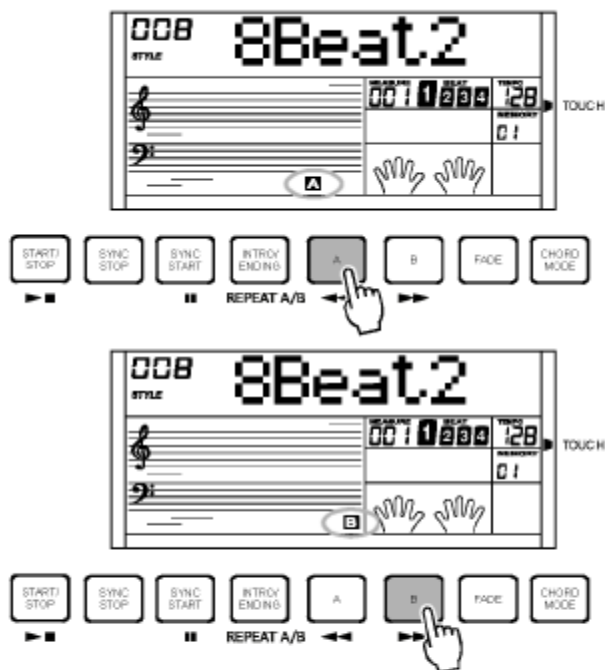

Остановка стиля

- 1 **Немедленная остановка:**
В любой момент аккомпанемент может быть остановлен нажатием кнопки **[START/STOP]**.
- 2 **Остановка окончания:**
Нажмите кнопку **[INTRO/END]**, стиль будет остановлен после раздела окончания.
- 3 **Синхронная остановка:**
При включенном режиме аккордов, и когда стиль не воспроизводится, нажмите кнопку **[SYNC STOP]**, загорятся индикаторы SYNC STOP и SYNC START. В этом режиме нажмите любую клавишу в левой части клавиатуры для начала воспроизведения стиля. Отпустите клавишу для остановки.



Когда горит индикатор SYNC STOP LED и воспроизводится стиль, нажмите **[SYNC STOP]**, индикатор SYNC STOP погаснет. В этом режиме стиль будет воспроизводиться непременно.

Примечание

- **[SYNC STOP]** активируется только при горящем индикаторе CHORD MODE.

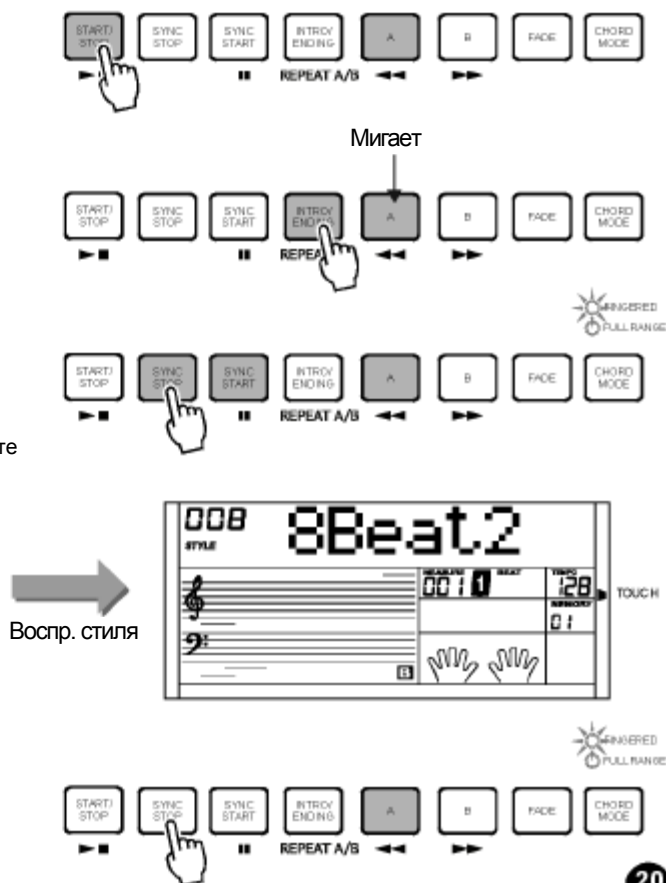

Управление стилями

Затухание

1 Усиление:

Нажмите кнопку **[FADE]**, когда стиль не воспроизводится, загорится индикатор "FADE".

Индикатор "FADE" начнет мигать после начала воспроизведения стиля, громкость стиля будет увеличиваться от 0 до максимума в течение 10 секунд, затем стиль будет воспроизводиться в обычном режиме, индикатор "FADE" погаснет.

Нажмите кнопку **[FADE]** снова в режиме затухания, индикатор "FADE" будет мигать, громкость стиля будет увеличиваться до максимума в зависимости от текущей громкости, затем стиль начнет воспроизводиться в обычном режиме, индикатор "FADE" погаснет.

2 >Затухание

Нажмите кнопку **[FADE]** при воспроизведении стиля, начнет мигать индикатор "FADE", громкость стиля будет уменьшаться от максимума до 0 в течение 10 секунд, воспроизведение стиля остановится.

Нажмите кнопку **[FADE]** в режиме усиления, будет включен режим затухания, громкость будет уменьшаться в зависимости от текущей громкости, индикатор "FADE" погаснет.

Нажмите кнопку **[FADE]** при затухании, будет включен режим усиления, громкость будет увеличиваться до максимума на основе текущей громкости, затем в нормальном режиме будет воспроизводиться стиль, индикатор "FADE" погаснет.

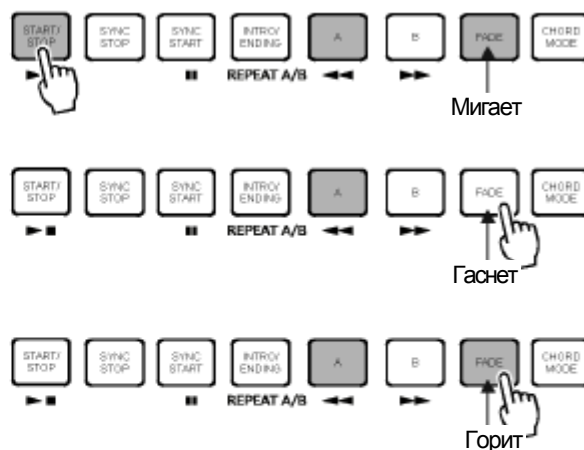
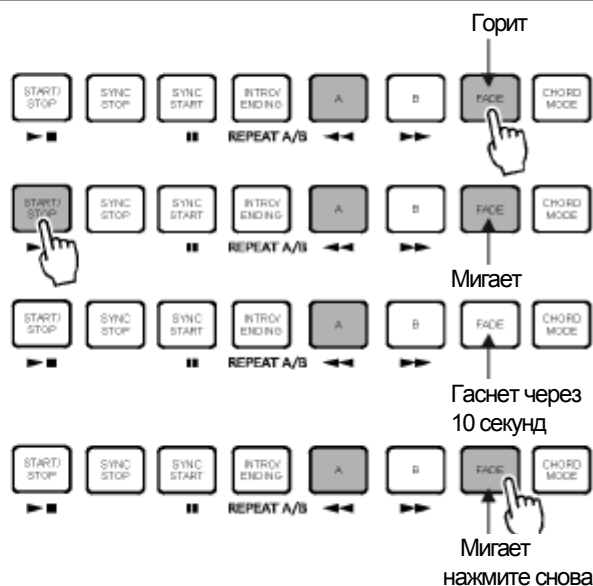

Темп

- 1 Используйте кнопку **[TEMPO+]** или **[TEMPO-]** и **[+YES]** или **[-/NO]** и циферблат для регулировки темпа от 30 до 280.
- 2 Одновременно нажмите кнопки **[TEMPO+]** и **[TEMPO-]** для возврата к значению темпа по умолчанию.

Примечание

- При выборе стиля после остановки воспроизведения значение темпа будет автоматически изменено на значение по умолчанию.
- При воспроизведении стиля темп не будет изменяться с выбором другого стиля.

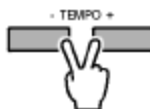

Громкость аккомпанемента

- 1 Нажмите **[ACCOMP +]** или **[ACCOMP -]** для регулировки громкости при воспроизведении стиля. На ЖК-дисплее будет отображаться громкость аккомпанемента от 0 до 31.
- 2 Одновременно нажмите **[ACCOMP +]** и **[ACCOMP -]** для приглушения дорожки аккомпанемента.
- 3 Снова одновременно нажмите кнопки **[ACCOMP +]** и **[ACCOMP-]** для включения громкости аккомпанемента.

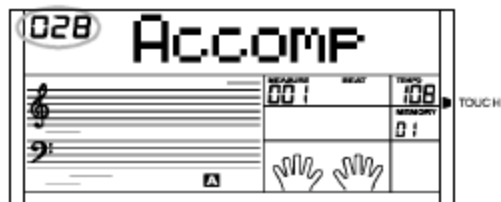

Метроном

- 1 Нажмите кнопку **[METRONOME]** для включения метронома (тип ударов можно выбрать в меню Функций).
- 2 Снова нажмите кнопку **[METRONOME]** для выключения метронома.
- 3 После остановки воспроизведения стиля, тип ударов будет соответствовать выбранному в меню функций после включения метронома. С началом воспроизведения стиля, тип ударов будет соответствовать текущему стилю.
- 4 Метроном можно включить одновременно со стилем. Если стиль начал воспроизводиться раньше, метроном включится со следующим тактом. В противном случае метроном начнет воспроизведение с первым ударом стиля.



Управление стилями

Распознавание аккордов

По умолчанию режим А.В.С. отключен.

Нажмите кнопку **[CHORD MODE]** для включения функции автоматического басового аккорда ("auto bass chord"). Левая часть клавиатуры называется "область аккордов", при воспроизведении аккорда будет слышен и басовый звук и звук аккорда.

Примечание

- Так как распознавание аккордов А.В.С. основано на базовых аккордах, некоторые аккорды, которые можно взять из Словаря Аккордов, не распознаются с помощью функции А.В.С., например, B6, bB6, B6(9), bB6(9), Baug, bBaug, bBm6, Bm6, Adim7, bBdim7, Bdim.

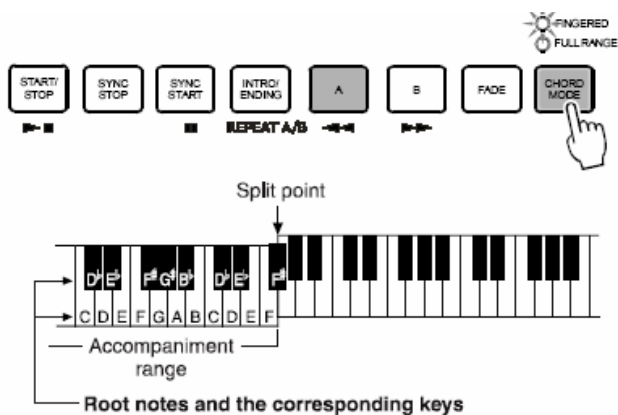

Существует 2 способа для определения аккорда: "определение одним пальцем" и "определение несколькими пальцами".

Если воспроизводимый аккорд основан на "определении несколькими пальцами", он распознается как "аккорд для нескольких пальцев". В противном случае аккорд распознается как "аккорд для одного пальца".

• Аккорды для одного пальца

Этот метод позволяет просто воспроизводить аккорды в области аккомпанемента на клавиатуре с помощью одного, двух или трех пальцев.

Примеры аккордов для одного пальца "C, Cm, C7 и Cm7" приведены ниже:

	<p>• Мажорный аккорд Нажмите на клавишу основной ноты аккорда</p>
	<p>• Минорный аккорд Нажмите на клавишу основной ноты и ближайшую левую черную клавишу.</p>
	<p>• Септаккорд Нажмите на клавишу основной ноты и ближайшую левую белую клавишу.</p>
	<p>• Минорный септаккорд Нажмите на клавишу основной ноты и ближайшую левую белую и черную клавишу (три клавиши одновременно).</p>

Примечание

- При включенной функции А.В.С., нажимайте клавиши слева от точки разделения (split point). Аккорд будет распознан как аккорд для одного пальца.

• Аккорды для нескольких пальцев

Этот метод позволяет аккомпанировать аккордами с обычной раскладкой в области аккомпанемента на клавиатуре.

Примеры таких аккордов (в ключе С (До)) – всего 32 аккорда, приведены ниже:

0 C	1 C ₆	2 C _{M7}	3 C _{M7} (#11)	4 C _M (9)	5 C _{M7} (9)
6 C ₆ (9)	7 C _{aug}	8 C _m	9 C _{m6}	10 C _{m7}	11 C _{m7} (b5)
12 C _m (9)	13 C _{m7} (9)	14 C _{m7} (11)	15 C _{mM7}	16 C _{mM7} (9)	17 C _{dim}
18 C _{dim7}	19 C ₇	20 C _{7aug4}	21 C ₇ (b5)	22 C ₇ (9)	23 C ₇ (#11)
24 C ₇ (b13)	25 C ₇ (b9)	26 C ₇ (13)	27 C ₇ (#9)	28 C _{M7aug}	29 C _{7aug}
30 C _{aug4}	31 C ₁₊₂₊₅	Обведенные ноты – опциональные; аккорд может быть распознан без них.			

• Основы аккордов

Три или более нот, сыгранные одновременно, составляют аккорд.

Наиболее простым типом аккордов является "трезвучие", состоящее из трех нот: основная, третья и пятая ступени соответствующей шкалы.

Например, мажорное трезвучие ноты До (C major triad) состоит из ноты С (до – основная) Е (ми – третья нота) и G (соль – пятая нота).

В до-мажорном трезвучии, описанном выше, самая низкая нота является основной нотой аккорда (это – основная позиция в аккорде. Использование других нот в качестве нижней ведет к преобразованию аккорда "инверсии"). Основная нота – это центральный звук аккорда, от которого отсчитываются другие ноты в аккорде.

Расстояние (интервал) между ближайшими нотами трезвучия в основной позиции – это либо мажорная, либо минорная треть.

Наименьший интервал (от основной ноты то трети) определяет мажорный или минорный тип аккорда, можно смещать самую высокую ноту вверх или вниз на полтона для создания двух дополнительных аккордов, как показано ниже.

Основная характеристика звука аккорда сохранится, даже если изменить порядок нот для создания различных типов инверсий. Следующие аккорды в последовательности можно соединять, например, выбирая соответствующие инверсии (или «голоса» аккордов).

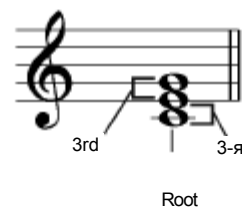

Маж. 3-я – четыре полутона



Мин. 3-я – три полутона

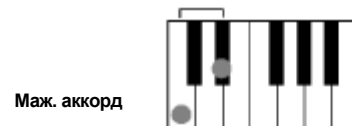

Маж. аккорд

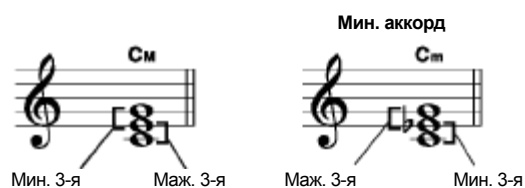

Мин. 3-я

Маж. 3-я

Маж. 3-я

Мин. 3-я

Увеличенный аккорд

Уменьшенный аккорд



Major 3-я

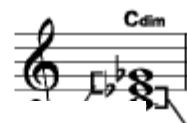

Мин. 3-я

Cm

Основная нота

Тип аккорда

• Чтение названий аккордов

Названия аккордов говорят все, что нужно знать о них (кроме инверсии/голоса). Название аккорда указывает на основной тон, мажорный он или минорный или уменьшенный, бемоль-аккорд, какие изменения или ударения используются...все наглядно.

• Some Chord Types



осн. 5^я

осн. 4^я

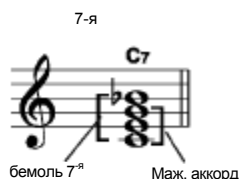

бемоль 7^я

Маж. аккорд

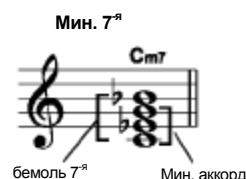

бемоль 7^я

Мин. аккорд

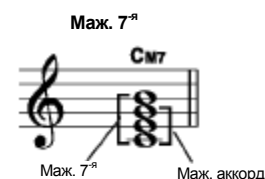

Маж. 7^я

Маж. аккорд



Маж. 7^я

Мин. аккорд



бемоль 5^я

7^я аккорд



бемоль 5^я

Мин. 7^я аккорд

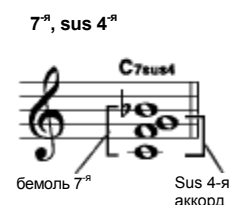

бемоль 7^я

Sus 4-я аккорд

Меню функций

Нажмите кнопку **[FUNCTION/NEXT]** или **[FUNCTION/BACK]** для входа в меню функций. Опция меню по умолчанию – настройка ("TUNE"). При последующем входе в меню будет отображена опция, выбранная в последний раз. Нажмите кнопку **[FUNCTION/NEXT]** или **[FUNCTION/BACK]** для выбора опции.

Используйте кнопки **[+YES]** / **[-NO]** или циферблат для установки параметра. Имеются следующие опции и параметры:

Опция	ЖК-дисплей	Диапазон	По умолчанию
Настройка	000Tune	-50—050	000
Количество ударов	004Beat	000, 002—009	004
Точка разделения	034Splitpt	001 - 088	034
Функции педали	001 Ped Soft	SOFT, MEM, ST/STOP	SOFT(001)
Уровень реверберации	030Rvb Lev	000— 127	030
Уровень хоруса	000Cho Lev	000—127	000
Получение MIDI	ALL Receive	001— 016, все	ALL
Передача MIDI	001 Transmit	001—016	001

Примечание

- Если в течение 5 секунд не будет нажата какая-либо кнопка после входа в меню функций, будет осуществлен автоматический выход из меню.

Настройка

С помощью этой функции можно задать тональность всей клавиатуры с шагом в процентах.

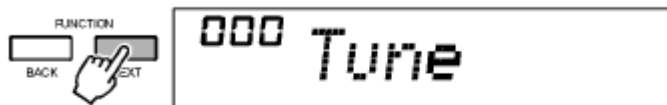

- 1 На ЖК-дисплее отображается значение тональности. Используйте кнопки **[+YES]** / **[-NO]** или циферблат для изменения значения тональности. Диапазон от -50 до 50 процентов только для правой части клавиатуры.

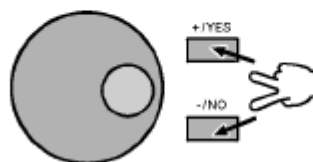

- 2 При одновременном нажатии кнопок **[+YES]** и **[-NO]** будет установлено значение тональности по умолчанию.

Количество ударов

С помощью этой функции можно задать количество ударов 0, 2-9.

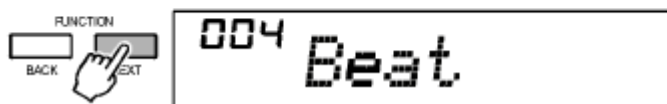

- 1 На ЖК-дисплее отображается текущее значение.
- 2 Используйте **[+YES]** / **[-NO]** или циферблат для изменения количества ударов.

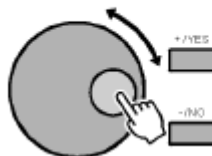

Точка разделения

С помощью этой функции можно задать точку разделения клавиатуры на две части.

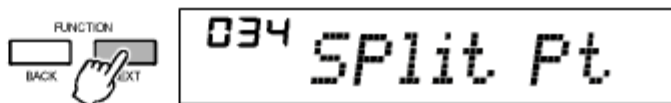

1 На ЖК-дисплее отображается значение точки разделения.

2 Используйте [+YES] / [-NO] или циферблат для изменения точки разделения. Также можно использовать клавиатуру, выбрав желаемую ноту для разделения. Часть клавиатуры ниже этой ноты будет областью аккордов.

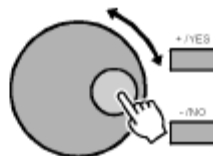

Функции педали

С помощью этой функции можно задать тип многофункциональной педали – мягкая педаль, педаль выбора ячейки памяти, педаль запуска/остановки. Тип по умолчанию – мягкая педаль.



1 На ЖК-дисплее отображается тип педали.

2 Используйте [+YES] / [-NO] или циферблат для изменения назначения педали.

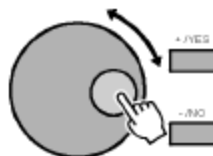

Уровень реверберации

1 На ЖК-дисплее отображается уровень реверберации. Диапазон значений от 0 до 127. Значение по умолчанию зависит от выбранного голоса.



2 Используйте [+YES] / [-NO] или циферблат для изменения уровня реверберации.

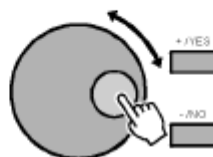

Уровень хоруса

1 На ЖК-дисплее отображается уровень хоруса. Диапазон значений от 0 до 127. Значение по умолчанию зависит от выбранного голоса.



2 Используйте [+YES] / [-NO] или циферблат для изменения уровня хоруса.

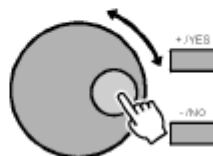

Меню функций

Настройки MIDI

- 1** Функцию RECEIVE (получение) можно использовать для задания канала входа MIDI IN. Значение по умолчанию "все". Можно отдельно выбрать каналы 1~16.

Используйте [+YES] / [-NO] или циферблат для выбора канала.

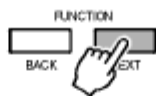

ALL Receive

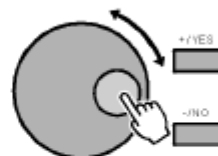

- 2** Функцию TRANSMIT (передача) можно использовать для задания канала выхода MIDI OUT. Всего можно выбрать 16 каналов. Значение по умолчанию "001".

Используйте [+YES] / [-NO] или циферблат для выбора канала.

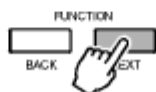

001 Transmit

Меню микшера

- 1** Нажмите кнопку [MIXER] для входа в меню микшера. Опция по умолчанию "Rhythm_s", опция, которую вы установите появится при следующем входе в меню.



026 Rhythm-s

- 2** Нажимайте кнопку [MIXER] для выбора желаемой опции, затем с помощью кнопок [+YES] / [-NO] или циферблата задайте параметры.

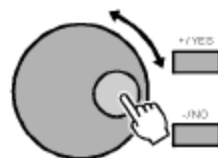

028 Rhythm-s

Примечание

- Если в течение 5 секунд не будет нажата какая-либо кнопка после входа в меню функций, будет осуществлен автоматический выход из меню микшера.

Ниже приведены опции и параметры:

Опция	ЖК-дисплей	Диапазон	По умолч.	Описание
Громкость Rhythm_s	026 Rhythm_s	000-031	026	Перкусс-й INSTR. 1
Громкость Rhythm_m	026 Rhythm_m	000-031	026	Перкусс-й INSTR. 2
Громкость баса	026 Bass	000-031	026	Бас
Громкость аккорда 1	026 Chord1	000-031	026	Симф-я мелодия 1
Громкость аккорда 2	026 Chord2	000-031	026	Симф-я мелодия 2
Громкость аккорда 3	026 Chord3	000-031	026	Симф-я мелодия 3
Громкость фразы 1	026 Phrase1	000-031	026	Фрагм. интермедии 1
Громкость фразы 2	026 Phrase2	000-031	026	Фрагм. интермедии 2
Громкость голоса R1	026VoiceR1	000-031	026	Одиночный голос
Громкость голоса R2	010 Voice R2	000-031	020	Двойной голос
Громкость голоса L	010 Voice L	000-031	012	Нижний голос
Громкость SD MIDI	020 Sd play	000-031	020	

Память

Функция памяти может использоваться для хранения 48 предустановленных настроек панели управления для их активации в любой момент.

Банк

Всего имеется 8 банков памяти; в каждом находится 6 ячеек (M1~M6).

- 1 Нажмите кнопку **[BANK]**, на ЖК-дисплее будет отображено "00x Mem Bank", где 00x –выбранный банк.
- 2 Используйте кнопки **[+YES]** / **[-NO]** или циферблат для выбора банка.

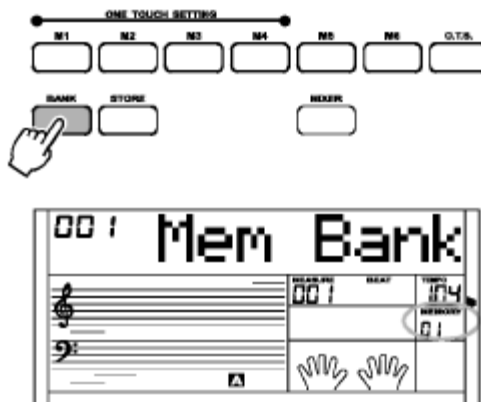

Данные памяти

Данные, которые могут храниться в памяти: Голос R1, голос R2, голос L, стиль, темп, функция, громкость микшера, аккомпанемента и октава.

Примечание

- При изменении текущих данных памяти, соответствующий флажок на дисплее исчезнет.

Хранение и загрузка

- 1 Нажмите и удерживайте кнопку **[STORE]**, затем нажмите кнопку **[M1]** (или **[M2] ~ [M6]**), текущие данные будут сохранены под этой кнопкой.

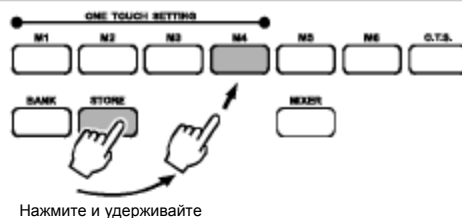

Нажмите и удерживайте

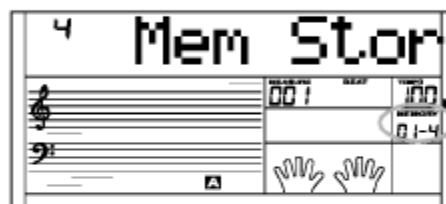

- 2 Нажмите кнопку **[M1]** (или **[M2 ~ [M6]**) для загрузки данных, соответствующих этой кнопке, и замены текущих параметров.

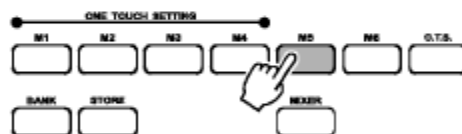

Примечание

- При одновременном нажатии **[STORE]** и **[M1]** при включенном пианино данные памяти вернуться к значениям по умолчанию.

Сохранение одним нажатием

Это удобная функция, позволяющая переконфигурировать все настройки нажатием одной кнопки. При этом загружаются 4 типа параметров (M1~M4) для текущего стиля.

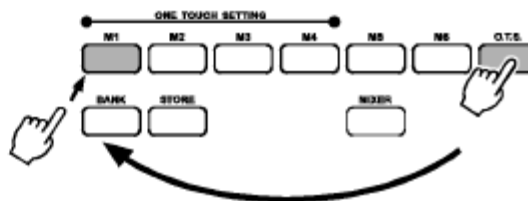

- 1 Нажмите кнопку **[O.T.S.]** для включения этого режима, на ЖК-дисплее отобразится флажок O.T.S..

Нажмите любую кнопку **[M1] ~ [M4]**, загрузится соответствующий параметр для текущего стиля. Режим A.B.C. (автоматический басовый аккорд) включится автоматически в режиме O.T.S.

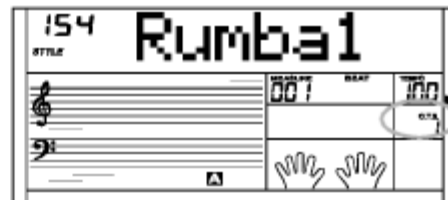

- 2 Нажмите на любую из кнопок M1-M4 buttons, соответствующих вашей желаемой настройке.



- 3 Снова нажмите кнопку **[O.T.S.]** для выключения режима O.T.S.



- 4 Параметры по умолчанию, хранящиеся в настройках O.T.S.: Голос R1, голос R2, голос L, октава, громкость голоса R1, громкость голоса R2, уровень хора, реверберации.

Запись

3 песни пользователя можно записать на пианино на 6 дорожках (1 для аккомпанемента, 5 для мелодии) в каждой песне.

Примечание

* Нажмите и удерживайте кнопки **[RECORD]** и **[PLAY/BACK]**, затем включите пианино, все записанные данные будут стерты.

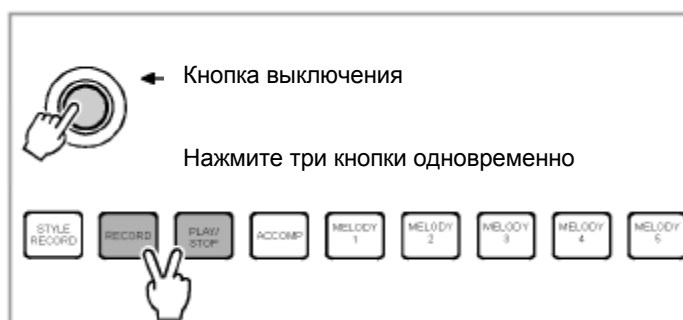

Запись песни

Нажмите кнопку **[RECORD]** первый раз для входа в режим выбора песни. На ЖК-дисплее будет отображено название и номер текущей песни.

Используйте кнопки **[+YES]** или **[-NO]** и циферблат для выбора песни, которую вы хотите записать.



1 Ожидание записи:

Нажмите кнопку **[RECORD]** второй раз для входа в режим записи. На ЖК-дисплее отобразится флажок REC, одновременно будут мигать четыре индикатора ожидания записи.

Одновременно автоматически будет выбрана пустая дорожка для записи, и начнет мигать соответствующий флажок (порядок выбора – мелодия1, мелодия2...мелодия5 и аккомпанемент, мелодия1 будет выбрана, если все дорожки не пустые). Нажмите **[ACCOMP]**, **[MELODY 1]** ...**[MELODY 5]** для выбора дорожки, которую вы хотите записать.

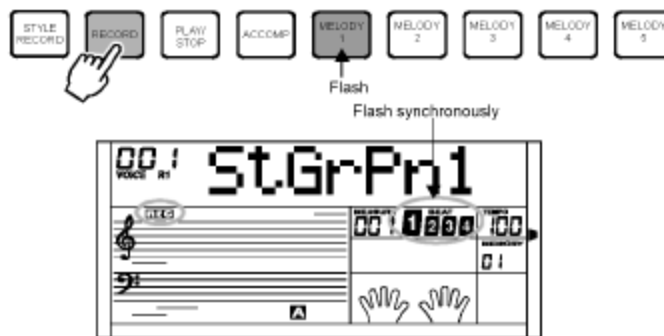
**2 Начало записи:**

Когда будут мигать 4 индикатора, нажмите **[START/STOP]** или начните играть на клавиатуре для начала записи.

Примечание

- При входе в режим записи старые данные выбранной дорожки будут перезаписаны.

3 Выбор дорожек

- Есть 3 состояния индикаторов выбора дорожек: горит, мигает, не горит.

Когда индикатор мигает, это означает, что данная дорожка выбрана для записи.

Когда индикатор горит, это означает, что на данной дорожке имеется записанный материал для выбранной песни.

Материал на данной дорожке будет воспроизводиться одновременно с записью другой дорожки.

Когда индикатор не горит, это означает, что на данной дорожке нет данных или есть данные, но они не будут воспроизводиться при записи.

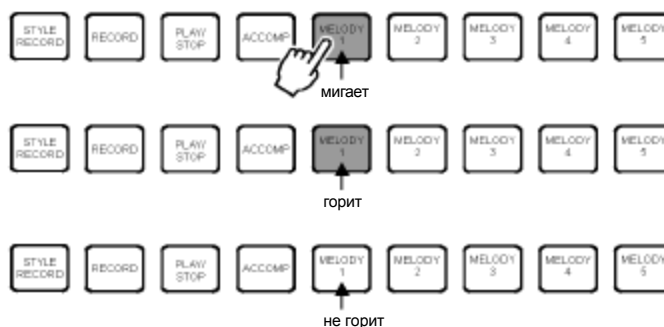
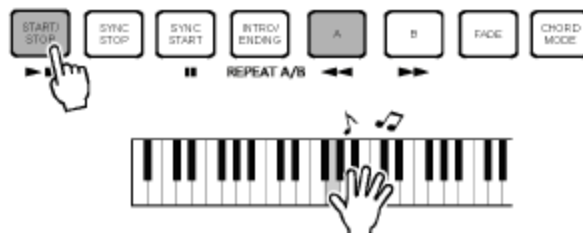

- Нажмите "Accomp" (или "Melody 1" - "Melody 5") для выбора желаемой дорожки. Индикатор соответствующей дорожки примет одно из описанных состояний.

Примечание

- Только 1 дорожка мелодии может записываться за один раз, а дорожка аккомпанемента может записываться одновременно с дорожкой мелодии.
- Стиль может записываться только на дорожку "Accomp".

4**Остановка записи:**

Нажмите кнопку **[RECORD]** третий раз для остановки записи.

Если записывается дорожка аккомпанемента, нажмите кнопку **[INTRO/ENDING]** для остановки записи после воспроизведения окончания.

Если при записи память переполнится, запись автоматически будет остановлена, на дисплее отобразится надпись «FULL».

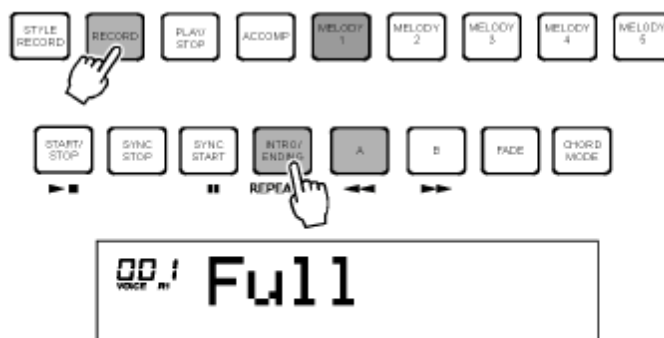

Запись

Воспроизведение песни

- 1 Нажмите кнопку **[PLAY/STOP]** первый раз для входа в выбранный режим песни пользователя. На ЖК-дисплее будет отображено название и номер текущей песни.
- 2 Используйте кнопку **[+/YES]** или **[-/NO]** и циферблат для выбора песни для воспроизведения.
- 3 Нажмите кнопку **[PLAY/STOP]** второй раз для воспроизведения песни пользователя.
- 4 Нажмите кнопку третий раз для остановки воспроизведения. Также для остановки можно нажать кнопку **[START/STOP]**.
- 5 Вы можете использовать кнопки **[ACCOMP.]**, **[MELODY 1]** и **[MELODY 5]** для включения и выключения воспроизведения соответствующей дорожки.

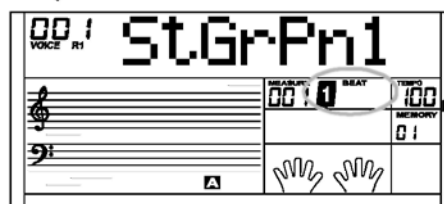
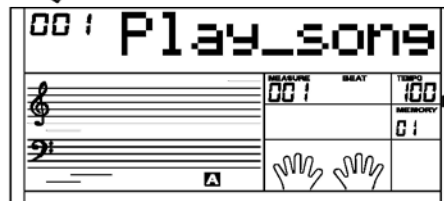

Примечание

* Если песни пользователя отсутствуют при нажатии **[PLAY/STOP]**, на ЖК-дисплее отобразится надпись "NULL".

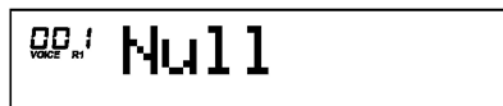

Удаление песни

- 1 Нажмите кнопку **[PLAY/STOP]** для входа в режим выбора песни пользователя.
- 2 Нажмите кнопку **[+/YES]** / **[-/NO]** для выбора песни пользователя, которую вы хотите удалить.
- 3 Нажмите кнопку **[RECORD]**, на ЖК-дисплее будет отображено "DelUser".
- 4 Нажмите кнопку **[+/YES]** для удаления текущей песни пользователя. При завершении на ЖК-дисплее отобразится надпись "OK!", курсор дорожки одновременно погаснет.

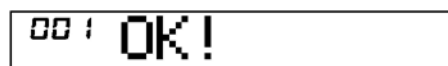
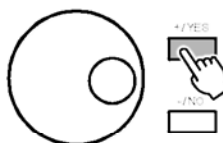
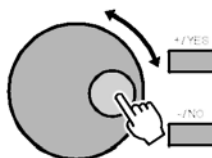
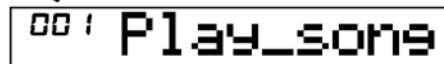

Запись стилей

Запись стилей позволяет пользователю создавать новый ритм путем записи и редактирования встроенного стиля. Встроенные ритмы запрограммированы с помощью CM7. 3 стиля можно записать, и их данные не будут потеряны после выключения питания. Также вы можете сохранить записанные стили на SD-карту.

Перед записью необходимо выбрать оригинальный ритм. Он может быть выбран из существующих 200 стилей, вы также можете выбрать ваш записанный стиль в качестве оригинального ритма.

Стиль записывается по параграфам и по дорожкам. После окончания записи дорожки или параграфа, вы можете записать другую дорожку того же или другого параграфа.

Структура Ритма:

Ритм включает себя 8 параграфов:

- Main_A
- Main_B
- Intro_M (мажор)
- Intro_m (минор)
- Fill_A (вставка в a)
- Fill_B (вставка в b)
- Ending_M (мажор)
- Ending_m (минор)

Каждый параграф включает 8 дорожек:

- Rhythm sub (вспомогательный ритм)
- Rhythm main (основной ритм)
- Bass
- Chord 1 (symphonic 1)
- Chord 2 (symphonic 2)
- Chord 3 (symphonic 3)
- Phrase 1
- Phrase 2

Внимание:

При выключении питания при записи стиля данные записи будут потеряны.

Начало записи стиля

- 1 Нажмите кнопку **[STYLE RECORD]**, на ЖК-дисплее отобразится текущий стиль пользователя.

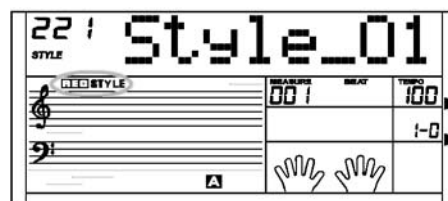

- 2 Используйте кнопку **[+/YES]** или **[-/NO]** и циферблат для выбора другого стиля.

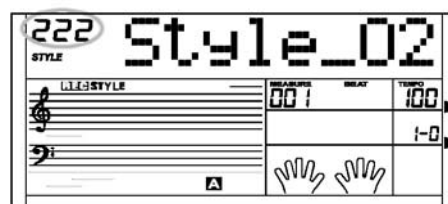
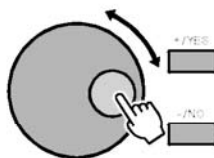

- 3 Затем нажмите кнопку **[FUNCTION/NEXT]** для входа в следующее меню, на дисплее отобразится меню записи.

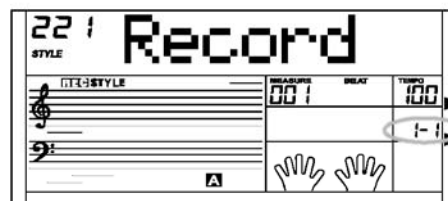
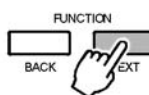

Запись стиля

- 4 Используйте кнопки **[+/YES]** или **[-/NO]** и циферблат для выбора опций записи, копирования, разбиения, редактирования и удаления.
- 5 Если стиль пользователя пуст, можно выбрать только функции запись и копирование.
- 6 В любой момент во время записи стиля при нажатии кнопки **[STYLE RECORD]** будет осуществлен выход из режима записи. Данные не будут сохранены.

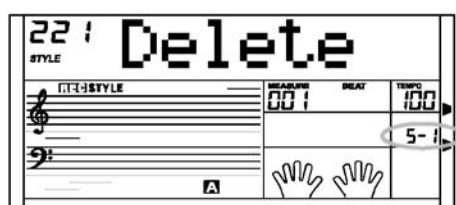
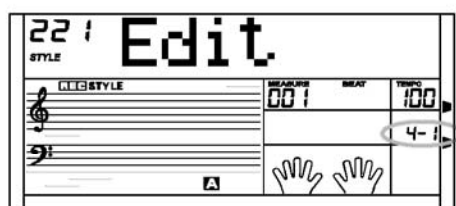
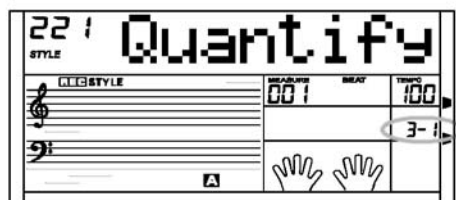
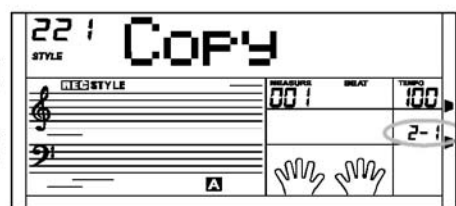
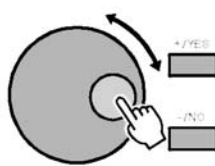

Запись нового стиля

- 1 Выберите пункт «Запись» (RECORD) в меню записи стиля 1-го уровня.
- 2 Нажмите кнопку **[FUNCTION / NEXT]** для входа в меню режима записи. На дисплее отобразится надпись "Overdub".

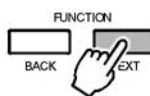
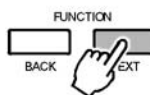

Нажмите кнопку **[+/YES]**, **[-/NO]** или вращайте циферблат для выбора режима записи. Имеются 2 опции записи: наложение и замена.

В режиме наложения записываемые данные будут наложены на оригинальные данные стиля.

В режиме замены, оригинальные данные стиля будут заменены записываемыми данными.

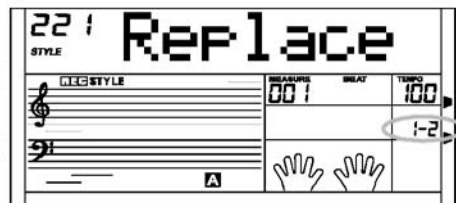
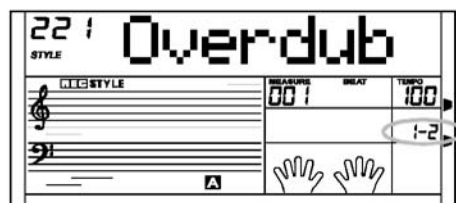
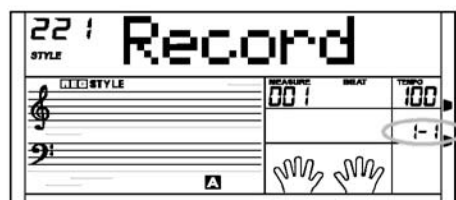
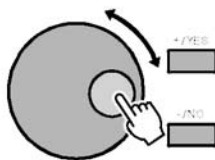

- 3 Нажмите кнопку **[FUNCTION / NEXT]** для входа в меню выбора ритма.

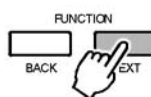

Нажмите кнопку **[+/YES]**, **[-/NO]** или с помощью циферблата выберите оригинальный ритм. Нажмите кнопку **[FUNCTION / BACK]** для возврата в предыдущее меню.

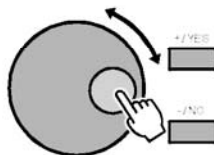

- 4 Нажмите кнопку **[FUNCTION/NEXT]** для входа в меню параграфов.

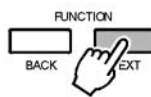

Нажмите кнопку **[+/YES]**, **[-/NO]** или с помощью циферблата выберите параграф ритма. Имеются 8 параграфов: Осн _ А, Осн _ В, Вступление _ М, Вступление _ м, Заполнение _ А, Заполнение _ В, Окончание _ М, Окончание _ м.

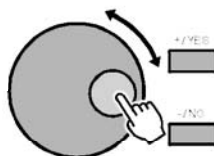

- 5 Нажмите кнопку **[FUNCTION/NEXT]** для входа в меню дорожек.

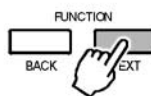

Нажмите кнопку **[+/YES]**, **[-/NO]** или с помощью циферблата выберите дорожку: Ритм всп, Ритм осн, бас, Аккорд 1, Аккорд 2, Аккорд 3, Фраза 1, Фраза 2.

- 6 Нажмите кнопку **[FUNCTION / NEXT]** для входа в меню записи.

Запись стиля находится в режиме синхронизированного старта, дисплей «beat» будет мигать с текущим темпом. В это время вы можете использовать кнопки **[+/YES]**, **[-/NO]** или циферблат или кнопки прямого выбора для изменения голоса для текущей дорожки. Если вы выбрали дорожку ударных, вы сможете выбирать голоса только из набора ударных. Нажмите кнопку **[FUNCTION / BACK]** для возврата в предыдущее меню.

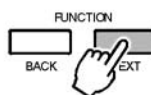

- 7 Нажмите кнопку **[START/STOP]** для начала записи.

Стиль будет воспроизводиться с аккордом CM7, выбранный параграф оригинального ритма начнет воспроизведение в режиме петли. Играйте на клавиатуре для записи. Данные, записанные в текущей петле, будут воспроизводиться в следующей. Также вы можете удалить записанную в последней петле ноту нажатием на ту же клавишу в то же время в следующей петле с интервалом 1/8-одна четвертая ноты около этой ноты.

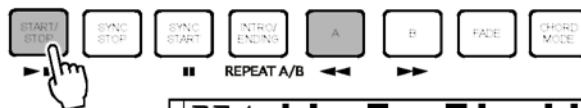

- 8 Снова нажмите кнопку **[START/STOP]** для остановки записи и возврата в режим синхронизированного старта.

- 9 Нажмите кнопку **[STYLE RECORD]** для выхода из текущего режима. Также вы можете повторить операцию нажатием кнопки **[FUNCTION / BACK]** для возврата в предыдущее меню и выбора других опций.

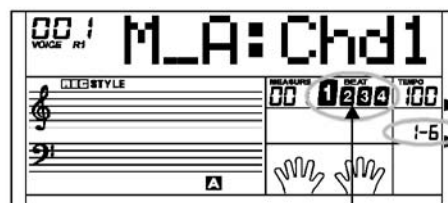
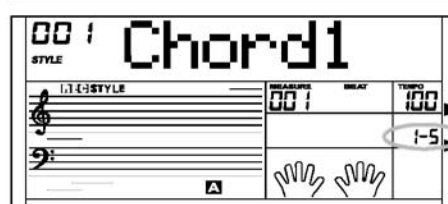
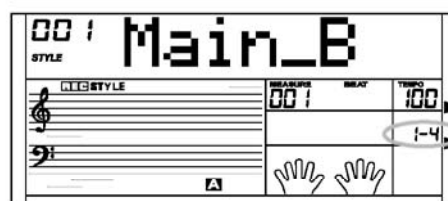
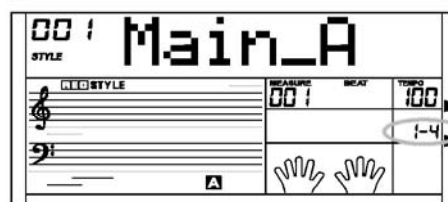
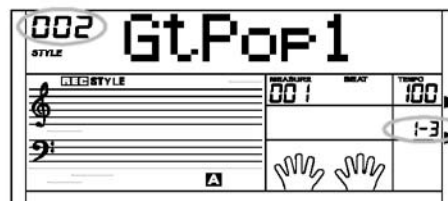
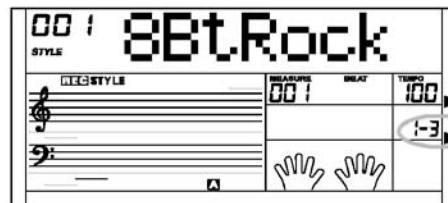

Flash together

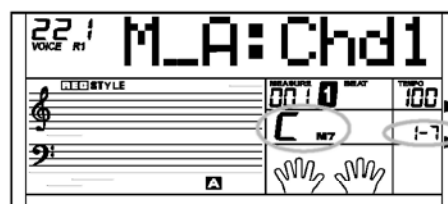

Запись стилей

Копирование стиля

- 1 Выберите слот стиля пользователя для сохранения.

Нажмите **[FUNCTION/NEXT]** для входа в меню выбора.

Нажмите **[+/YES]**, **[-/NO]** или с помощью циферблата выберите "Копирование".

- 2 Нажмите **[FUNCTION/NEXT]** для входа в меню выбора ритма.

Нажмите **[+/YES]**, **[-/NO]** или с помощью циферблата выберите стиль для копирования.

- 3 Нажмите **[FUNCTION/NEXT]** для входа в следующее меню. На ЖК-дисплее будет отображена надпись: "Sure?".

Нажмите **[+/YES]** для подтверждения или **[-/NO]** для возврата в предыдущее меню.

- 4 Нажмите **[+/YES]** для завершения копирования.

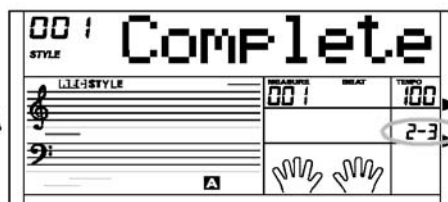
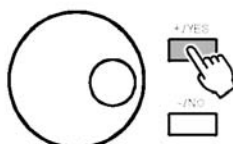
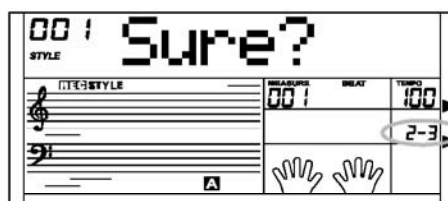
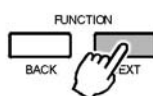
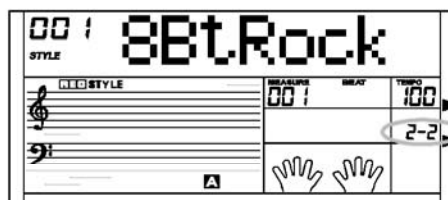
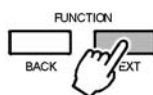
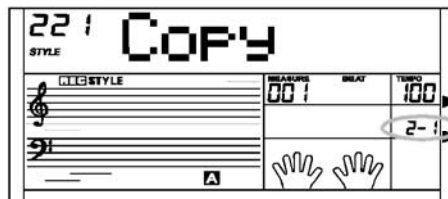
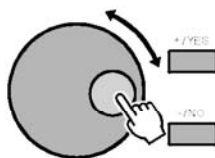

Разбиение стиля

Так как хронометраж записи может оказаться неточным, функция разбиения (дискретизации) помогает пользователям подправить его, подгоняя ноты к ритму. Мы рекомендуем выбирать наиболее короткую ноту в записи для получения наилучших результатов при разбиении. Если выбрано более низкое разбиение, например, четверть ноты в качестве базовой точности, при том, что самая короткая нота – 16-я, ноты более короткой длительности могут быть пропущены.

- 1 Выберите стиль пользователя для разбиения.

Нажмите **[FUNCTION/NEXT]** для входа в меню выбора.

Нажмите **[+/YES]**, **[-/NO]** или с помощью циферблата выберите пункт "Quantify" (если в стиле пользователя нет данных, в это меню зайти нельзя).

- 2 Нажмите **[FUNCTION/NEXT]** для входа в меню точности разбиения.

Нажмите **[+/YES]**, **[-/NO]** или с помощью циферблата выберите точность разбиения. Имеются следующие точности разбиения: 1/4 (четверть), 1/4 Tri (четверть триоли), 1/8 (восьмая), 1/8 Tri (восьмая триоли), 1/16 (шестнадцатая), 1/16 Tri (шестнадцатая триоли), 1/32 (32-я), 1/32 Tri(32-я триоли).

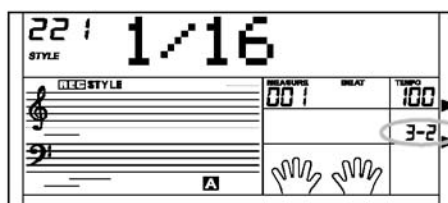
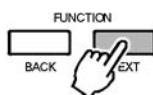
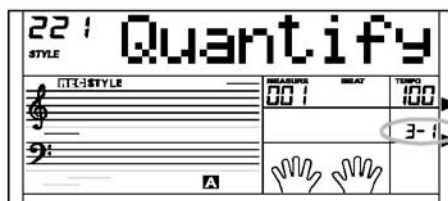
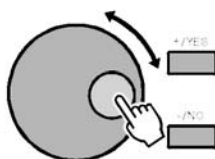

Значение точности разбиения



четверть



восьмая



шестнадцатая



32-я



четверть триоли



восьмая триоли



16-я триоли



32-я триоли

Запись стиля

- 3 Нажмите **[FUNCTION/NEXT]** для входа в меню параграфов.

Нажмите **[+/YES]**, **[-/NO]** или с помощью циферблата выберите параграф ритма: Осн_ А, Осн_ В, Вступление_ М, Вступление_ т, Заполнение_ А, Заполнение_ В, Окончание_ М, Окончание_ т.

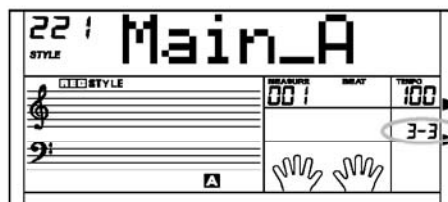
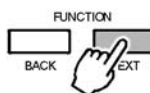

- 4 Нажмите **[FUNCTION/NEXT]** для входа в меню дорожки.

Нажмите **[+/YES]**, **[-/NO]** или с помощью циферблата выберите дорожку: Ритм всп, Ритм осн, бас, аккорд 1, аккорд 2, аккорд 3, фраза 1, фраза 2.

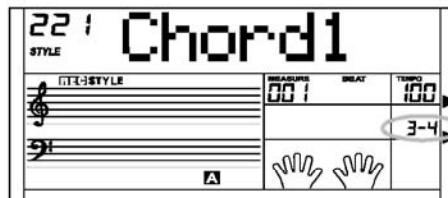
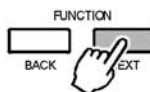

- 5 Нажмите **[FUNCTION/NEXT]** для входа в следующее меню. На дисплее отобразится надпись "Sure?" (Уверены?).

Оригинальное время и длина ноты нельзя будет восстановить после разбиения.

Нажмите **[+/YES]** для подтверждения. Стиль будет разбит соответствующим образом. Либо нажмите **[-/NO]** для возврата к предыдущему меню.

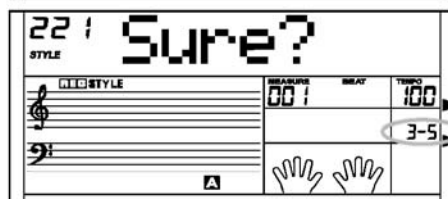
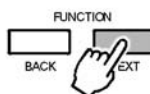

- 6 На ЖК-дисплее отобразится надпись "Complete" (Завершено). Записанный стиль будет воспроизводиться с заданной точностью.

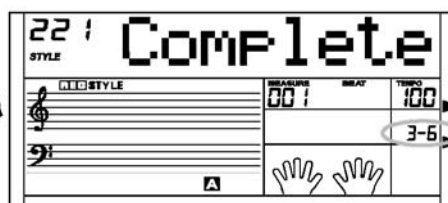
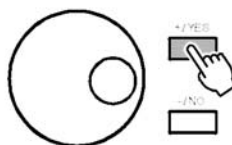

Редактирование стиля

Выберите стиль для редактирования.

- 1 Нажмите **[FUNCTION/NEXT]** для входа в меню выбора.

Нажмите **[+/YES]**, **[-/NO]** или с помощью циферблата выберите "Edit".

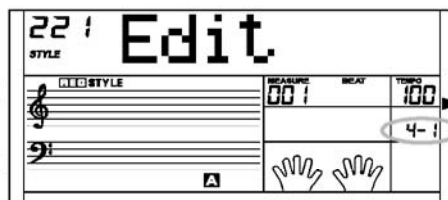
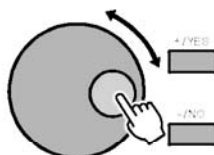

- 2 Нажмите **[FUNCTION/NEXT]** для входа в меню редактирования темпа.

Нажмите **[+/YES]**, **[-/NO]** или с помощью циферблата измените темп.

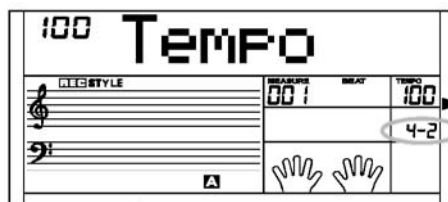
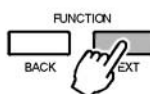

- 3 Нажмите **[FUNCTION/NEXT]** для входа в меню переименования (полное имя).

Используйте клавиатуру для ввода полного названия стиля. Оно может содержать 26 букв и символов с наибольшей длиной в 32 символа.

Нажмите **[FUNCTION/BACK]** для возврата в предыдущее меню.

См. стр. 42 для получения описания функции переименования.

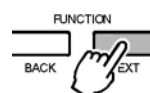

мигает

Запись стиля

- 4 Нажмите **[FUNCTION/NEXT]** для входа на страницу аббревиатуры названия стиля.

Можно ввести только 8 символов или цифр.

На дисплее отобразится надпись "Save?" (Сохранить?)

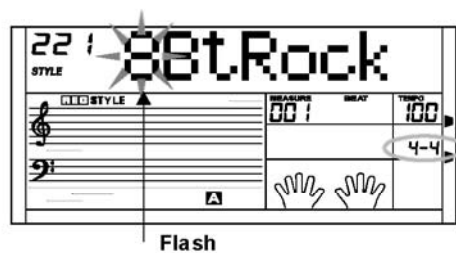
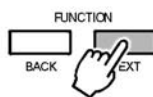

- 5 Нажмите **[FUNCTION/NEXT]** для входа в следующее меню.

Нажмите **[+/YES]** для подтверждения или **[-/NO]** для возврата в предыдущее меню.

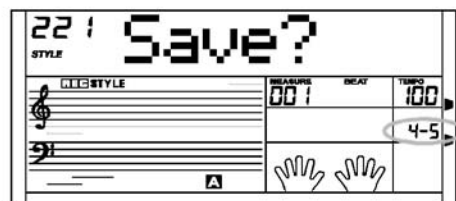
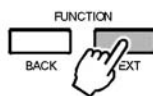

- 6 Нажмите **[+/YES]** для завершения редактирования.

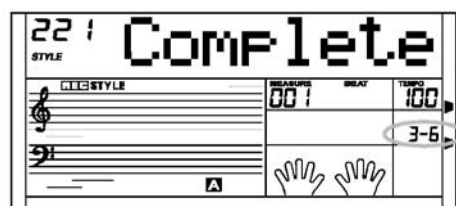
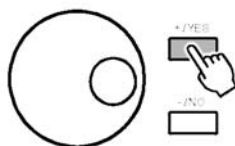

Удаление стиля

Выберите стиль пользователя для удаления.

- 1 Нажмите **[FUNCTION/NEXT]** для входа в меню выбора.

Нажмите **[+/YES]**, **[-/NO]** или с помощью циферблата выберите "Удалить".

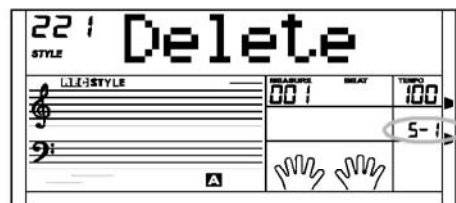
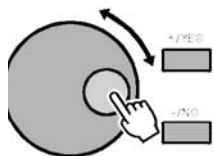

- 2 Нажмите **[FUNCTION/NEXT]** для входа на страницу выбора параграфа.

Нажмите **[+/YES]**, **[-/NO]** или с помощью циферблата выберите параграф для удаления.

При выборе всех (All) будет осуществлен переход к шагу 4.

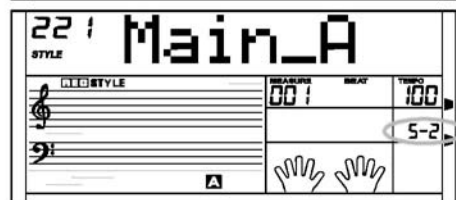
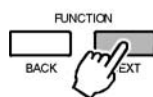

- 3 Нажмите **[FUNCTION/NEXT]** для входа на страницу выбора дорожки.

Нажмите **[+/YES]**, **[-/NO]** или с помощью циферблата выберите дорожку для удаления.

При выборе всех дорожек ритм будет удален.

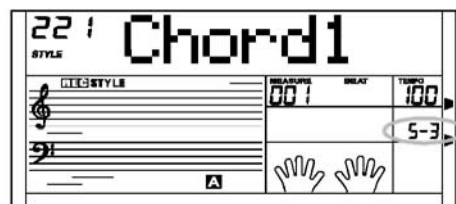
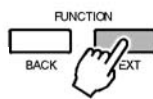

- 4 Нажмите **[FUNCTION/NEXT]** для входа в следующее меню.

На дисплее отобразится надпись "Sure?".

Нажмите **[+/YES]** для подтверждения. Нажмите **[-/NO]** для возврата в предыдущее меню.

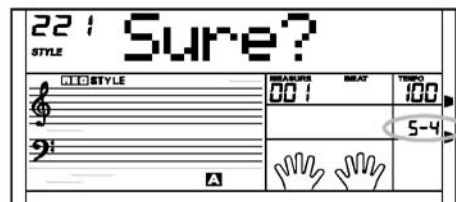
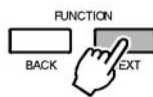

- 5 Нажмите **[+/YES]** для завершения удаления.

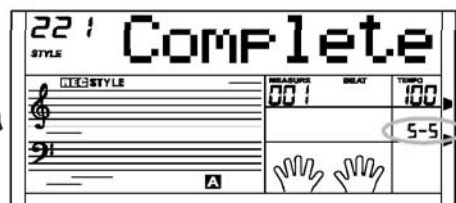
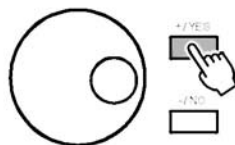

Песня

Всего имеется 100 песен, включая 57 песен с партиями для левой и правой рук, 33 стилизованных песен и 10 песен для пианино.

1 Запуск/остановка песни:

Нажмите **[SONG]** для входа в режим песни, на ЖК-дисплее отобразится флажок песни. Они будут воспроизводиться по кругу.

Нажмите **[START/STOP]** для остановки воспроизведения, но выход из режима песни не будет осуществлен.

2 Петля (Loop):

При втором воспроизведении песни нажатием кнопки **[START/STOP]**, песня будет воспроизводиться повторно.

3 Выбор песни:

Используйте кнопки **[+YES]** / **[-NO]** или с помощью циферблата выберите желаемую песню. При выборе новой песни на ЖК-дисплее отобразится ее полное название, а затем сокращенное название.

4 Управление песнями:

Вводный отсчет:

Перед началом воспроизведения песни звучит вводный отсчет, начиная с отрицательного значения. Песня начинает воспроизводиться, когда значение равно 1.

Перемотка назад/вперед и пауза:

При воспроизведении песни удерживайте кнопку **[▶▶]** для быстрой перемотки вперед.

Удерживайте **[◀◀]** для перемотки песни назад (в зависимости от размера).

Нажмите **[||]** для приостановки воспроизведения.

Повтор песни

Во время воспроизведения песни нажмите **[REPEAT A/B]** для задания точки начала и окончания повтора текущей песни. Нажмите **[REPEAT A/B]** для задания начала петли повтора, нажмите **[REPEAT A/B]** дважды для задания окончания петли повтора.

В режиме петли нажмите **[REPEAT A/B]** для выхода из этого режима.

5 При остановке песни нажмите **[STYLE]**, **[VOICE]** и **[DEMO]** для выхода из режима песни или удерживайте кнопку **[CHORD DICTIONARY]** для входа в режим словаря аккордов.

Примечание

• У песен пользователя нет функций перемотки и паузы.

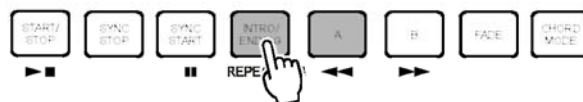
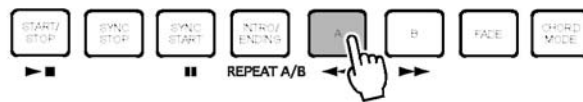
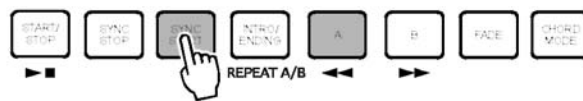
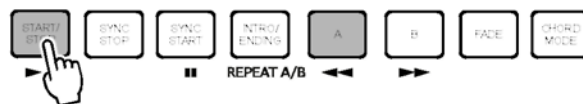
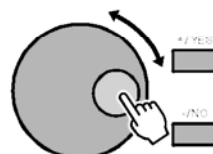
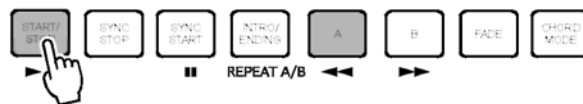

Режим урока

Существует 2 разных способа изучения песни – корректировка времени и корректировка нот. В пианино есть функция **GRADE** (присвоения оценок) для понимания, на каком уровне вы находитесь.

В режиме песни (песня не воспроизводится), нажмите кнопку **[LESSON]** для входа в режим урока.

Существует 3 уровня оценки вашей игры. Выберите с помощью кнопок **[R]** и **[L]** руку, которую вы хотите потренировать. Если рука не будет выбрана, пианино автоматически выберет правую руку для тренировки.

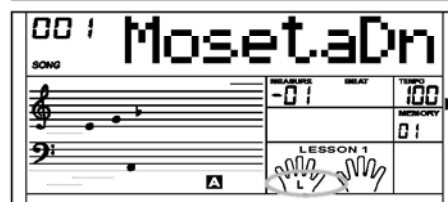
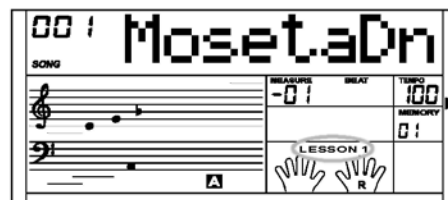

Песня

Примечание

- В соответствии с типом песни ноты для игры левой рукой неодинаковые. Если вы выберете песню с аккордами, левая рука будет играть аккорды, в противном случае - мелодию.
Песни 1-42, 57 имеют функции тренировки правой и левой рук. Песни 43-56, 58-100 используются только для тренировки правой руки.
- При воспроизведении песни на ЖК-дисплее отображается мелодия и положение аккордов – последняя воспроизведенная нота ПРАВОЙ дорожки, что удобно для тренировки.
Так как ноты дорожки могут выходить за диапазон дисплея, могут отображаться +12, +24 ноты.
Отображение аккорда с нотами +12, +24 неверно. Аккорды отображаются в первой октаве в басовом ключе при отображении +12/+24 нот.

Урок 1-корректировка времени

Нажмите кнопку **[LESSON]** для входа в режим урока, на дисплее загорится флажок урока 1.

В режиме урока 1, пианино оценивает только время попадания по нотам при игре, точность сыгранных нот не учитывается.

- 1 Нажмите **[START/STOP]** для начала тренировки.

- 2 При нажатии **[R]**; будет приглушена мелодия правой руки, вам потребуется следовать хронометражу игры для нее. Как только вы будете попадать, мелодия будет начинать звучать.

При нажатии **[L]**; будут приглушены аккорды и мелодия для левой руки. Вам потребуется следовать хронометражу игры для нее. Как только вы будете попадать, аккорд/мелодия будут начинать звучать.

При выборе **[L]** и **[R]**, мелодии и правой и левой руки будут приглушены. Необходимо будет соответствовать хронометражу и правой и левой руки.

- 3 При завершении будет озвучен результат оценки.

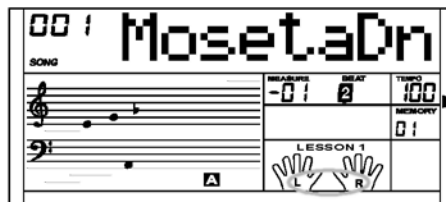
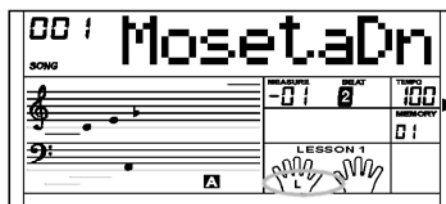
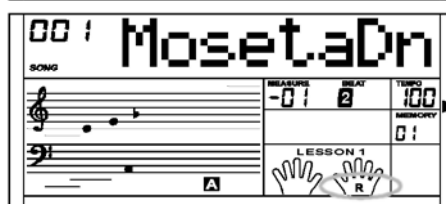
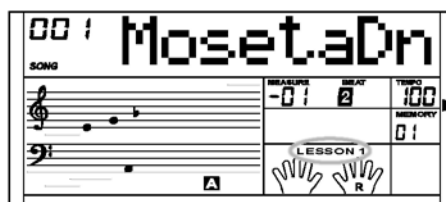
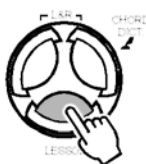

Урок 2-Корректировка нот

Нажмите **[LESSON]** снова для выбора режима урока 2.

В режиме урока 2 пианино оценивает только точность попадания по нотам, точность по времени не оценивается. Песня будет воспроизводиться далее при нажатии правильной ноты.

Только после нажатия правильной ноты песня перейдет к следующей ноте.

Нажмите **[START/STOP]** для завершения тренировки.

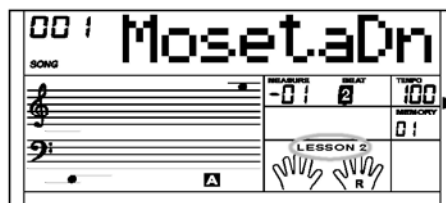
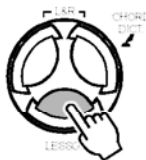

Урок 3

Нажмите **[LESSON]** в режиме урока 2 для входа в режим урока 3.

В режиме урока 3 оценивается хронометраж и точность попадания по нотам.

Нажмите **[START/STOP]** для завершения тренировки.

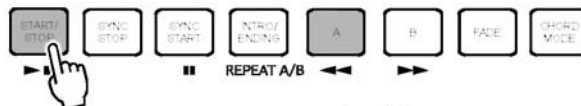
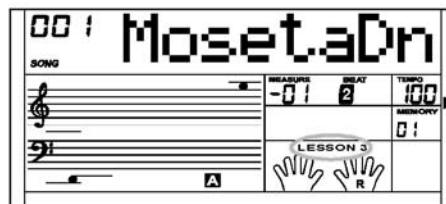

Словарь аккордов

Словарь аккордов – это встроенная "книга аккордов", которая поможет вам изучить ноты аккордов. Это удобно для изучения названий аккордов и быстрого обучения их игре.

1 Словарь 1 (Режим изучения аккордов)

Нажмите и удерживайте кнопку **[CHORD DICT./R]** более 2 секунд для входа в режим словаря 1 (DICT 1).

В этом режиме клавиши выше C4 используются для назначения типа аккордов, клавиши выше C6 используются для назначения основной ноты аккорда.

После подтверждения типа и основной ноты аккорда на ЖК-дисплее отобразится аккорд и его положение на клавиатуре.

Например, если вы хотите сыграть аккорд Cm7, нажмите клавишу до (C) в секции клавиатуры для основных нот аккордов (клавиша не издаст звука). Заданная основная нота будет отображена на дисплее.

Нажмите клавишу m7 в секции клавиатуры для типа аккордов (клавиша не издаст звука). Ноты указанного аккорда (основная и формирующие аккорд) будут отображены на дисплее в виде нот, а также в виде раскладки клавиатуры.

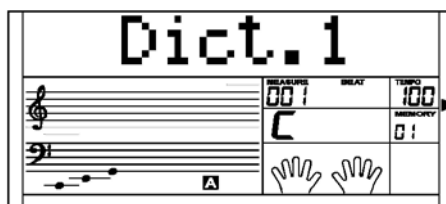
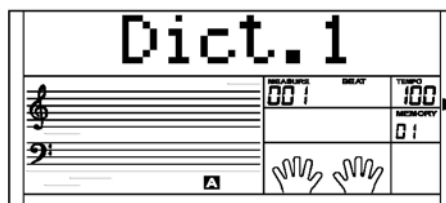
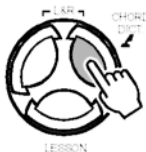

Тип аккорда — M

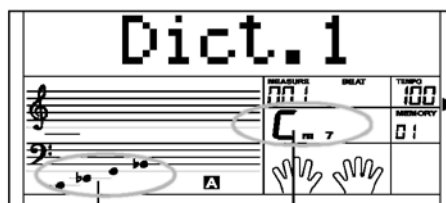

Нотная раскладка аккорда

Название аккорда (осн. нота и тип)

Словарь аккордов

2 Словарь 2 (Режим проверки аккордов)

Снова нажмите кнопку [R] для входа в режим словаря 2 (DICT 2). В области аккордов на ЖК-дисплее отобразится случайный аккорд, а положение клавиш не будет отображено.

При воспроизведении правильного аккорда в течение 3 секунд, будет отображен следующий случайный аккорд. Если будет взят неправильный аккорд, на ЖК-дисплее отобразится соответствующее правильное положение аккорда на клавиатуре.

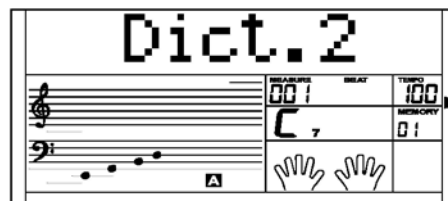

Нажмите кнопку [R] третий раз для выключения словаря аккордов.

В режиме словаря отображаются следующие 24 аккорда:

Основная нота аккорда:

Нота	Основная нота	Нота	Основная нота
C6	C	F # 6	F # G ^b
C # 6	C # /D ^b	G6	G
D6	D	A ^b 6	A ^b /G #
E ^b 6	E ^b /D #	A6	A
E6	E	B ^b 6	B ^b /A #
F6	F	B6	B

Тип аккорда:

Нота	Тип аккорда	Нота	Тип аккорда
C4	M	C5	7(b9)
C # 4	M(9)	C # 5	7(9)
D4	6	D5	7 (#9)
E b 4	mM7	E ^b 5	7(b13)
E4	M7	E5	7(13)
F4	m	F5	7(#11)
F # 4	m(9)	F # 5	dim7
G4	m6	G5	dim
A b 4	m7(9)	A ^b 5	7aug
A4	m7	A5	aug
B ^b 4	m7b5	B ^b 5	7sus4
B4	7	B5	sus4

Педаль

Ножной переключатель

Можно назначить функции многофункциональной педали в соответствующем меню. (См. раздел Функции)

1 Мягкая педаль

При назначении этой функции педаль будет функционировать как "мягкая педаль".

2 Педаль выбора ячейки памяти

При нажатии на педаль будет загружен следующий параметр памяти.

3 Педаль запуска/остановки

При нажатии на педаль она будет работать как кнопка [START/STOP].

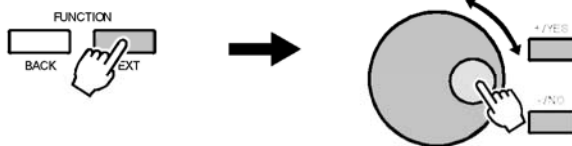

00 Ped Soft

002 Ped Mem

003 Ped ST/S

Функции SD-карты

У пианино имеется стандартный внешний SD интерфейс, поддерживающий SD-карты объемом 16Мб ~ 2Гб. Он совместим с форматами FAT 16/32.

Нажмите кнопку [MENU] для входа в подменю SD-карты в котором имеются функции: воспроизведение, загрузка, сохранение, удаление и форматирование.

Если карта отсутствует, на дисплее будет отображена надпись "No Card", вы можете нажать [MENU] для выхода. В противном случае отобразится надпись "Wait... !" в течение 3 секунд, затем надпись "Play".

1 Также вы можете нажать любую кнопку прямого выбора/ [VOICE] / [STYLE] / [SONG] / [DEMO] / [DUAL] / [SPLIT] / [PIANO] для выхода из меню SD-карты.

2 В режиме воспроизведения midi вы можете нажать кнопку микшера и затем кнопку [+/YES], [-/NO] для регулировки громкости воспроизведения.

3 В режиме SD-карты, вы можете нажать кнопку [MENU] повторно для выхода из меню по пунктам, а также нажать [MENU] и удерживать ее в течение 2 для прямого выхода.

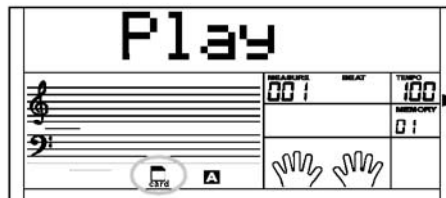
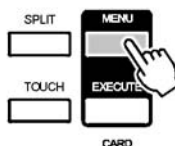

No Card

Wait... !

Load

Save

Delete

Format

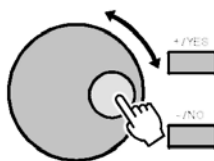
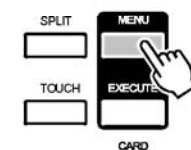

Функции SD-карты

В режиме SD-карты другие функции работать не будут.

Используйте кнопки **[+YES]**, **[-NO]** и циферблат для выбора желаемого меню SD-карты.

Нажмите кнопку **[EXECUTE]** для перехода вперед.
Нажмите **[MENU]** для перехода назад.

См. стр. 42 для получения информации о присвоении названий.

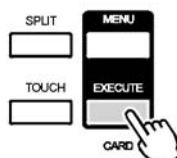

d FOLDER01

Воспроизведение

- 1 (Выберите меню воспроизведения "Play" и нажмите **[EXECUTE]**, на дисплее отобразятся MIDI-файлы и директории в корневом каталоге SD-карты.

Если файл MIDI на SD-карте может быть идентифицирован и выбран, на ЖК-дисплее отобразится имя файла и значок "F".

Если в текущей директории не идентифицировано midi файлов, на ЖК-дисплее отобразится название поддиректории и значок "d".

Нажмите **[EXECUTE]** для входа в текущую поддиректорию, будут отображены новые поддиректории или midi файлы.

Если в текущей директории нет ни файлов ни поддиректорий, на дисплее отобразится ". ." и "d", вы можете нажать **[EXECUTE]** для выхода из директории.

Если в корневой директории нет ни MIDI файлов, ни поддиректорий, на дисплее отобразится "No file".

- 2 Используйте **[+YES]**, **[-NO]** и циферблат для выбора MIDI файла.

Затем нажмите кнопку **[START/STOP]** для воспроизведения файла по кругу.

Нажмите кнопку **[EXECUTE]** для воспроизведения всех файлов в текущей директории по кругу

Примечание

- При воспроизведении файла можно выбрать новый файл в текущей директории или другой поддиректории.
- При воспроизведении файла можно регулировать темп с помощью кнопок **[TEMPO+]**, **[TEMPO-]**. Нажмите их одновременно, будет установлен темп файла по умолчанию.

- 3 При воспроизведении файла нажмите кнопку **[START/STOP]** для остановки. Также вы можете нажать кнопку **[MENU]** для вызова меню воспроизведения или нажать и удерживать кнопку **[MENU]** в течение 2 секунд для выхода из режима SD-карты, затем остановить воспроизведение файла.



Загрузка

Выберите меню загрузки "Load" и нажмите кнопку **[EXECUTE]**, на дисплее появится меню загрузки, включая пункты "Load Song", "LoadSty" and "LoadMem". Используйте **[+YES]**, **[-NO]** и циферблат для выбора нужного пункта.

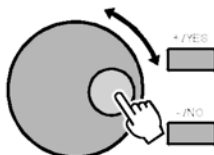
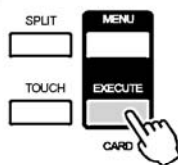

Load

LoadSong

LoadSty

LoadMem

1 Загрузка песни (Load Song)

Выберите пункт "LoadSong" и нажмите кнопку **[EXECUTE]**, сохраненные песни пользователя или директории в корневой директории SD-карты будут отображены на дисплее. Основное имя файла содержит 8 символов, расширение MID. Вы можете выбрать песню с помощью циферблата или кнопок **[+YES]** и **[-NO]**.

Нажмите кнопку **[EXECUTE]** для подтверждения файла, на ЖК-дисплее будет отображен пустой слот песни пользователя, вы можете выбрать слот с помощью кнопок **[+YES]** и **[-NO]**.

Для загрузки файла просто нажмите **[EXECUTE]**.

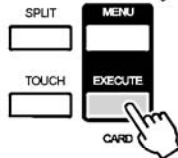
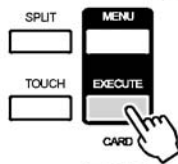
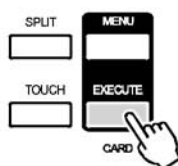

LoadSong

F SNG_0001

00 | UserSong

00 | Sure?

00 | Wait...!

2 Загрузка стиля

Выберите пункт "LoadSty" и нажмите **[EXECUTE]**, сохраненные стили пользователя или директории в корневой директории SD-карты будут отображены на дисплее. Основное имя файла содержит 8 символов, расширение STY. Вы можете выбрать стиль с помощью циферблата или кнопок **[+YES]** и **[-NO]**.

Нажмите кнопку **[EXECUTE]** для подтверждения файла, на ЖК-дисплее будет отображен пустой слот песни пользователя, вы можете выбрать слот с помощью кнопок **[+YES]** и **[-NO]**.

Нажмите кнопку **[EXECUTE]**, на дисплее будет отображена надпись "Sure?".

Для загрузки файла просто нажмите **[EXECUTE]**.

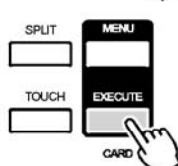
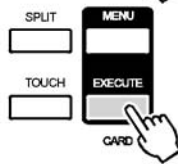
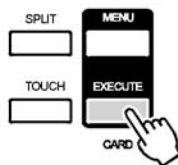

LoadSty

F STY_0001

00 | UserSty

00 | Sure?

00 | Wait...!

3 Загрузка памяти

Выберите пункт "LoadMem" и нажмите **[EXECUTE]** сохраненные файлы памяти или директории в корневой директории SD-карты будут отображены на дисплее. Основное имя файла содержит 8 символов, расширение MEM.

Нажмите кнопку **[EXECUTE]**, на дисплее будет отображена надпись "Sure?".

Для загрузки файла просто нажмите **[EXECUTE]**.

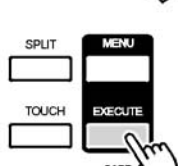
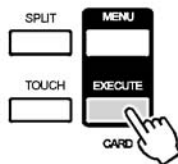

LoadMem

F MEM_0001

F Sure?

F Wait...!

Функции SD-карты

Сохранение

Выберите меню "Save" и нажмите кнопку **[EXECUTE]**, на дисплее появится меню сохранения, в нем содержатся пункты "SaveSong", "SaveSty" и "SaveMem".

Вы можете выбрать пункт с помощью циферблата или кнопку **[+YES]** и **[-NO]**

Операция по сохранению аналогична операции воспроизведения. Если в директории для сохранения нет поддиректорий или файлов, на дисплее появится "..", и с помощью кнопок **[+YES]**/**[-NO]** или циферблата вы сможете выбрать это место для сохранения ("SaveHere").

Когда надпись "SaveHere" отображается на дисплее, нажмите **[EXECUTE]** для сохранения файла в текущую директорию.

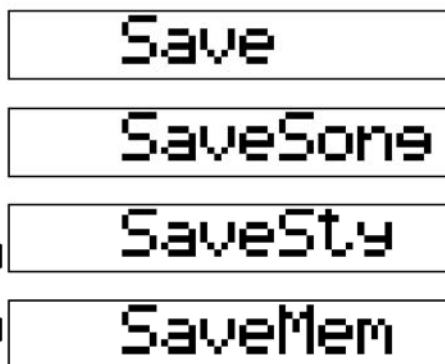
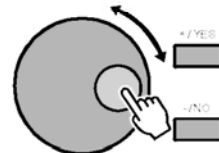
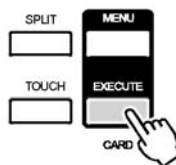

1 Сохранение песни

Выберите пункт "SaveSong" и нажмите кнопку **[EXECUTE]**. Записываемая песня отобразится на дисплее.

Выберите песню пользователя для сохранения с помощью циферблата или кнопок **[+YES]**, **[-NO]**.

Нажмите кнопку **[EXECUTE]** для перехода к следующему шагу. Вы можете выбрать директорию для сохранения с помощью циферблата или кнопок **[+YES]**, **[-NO]**.

Нажмите кнопку **[EXECUTE]** для перехода к следующему шагу. На дисплее появится режим названия, вы можете ввести имя файла с помощью клавиатуры.

Нажмите кнопку **[EXECUTE]** для входа на страницу запроса, на экране появится надпись "Sure?".

Для сохранения файла просто нажмите кнопку **[EXECUTE]**.

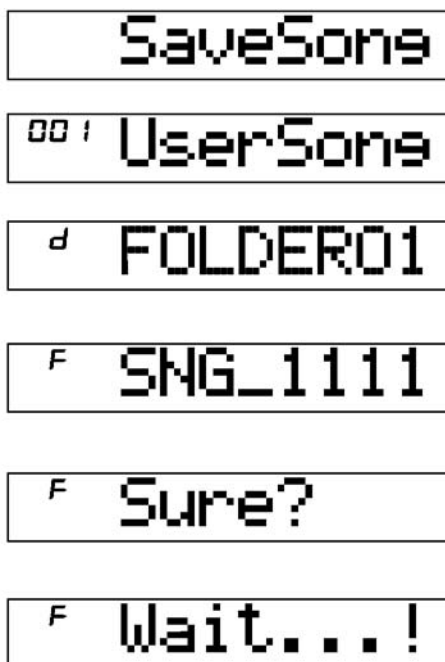
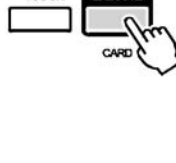
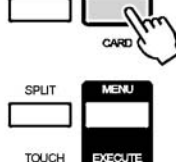
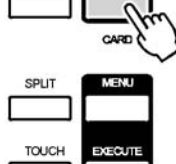
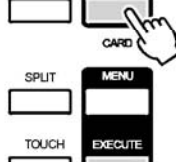
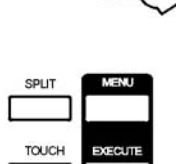
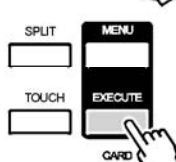
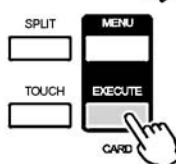
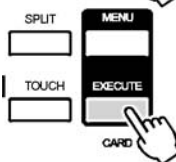
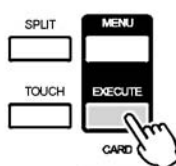

2 Сохранение стиля

Выберите пункт "SaveSty" и нажмите кнопку **[EXECUTE]**. Стиль пользователя отобразится на дисплее.

Выберите стиль пользователя для сохранения с помощью циферблата или кнопок **[+YES]**, **[-NO]**.

Нажмите кнопку **[EXECUTE]** для перехода к следующему шагу. Вы можете выбрать директорию для сохранения с помощью циферблата или кнопок **[+YES]**, **[-NO]**.

Нажмите кнопку **[EXECUTE]** для перехода к следующему шагу. На дисплее появится режим названия, вы можете ввести имя файла с помощью клавиатуры.

Нажмите кнопку **[EXECUTE]** для входа на страницу запроса, на экране появится надпись "Sure?".

Для сохранения файла просто нажмите кнопку **[EXECUTE]**.

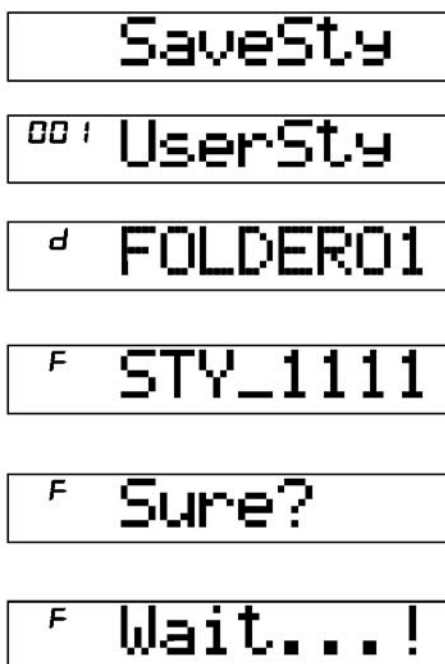

Функции SD-карты

3

Сохранение памяти

Выберите пункт "SaveMem" и нажмите кнопку [EXECUTE]. Вы можете выбрать директорию для сохранения с помощью циферблата или кнопок [+YES] ,[-NO].

Нажмите кнопку [EXECUTE] для перехода к следующему шагу. На дисплее появится режим названия, вы можете ввести имя файла с помощью клавиатуры.

Нажмите кнопку [EXECUTE] для входа на страницу запроса, на экране появится надпись "Sure?".

Для сохранения всех данных, включая 48 ячеек, памяти просто нажмите кнопку [EXECUTE].

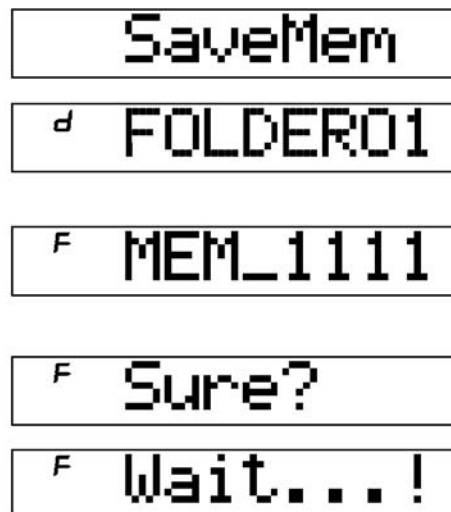
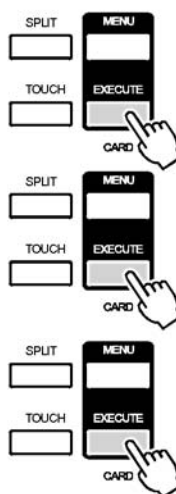

Удаление

Выберите меню "Delete" и нажмите кнопку [EXECUTE], все файлы, включая MIDI файлы, песни и стили пользователя или все директории на SD-карте отобразятся на дисплее.

Вы можете выбрать удаляемый файл с помощью циферблата или кнопок [+YES] и [-NO].

Нажмите кнопку [EXECUTE], на дисплее появится надпись "Sure?".

Для удаления файла просто нажмите кнопку [EXECUTE].

Примечание

- Директории удалить нельзя.

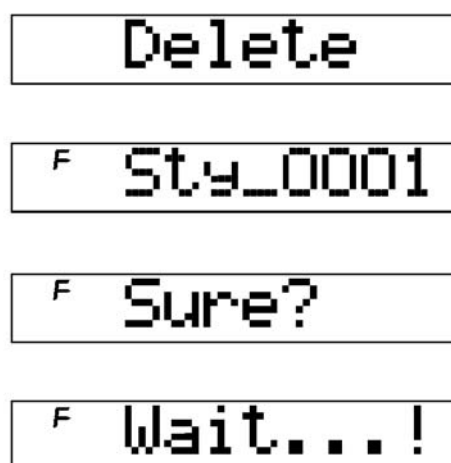
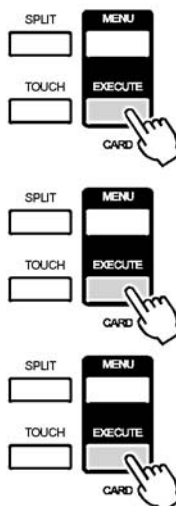

Форматирование

Выберите меню "Format" и нажмите кнопку [EXECUTE]. На дисплее появится надпись "Sure?".

Нажмите кнопку [EXECUTE] для форматирования карты.

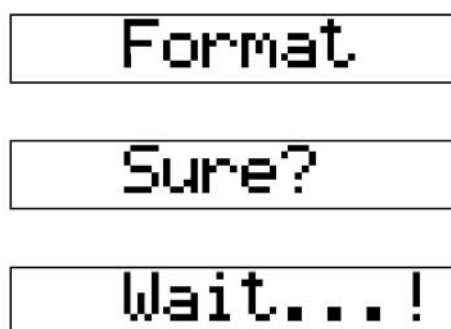
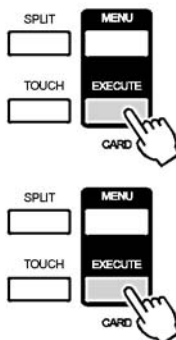

Функции SD-карты

Имя файла содержит 1-8 символов, которые можно ввести с помощью клавиатуры.

Таблица соответствия клавиш и ASCII символов приведена ниже:



Описание:

[SHIFT]:

26 букв будут отображены заглавными при нажатии.

[DELETE]:

Для удаления символа, подсвеченного курсором.

[BACK]:

Переместить курсор влево.

[NEXT]:

Переместить курсор вправо.

Примечание

- В режиме SD-карты клавиша **[SHIFT]** не действует.
- Если вводимое имя уже существует, на дисплее отобразится надпись "SameName", затем будет осуществлен выход из меню SD-карты в предыдущий режим.
- Если после ввода имени на карте недостаточно места, на дисплее отобразится надпись "CardFull", затем будет осуществлен выход из меню SD-карты в предыдущий режим.

SameName

CardFull

Функции MIDI

Что такое MIDI

- 1 MIDI расшифровывается как "Цифровой Интерфейс Музыкальных Инструментов", это стандартный интерфейс между компьютером и другими электронными инструментами.
- 2 Для передачи данных midi может использоваться USB соединение с компьютером или другими USB хост-устройствами, поддерживающими USB аудио.
- 3 Пианино можно подключить к компьютеру или другому USB хост-устройству с интерфейсом USB.
- 4 Используйте пианино в качестве звукового генератора, данные (MIDI), записанные на компьютере или другом USB хост-устройстве, можно воспроизвести на пианино.

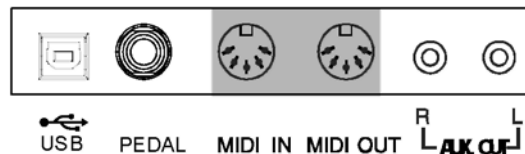

Примечание

- При воспроизведении записи и стиля, вы не можете использовать функцию входа MIDI IN, так как могут возникнуть ошибки при использовании одинаковых каналов.

Подключение USB

1 Системные требования

- Процессор: 300 МГц или выше, Pentium 2
- Память: 64Мб или более
- Жесткий диск: по крайней мере, 2 Мб свободного пространства
- ОС: WINDOWS 2000/XP

2 Способ подключения

Подключите стандартный USB кабель к USB разъему на задней панели инструмента и к USB разъему компьютера (USB кабель продается отдельно).

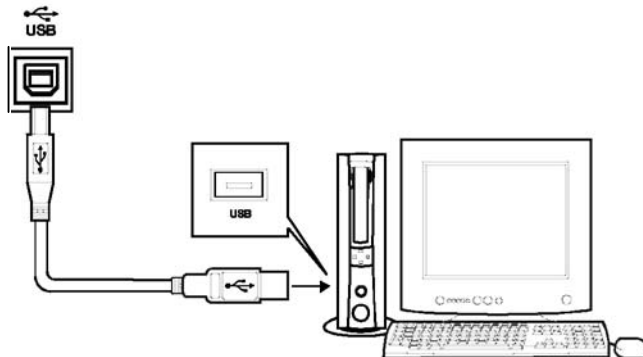

3 Предосторожности при использовании USB

Пожалуйста, соблюдайте следующие предосторожности при подключении инструмента к компьютеру с помощью USB кабеля. При несоблюдении инструмент и/или компьютер могут зависнуть, с возможной потерей или повреждением данных. При зависании инструмента или компьютера выключите питание обоих устройств и через несколько секунд включите снова.

Примечание

- Активируйте компьютер из режима ожидания перед подключением USB кабеля.
- Подключайте USB кабель к инструменту и компьютеру до включения питания инструмента.

Функции MIDI

Подключение MIDI

1 Правила подключения

При подключении midi, оборудование, контролирующее другое оборудование, называется "хост-оборудование", а другое называется "дочернее оборудование".

Выход MIDI OUT хост-оборудования подключается ко входу MIDI IN дочернего оборудования

Обратите внимание, что MIDI OUT нельзя подключить к MIDI IN того же оборудования.

2 Способ подключения

Подключение интерфейса MIDI к компьютеру.

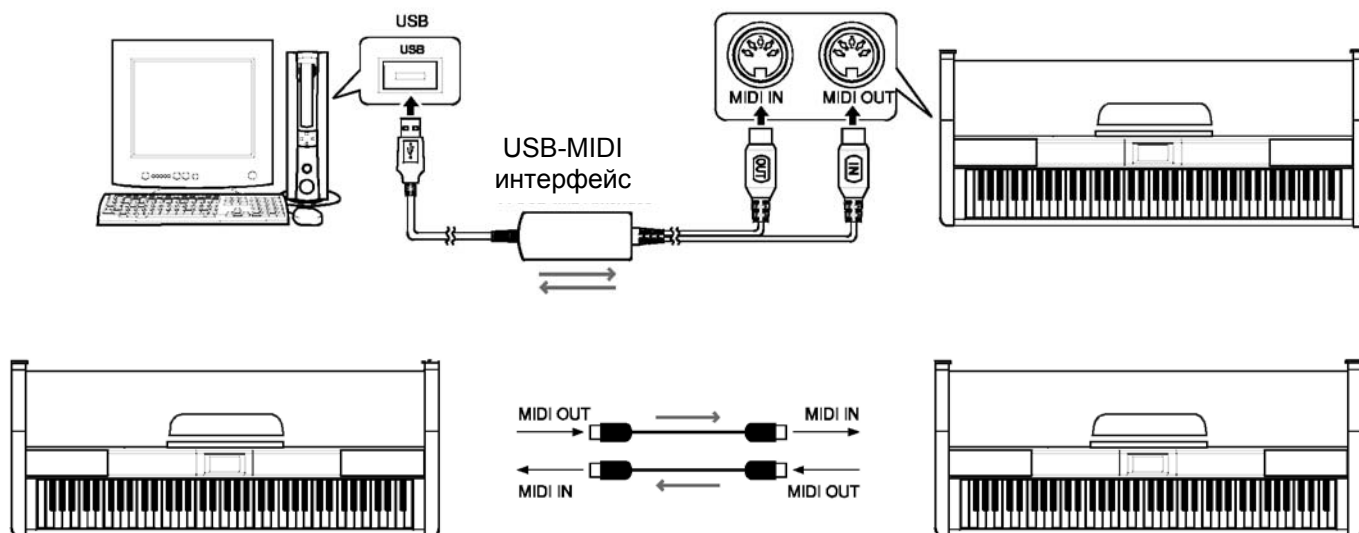

Подключение MIDI интерфейса к другим MIDI интерфейсам.

Применение MIDI

С помощью пианино можно управлять другими электронным оборудованием или инструментами.

Некоторое оборудование можно использовать для управления пианино.

Записанные на компьютере данные (MIDI) можно воспроизводить на пианино

Технические характеристики

Дисплей	Многофункциональный жидкокристаллический
Клавиши	88 клавиш с молоточковым механизмом
Полифония	64-ноты (откл. эффект DSP), 38-нот (вкл. эффект DSP)
Голоса	559 голосов
Стили	203 стиля, включая 3 стиля пользователя
Песни	100 песен
Демо	2 демонстрационных композиции
Кнопки управления	Выключение питания, громкость, яркость, аккомпанемент +/-, темп +/-, урок, L&R, словарь аккордов, микшер, функция назад/вперед, голос, стиль, песня, O.T.S., M1-M6, сохранение, банк, запуск/остановка, синхронный пуск, синхронная остановка, вступление/окончание/повтор A/B, A ◀, B ▶, затухание, режим аккордов, запись, запись стиля, воспроизведение/остановка, аккомпанемент, Мелодия 1, Мелодия 2, Мелодия 3 Мелодия 4, Мелодия 5, двойн., разделение, прикосновение, DSP, демо, меню SD-карты, выполнение, +/YES,-/NO, циферблат, пианино, метроном, транспонирование +/-
Управление аккомпанементом	Запуск/остановка, синхронный старт, синхронная остановка, вступление/окончание/повтор A/B, A ◀, B ▶, затухание,
Функция записи	Запись, запись стиля, Запуск/остановка, аккомпанемент, Мелодия 1, Мелодия 2, Мелодия 3, Мелодия 4, Мелодия 5
Память панели	48 ячеек памяти
Разъемы	Питание, наушники, вспом. выход (л/п), педаль, USB, MIDI IN MIDI OUT
Динамики	8 Ом 25Втх2
Габаритные размеры	1410(д)х530(ш)х840(в) мм
Вес	59 кг
Принадлежности	Гарантийный сертификат, руководство

* Все технические характеристики и принадлежности могут быть изменены без уведомления.

Устранение неисправностей

Проблема	Возможная причина и решение
Слышны звуки потрескивания при включенном или выключенном инструменте.	Это нормально и говорит о том, что на инструмент подается электропитание.
Не слышны звуки при нажатии на клавиши или при воспроизведении песни или стиля.	Проверьте, возможно, какой-либо кабель или наушники подключены к разъему PHONES на задней панели. Если к этому разъему подключены наушники, звук не будет слышен из динамиков.

Приложение 1 – Список голосов

No	Название
Пианино	
001	Stereo Grand Piano 1
002	Stereo Grand Piano 2
003	Stereo Grand Piano / W
004	Grand Piano / W
005	Stereo Piano Dark
006	Octave Piano 1
007	Octave Piano 2
008	Synth Piano
009	Dreamscape
010	Piano & Strings
011	Piano & Choir
012	Acoustic Grand Piano
013	Stereo Bright Piano
014	Bright Piano 1
015	Bright Piano2
016	Bright Piano 1 / W
017	Bright Piano 2 / W
018	Detuned Piano
019	Chorus Piano
020	Velocity Crossfade Piano
021	Piano Pad
022	Piano & Vibraphone
023	Electric Grand Piano
024	Stereo Honk-Tonk
025	Honky -Tonk
026	Honky-Tonk Dark
027	Honky-Tonk 1 / W
028	Honky-Tonk 2 / W
029	Stereo Hard E.P.
030	Detuned E.P. 1
031	Detuned E.P. 2
032	E Piano 1
033	E Piano 2
034	E.Piano 1 / W
035	E.Piano 2 / W
036	E.Piano 3 / W
037	E.Piano 4 / W
038	Hard E.P.
039	Soft E.P.
040	Deep E.P.
041	Velocity Crossfade E.P. 1

042	Velocity Crossfade E.P. 2
043	Layered E.P. 1
044	Layered E.P. 2
045	Nylon E.P.
046	Warm E.P.
047	Cloudy E.P.
048	Grand Harpsichord
049	Harpsichord 1
050	Harpsichord 2
051	Harpsichord 1 / W
052	Harpsichord 2 / W
053	Harpsichord Octave 1
054	Harpsichord Octave 2
055	Harpsichord Release
056	Harpsikd / O
057	Piano & Harpschord
058	Stereo Clavichord
059	Clavichord 1
060	Clavichord 2
061	Clavichord 1 / W
062	Clavichord 2 / W
063	Clavichord Wah
064	Punchy Clavichord
Молоточко Вые	
065	Celesta 1
066	Celesta 2
067	Birght Celeasta
068	Celesta & Sine
069	Reecho Bell
070	Celesta & Music Box
071	Glockenspiel 1
072	Glockenspiel 2
073	Glockenspiel & Sine
074	Glockenspiel & Celesta
075	Music Box 1
076	Music Box 2
077	Music Box 3
078	Toy Box
079	Music Box & Harp
080	Stereo Vibrapho
081	Rigid Vibrap hone
082	Vibraphone 1
083	Vibraphone 2

No	Название
084	Vibraphone 1 / W
085	Vibraphone 2 / W
086	Vibraphone & Bell
087	Vibraphone & Harpsichord
088	Marimba 1
089	Marimba 2
090	Marimba / W
091	SinMarimba
092	Stereo Marimba
093	Marimba & Vibraphone
094	Wood Drum
095	Xylophone 1
096	Xylophone 2
097	Tubular Bells 1
098	Tubular Bells 2
099	Tubular Bells 3
100	Dulcimer
101	Santur
102	Shorty
Орган	
103	Drawbar Organ Stereo
104	Soft Stereo Drawbar Organ
105	Mellow Drawbar Organ
106	Drawbar Organ
107	Drawbar Organ Detuned
108	Bright Drawbar Organ
109	1960 Drawbar Organ
110	1970 Percussive Organ
111	Percussive Organ 1
112	Percussive Organ 2
113	Light Click Organ
114	Percussive Organ Detuned
115	Stereo Rotary Organ
116	Rock Organ
117	Rotary Organ
118	Slow Rotary Organ
119	Detuned Church Organ
120	Church Organ 1
121	Church Organ 2
122	Octave Church Organ
123	Stereo Reed Organ
124	Reed Organ
125	Accordion 1

Приложение 1 - Список голосов

No	Название
126	Accordion 2
127	Accordion 3
128	Chorus Accordion
129	Mustte
130	Accord ItSolo
131	Harmonica 1
132	Harmonica 2
133	Detuned Harmonica
134	Sweet Harmonica
135	Tango Accordion
Гитара	
136	Nylon G.T. 1
137	Nylon G.T. 2
138	Nylon G.T. / R
139	Velocity Nylon G.T.
140	Detuned Nylon G.T.
141	Chorus Nylon G.T.
142	Bright Nylon G.T.
143	Steel G.T. 1
144	Steel G.T. 2
145	Detuned Steel G.T.
146	Velocity Steel G.T.
147	Velocity Steel G.T.(Fx)
148	Pedal Steel G.T.
149	Velocity Pedal Steel G.T.
150	12 String GT.
151	Chorus Steel G.T.
152	Nylon & Steel G.T.
153	Jazz G.T. 1
154	Jazz G.T. 2
155	Mellow G.T.
156	Velocity Jazz G.T.
157	Jazz G.T. Detuned
158	Clean G.T. 1
159	Clean G.T. 2
160	Clean G.T. 3
161	Stereo Clean G.T.
162	Velocity Clean G.T.
163	Chorus Clean G.T.
164	Muted G.T. 1
165	Muted G.T. 2
166	Funk G.T.
167	Jazz Boy

No	Название
168	Stereo Muted G.T.
169	OverDriven G.T. 1
170	OverDriven G.T. 2
171	Detuned Overdriven G.T.
172	Distortion G.T. 1
173	Distorted G.T. 2
174	FeedbackG.T. 1
175	FeedbackG.T. 2
176	Distorted Rhythm G.T.
177	5th Distortion
178	Distortion G.T. Octave
179	Stereo Distorted G.T.
180	G.T. Harmonics 1
181	G.T. Harmonics 2
Бас	
182	Acoustic Bass 1
183	Acoustic Bass 2
184	Acoustic Bass Detuned
185	Acoustic Bass Filter
186	Jazz Style
187	A.Bass & Mute G.T.
188	Resonant Bass
189	Velocity Crossfade Bass
190	Wah Bass 1
191	Wah Bass 2
192	Finger Bass 1
193	Finger Bass 2
194	Detuned Finger Bass
195	Dark Finger Bass
196	Jazz Bass
197	Resonant Finger Bass
198	Velocity Bass
199	Velocity Finger Bass (FX)
200	Bass & Distorted Elec Guitar
201	Pick Bass 1
202	Pick Bass 2
203	Mute Pick Bass
204	Detuned Pick bass
205	Fretless Bass 1
206	Fretless Bass 2
207	1990 Bass
208	Fretless Bass & Sine
209	Fretless Bass Detuned 1

No	Название
210	Fretless Bass Detuned 2
211	Fretless Bass Detuned 3
212	Slap Bass 1
213	Slap Bass 2
214	Slap Bass 3
215	Slap Bass 4
216	Power Slap Bass
217	Lash Thumb Bass
218	Resonant Slap Bass
219	Velocity Switch Slap Bass
220	Synth Bass 1
221	Synth Bass 2
222	Synth Bass 3
223	Synth Bass 4
224	Synth Bass 5
225	Super Synth Bass
226	Tech Synth Bass
227	Synth Bass / O
228	Fast Syntonic Bass
Струнные	
229	The ViOlin
230	Violin 1
231	Violin 2
232	Violin 3
233	Mono Violin
234	Octave Violin
235	Electric Violin
236	Slow Violin
237	Two Violin
238	Soft Violin
239	Largo Violin
240	Viola 1
241	Viola 2
242	Viola 3
243	Dark Viola
244	Cello 1
245	Cello 2
246	Cello 3
247	Cello 4
248	Celloen 16'
249	Chamber Music
250	Contrabass 1
251	Contrabass 2

Приложение 1 – список голосов

No	Название
252	Tremolo Strings 1
253	Tremolo Strings 2
254	Slow Tremolo Strings 1
255	Slow Tremolo Strings 2
256	Pizzicato Strings 1
257	Pizzicato Strings 2
258	Octave Pizzicato
259	Orchestral Harp 1
260	Orchestral Harp 2
261	Velocity City
262	Africa
263	Timpani 1
264	Timpani 2
Струнный ансамбль	
265	The Strings
266	Synth Strings 1
267	Synth Strings 2
268	Synth Strings 3
269	Synth Strings 4
270	Synth Strings 5
271	Strings Ensemble 1
272	Strings Ensemble 2
273	Resonant Strings
274	Stereo Slow Strings
275	Slow Strings
276	Sforzato Strings
277	Orchestra
278	Legato Strings
279	Arco Strings
280	1960 Strings
281	1970 Strings
282	Solo Strings
283	Choir Aahs 1
284	Choir Aahs 2
285	Choir Aahs 3
286	Mellow Choir
287	Stereo Choir Aahs 1
288	Stereo Choir Aahs 2
289	Strings Choir
290	Voice Oohs 1
291	Voice Oohs 2
292	Synth Voice 1
293	Synth Voice 2

No	Название
294	Echo Synth Voice
295	Orchestra Hit 1
296	Orchestra Hit 2
297	Orchestra Hit Octave
298	Orchestra Hit Stereo
299	6th Orchestra Hit
Труба	
300	Trumpet 1
301	Trumpet 2
302	Trumpet 3
303	Dark Trumpet
304	Resonant Trumpet
305	Sweet Trumpet
306	Wah Trumpet
307	Trombone 1
308	Trombone 2
309	Trombone 3
310	Dark Trombone
311	Strings & Trombone
312	Tuba 1
313	Tuba 2
314	Tuba Solo
315	Soft Tuba
316	Muted Trumpet 1
317	Muted Trumpet 2
318	French Horn 1
319	French Horn 2
320	Soft Horn
321	Stereo French Horn
322	5th Horn Orchestr
323	Brass Section 1
324	Brass Section 2
325	Brass Section 3
326	Brass Section 4
327	Brass Section Octave
328	Brass Swell
329	Brassband
330	Bright Brass Section
331	Dark Brass
332	Mute Brass Ensemble
333	Sforzato Brass
334	Stereo Brass & Strings
335	Synth Brass 1

No	Название
336	Synth Brass 2
337	Synth Brass 3
338	Synth Brass 4
339	Synth Brass 5
340	Leap Brass
341	Octave Synth Brass
342	Synth Brass & Strings 1
343	Synth Brass & Strings 2
344	Echo Brass
345	Sooth Brass
Язычковые	
346	Soprano Sax 1
347	Soprano Sax 2
348	Soprano Sax Soft
349	Solw Soprano Sax
350	Sweet Soprano Sax
351	Alto Sax
352	Alto Sax & Breath
353	Super Alto Sax
354	SaxBand
355	Folk Sax
356	Tenor Sax
357	Baritone Sax
358	Baritone Sax & Breath
359	Oboe 1
360	Oboe 2
361	Sweet Oboe
362	English Horn 1
363	English Horn 2
364	Analog Horns
365	Woodwinds
366	Bassoon 1
367	Bassoon 2
368	Clarinet 1
369	Clarinet 2
Труба	
370	Piccolo
371	Flute
372	Jazz Flute
373	Recorder
374	Sweet Pan Flute
375	Pan Flute
376	Dark Pan Flute

Приложение 1- Список голосов

No	Название
377	Blown Bottle
378	Shakuhachi
379	Whistle 1
380	Whistle 2
381	Ocarina
Ведущие	
382	Lead 1 (square)
383	Square
384	Lead Sine
385	Slow Square Lead
386	Sine Solo
387	Square Lead 1
388	Square Lead 2
389	Thick Square
390	Corrie
391	Quint
392	2 Oscillators Lead
393	Sawtooth Lead 1
394	Sawtooth Lead 2
395	Wavy Sawtooth
396	Lead 2 (sawtooth)
397	Solw Saw
398	Super Analog
399	Synther
400	Heavy Sawtooth
401	Bauble Lead
402	PWM 4th
403	Lead 3 (calliope)
404	Lead 4 (chiff)
405	Lead 5 (charang)
406	Lead 6 (voice)
407	Voice Lead
408	Lead 7 (fifths)
409	Fifths Lead Soft
410	Fifth Lead
411	Lead 8 (Bass & Lead)
412	Massiness
413	Bass Lead
Подложки	
414	Pad 1 (newage)
415	Slow Square
416	New Year Pad
417	Pad2 (warm)

No	Название
418	PWM Pad
419	Sine Pad
420	Warmly Pad
421	Horn Pad
422	Pad 3 (Polysynth)
423	Click Pad
424	Analog Pad
425	Poly Pad
426	Poly Synth Pad
427	Pad 4 (choir)
428	Choir Pad 2
429	Pad 5 (bowed)
430	Bowed Pad 2
431	Pad 6 (metallic)
432	Metallic Pad 2
433	Pan Pad
434	Pad 7 (halo)
435	Halo Pad 2
436	Pad 8 (sweep)
437	Sweep Pad 2
438	Dipolar Pad
439	Rising
440	Congregate
Эффекты	
441	FX1 (rain)
442	FX2 (soundtrack)
443	Progenitor
444	Prelude
445	FX3 (crystal)
446	FX4 (atmsphere)
447	Warm Air
448	FX5 (brightness)
449	Smog
450	FX6 (goblins)
451	Choir Bell
452	FX7 (echoes)
453	Reecho Pan
454	Large Pan
455	Echordrzz Slow
456	Fantasyland
457	FX8 (sci-fi)
Этника	

No	Название
458	Sitar
459	Detuned Sitar
460	Banjo
461	Shamisen
462	Koto
463	Kalimba
464	Bagpipe
465	Fiddle
466	Shanai
Перкуссия	
467	Tinkle Bell
468	Agogo
469	Steel Drums
470	Wood Block
471	Taiko Drum
472	Melodic Tom
473	Synth Drum
474	Reverse Cymbal
Зв. эффекты	
475	Guitar Fret Noise
476	Breath Noise 1
477	Stream
478	Helicopter 2
479	Seashore 1
480	Telephone Ring 2
481	OpenDoor
482	Starship
483	CloseDoor
484	Siren
485	Gunshot 2
486	Rise2
487	Bird Tweet
488	Ambulance
489	Rise1
490	Fall
491	Seashore 2
492	Bird 1
493	Clop
494	Wind
495	Cattle
496	Horse
497	Telephone Ring 1
498	Bird

Приложение 1 - Список голосов

No	Название
499	Breath Noise 2
500	Heartbeat
501	Laugh
502	Applause 2
503	Helicopter 1
504	Fire
505	Punch
506	ScratchCut
507	Fight 1
508	Shot
509	Fight 2
510	Applause 1
511	Sheep
512	Firework
513	Lion
514	Frog
515	Bird 2
516	Dog
517	Spring
518	Gunshot 1
519	Gunshot 3
520	Laser Gun
521	Drip
522	Siren 2
Комбинированные	
523	Stereo Piano & Strings Pad
524	Stereo Piano & Choir
525	Piano & Warm Pad
526	FM Electric Piano
527	Old Electric Piano
528	Digital Piano
529	E.Piano & Strings
530	Harpsichord & Stereo Strings
531	Digital Music Box
532	Serenity
533	Vibraphone & Stereo Strings
534	FM Tubular Bells
535	Organ & Stereo Strings
536	Stereo Organ & Piano
537	Accordion 2
538	Power Distorted Guitar
539	Dynamic Bass
540	X Fade Bass

No	Название
541	Stereo Strings & Piano
542	Orchestra
543	Full Strings 1
544	Full Strings 2
545	Symphonic
546	Stereo Choir & Strings
547	Trombone & Stereo Strings
548	Club Brass
549	Woodwinds & Strings
550	Pan Flute & Strings Pad
	Drum Set
551	Standard Kit
552	Room Kit
553	Power Kit
554	Electronic Kit
555	Analog Kit
556	Jazz Kit
557	Brush Kit
558	Orchestra Kit
559	SFX Kit

Приложение 2 – Список стилей

№	Название
8BEAT	
001	8 Beat Rock
002	Guitar Pop 1
003	8 Beat 1
004	Sweet Beat
005	8 Beat Dance
006	8 Beat Disco
007	Pop Funk
008	8 Beat 2
009	60's 8 Beat
010	Rhythm & Beat
011	Miami Beat
16BEAT	
012	16 Beat 1
013	Pop 16 Beat 1
014	Pop 16 Beat 2
015	Modern 16 Beat
016	16 Beat Hot
017	16 Beat Modern
018	16 Beat Funk
019	16 Beat 2
020	Cool Beat
021	16 Beat Ballad
022	16 Beat 3
023	Pop Shfl
024	Guitar Funk
025	16 Beat Funk 1
POP	
026	6/8 Pop
027	Brit. Pop 1
028	Brit. Pop 2
029	Pop Hit
030	Fusion Shuffle
031	Analog Night
032	Guitar Pop 2
033	Popbeat
034	Soft Beat
035	60's Pop
036	Sting Latin
BALLAD	
037	Soft Ballad

№	Название
038	Natural Ballad
039	Love Ballad
040	Easy Ballad
041	Slow Ballad
042	Folk Ballad
043	Pop Ballad 1
044	Pop Ballad 2
045	EP Ballad
046	New R&B Ballad
ROCK	
047	Slow Rock
048	70's Rock & Roll
049	FolkRock
050	Soft Rock
051	Pop Rock
052	Old Rock
053	Easy Rock
054	New Shuffle
055	Rock Hip Hop
056	Rock & Roll
057	Rock1
058	RockShuffle
059	R'N'R 1
060	Rock Shuffle
BALLROOM	
061	Twist1
062	Twist2
063	Big Band Fox 1
064	Tango
065	Slow Fox 1
066	Slow Waltz 1
067	Swing Fox
068	Salsa 2
069	Cha Cha 1
070	Cha Cha 2
071	Beguine1
072	Beguine2
073	Rhumba 1
074	Samba1
075	Samba2
076	Jive
077	Foxtrot

№	Название
078	Quick Step
DANCE	
079	Down Beat
080	Techno
081	Progressive
082	Rap 1
083	Rap 2
084	Disco
085	Soft Disco
086	Disco Party
087	70's Disco
088	70's Disco Funk
089	Clubdance
090	Euro Dance
091	80's Dance
092	Hip Hop
093	Garage
SOUL & FUNK	
094	Jay R&B
095	Gospel Swing
096	Gospel
097	Funk
098	Electric Funk
099	Groove Funk
100	Rubber Funk
101	Cool Funky
102	Jazz Funk
103	Groove
104	Soul
105	Hip Hop Soul
106	Hip Hop Beat
107	R & B
108	Soul Beat
109	R & B Ballad
110	British Soul Pop
111	Samba Funk
SWING & JAZZ	
112	Swing 1
113	Swing 2
114	Jazz Brush
115	Latin Jazz
116	Fusion

Приложение 2- Список стилей

№	Название
117	Acid Jazz
118	Cool Jazz Ballad
119	Swing Shuffle
120	Big Band 40's
121	Big Band Medium
122	Dixieland
123	Acoustic Jazz
124	Guitar Swing
125	Ragtime
126	Modern Jazz Ballad
127	Swing Ballad
128	Big Band Ballad
129	Orchestra Swing
COUNTRY	
130	Bluegrass
131	Country 8 Beat
132	Modern Country
133	Country Pop1
134	Country Pop2
135	2/4 Country
136	Country
137	Country Quick Steps
138	Country Rock
139	Country Folk
140	Country Shuffle
Latin/Latin Dance	
141	Bossa Nova 1
142	Latin
143	Bossa Nova 2
144	New Reggae
145	Dance Reggae
146	Pasodoble
147	Lite Bossa
148	Latin Rock
149	Beguine
150	Slow Bolero
151	Disco Samba
152	Mambo
153	Meneito
154	Rumba 1
155	Rumba 2
156	Tikitikita

№	Название
157	Lambada
158	Pop Cha Cha 1
159	Pop Cha Cha 2
160	Salsa
161	Bossa 1
World	
162	EnkaBallad
163	Laendler
164	Hawaiian
165	Sirtake
166	Venezia
167	6/8 Flipper
168	New Age
169	Tarantella
170	Scottish
171	Norteno
Waltz	
172	Waltz
173	Old Waltz
174	English Waltz
175	French Waltz
176	German Waltz
177	Italian Mazurka
178	MariachiWaltz
179	ViennaWaltz 1
180	Slow Waltz 2
181	ViennaWaltz 2
182	Slow Waltz 1
183	Jazz Waltz
TRADITIONAL	
184	Polka
185	6/8 March
186	German Polka
187	Party Polka
188	March

№	Название
189	Polka2
190	US March
191	Musette
192	French Musette
193	Mazurke
194	1-Mar
ORIENTAL	
195	Dangdut1
196	Dangdut2
197	kongcong
198	PopKcong
199	IndioDnc
200	PopIndio
Стили польз-ля	
201	Стиль 1
202	Стиль 2
203	Стиль 3

Приложение 3 – Список песен

№	Название
Пианино	
001	Moseta Dance
002	Brave Cavalier
003	Four Little Swans
004	Habanera
005	Turkish March
006	Aria
007	Away In A Manger
008	Wedding March
009	“Jesus, Saviour Pilot Me”
010	America The Beautiful
Классика	
011	Carmen -Entractell
012	Annen Polka
013	Pianosonatan 08 IN Cm IN Pathetique
014	Brahms Waltz
015	Aida
016	Carmen -Prelude
017	L'Arlesienne
018	Ungarische Tanz
019	Mazurka
020	Menuett
021	Musical Moments
022	Pizzicato Polka
023	Rigoletto
024	Serenade
025	Song Without Words
026	Swan
027	Prelude To Act 2 (Swan Lake)
028	Valse (Swan lake)
029	The Happy Farmer
030	The Sleeping Beauty
031	La Traviata
032	Wiegenlied
033	Mov.2 Adagio Non Troppo Piano Sonata No.9 In D
034	Mov.1 Andante Grazioso Piano Sonata No.11 In A [Alla Tur Sonata 11ca]
035	Prelude In C
036	Chinese Dance
037	Emperors Waltz
038	March Militaire
039	Symphony No.40
040	Auf Flugeln Dec Gesanges
041	Arpeggione Sonata in Am

Приложение 3- Список песен

Фолк и кантри	
042	Santa Lucia
043	Country
044	Jambalaya
045	Susanna
046	Bridge
047	Battle Hymne Of The Republic
048	The Old Gray Mare
049	American Patrol
050	In The Rain
051	Sippin' Cider Through A Straw
Золотые хиты и поп	
052	On London Bridge
053	Are You Lonesome Tonight
054	Only You
055	End Of The World
056	House Of Rising Sun
057	Solveig's Song
058	The Blue-Bells Of Scotland
059	Over The Rainbow
060	Beautiful Dreamer
061	It's Been A Long Long Time
062	Edelweiss
063	O Sole Mio
064	Der Deitcher's Dog
065	Joy To The World
066	Silent Night
067	Ave Maria
068	Five Hundred Miles
069	Happy New Year
070	It's Beginning To Look A Lot Like Christmas
071	Jeanie With The Light Brown Hair
072	My Bonnie
073	Song Of The Pearlfisher
074	Summer Palace
075	The StageCoach
076	Entertainer
077	Annie Laurie
078	Killing Me Softly With His Song
079	Love Is Blue
080	Last Rose Of Summer
081	The Old King Cole

Приложение 3- Список песен

№	Название
	Джаз и фьюжн
082	Little Brown Jug
083	Maple Leaf Rag
084	June Samba
085	Funk
086	I Can.....
087	Sea Shore
088	Guitar&Saxphone
089	The Hip Hop' S Night
090	Blue Lunch
091	Cobweb
092	Wine
093	Jazz Old Man
094	Dark Eyes
095	Carlos
096	Sad
097	The Jazz
	Восточные
098	South Mud Bay
099	Give You A Rose
100	Flowing Rill

Приложение 4–Список демо

№	Название
001	Jazz
002	Dream of freedom

Приложение 5– Список аккордов

	Chord Name[Abbreviation]	Normal Voicing	Chord	Display
0	Major[M]	1_3_5	C	C
1	Major sixth[6]	1_(3)_а_6	C6	C6
2	Major seventh[M7]	1_3_(5)_7	CM7	CM7
3	Major seventh sharp Eleventh[M7#11]	1_(2)_3_#4_(а)_7	CM7#11	CM7(#11)
4	Major add ninth[Madd9]	1_2_3_5	C Madd9	CM(9)
5	Major ninth[M9]	1_2_3_(5)_7	CM9	CM7(9)
6	Major sixth add ninth[6 9]	1_2_3_(5)_6	C6 9	C6(9)
7	augmented[aug]	1_3_#5	Caug	Caug
8	Minor[m]	1_b3_5	Cm	Cm
9	Minor sixth[m6]	1_b3_5_6	Cm6	Cm6
10	Minor Seventh[m7]	1_b3_(5)_b7	Cm7	Cm7
11	Minor seventh flatted fifth[m7b5]	1_b3_b5_b7	Cm7b5	Cm7(b5)
12	Minor add ninth[madd9]	1_2_b3_5	Cmadd9	Cm(9)
13	Minor ninth[m9]	1_2_b3_(а)_b7	Cm9	Cm7(9)
14	Minor eleventh[m11]	1_(2)_b3_4_5_(b7)	Cm11	Cm7(11)
15	Minor major ninth[mM7]	1_b3_(5)_7	CmM7	CmM7
16	Minor major ninth[mM9]	1_2_b3_(а)_7	CmM9	CmM7(9)
17	Diminished[dim]	1_b3_b5	Cdim	Cdim
18	Diminished seventh[dim7]	1_b3_b5_6	Cdim7	Cdim7
19	Seventh[7]	1_3_(5)_b7	C7	C7
20	Seventh suspended Fourth[7sus4]	1_4_5_b7	C7sus4	C7sus4
21	Seventh flatted Fifth[7b5]	1_3_b5_b7	C7b5	C7(b5)
22	Seventh Ninth[79]	1_2_3_(5)_b7	C7 9	C7(9)
23	Seventh sharp eleventh[7#11]	1-2-3-#4-(5)-b7or 1-(2)-3-#4-5-b7	C7#11	C7(#11)
24	Seventh thirteenth[7 13]	1-3-(а)-6-b7or 2-3-5-6-b7	C7 13	C7(13)
25	Seventh flatted Ninth[7b9]	1_b2_3_(а)_b7	C7b9	C7(b9)
26	Seventh flatted Thirteenth[7b13]	1_3_5_b6_b7	C7b13	C7(b13)
27	Seventh Sharp ninth[7#9]	(1)_#2_3_(5)_b7	C7#9	C7(#9)
28	Major Seventh augmented[M7aug]	1_3_#5_7	CM7aug	CM7aug
29	Seventh augmented[7aug]	(1)_3_#5_b7	C7aug	C7aug
30	Suspended Fourth[sus4]	1_4_5	Csus4	Csus4
31	One plus two plus five[1+2+5]	1_2_5	C1+2+5	C



Приложение 6- Карта использования MIDI

Функция		передача	распознавание	Примечание
Осн. канал	По умолч. Изм.	1 1-16h	все 1-16	
Режим	По умолч. Сообщения Изм.	× × *****	3 3 ×	
№ ноты:	истинный голос	0-127 *****	0-127 0-127	
Громкость:	нота вкл нота выкл	<input type="checkbox"/> 9nH, V=1-127 × <input type="checkbox"/> 9nH, V=0 <input type="checkbox"/>	<input type="checkbox"/> 9nH, V=1-127 × (9nH, V=0; 8nH, V=0 - 127)	
Изм.	Клавиши	×	×	
Прикосн-е	Каналы	×	×	
Тональность		×	<input type="checkbox"/>	
Управление	0	○	○	Выбор банка
Изм.	1	×	○	Модуляция
	5	×	○	Время порт-то
	6	○	○	Ввод данных
	7	○	○	Громкость
	10	×	○	Панорма-е
	11	×	○	Выражение
	64	○	○	Пед. сустейн
	65	×	○	Порт. ВКЛ/ВЫКЛ
	66	○	○	Sostenuto
	67	○	○	Мягк. педаль
	80	○	○	Реверберация
	81	○	○	Хорус
	91	○	○	Реверб-я
	93	○	○	Хорус
	120	×	○	Выкл-е звуков
	121	×	○	Сброс параметров
	123	○	○	Выкл-е всех нот
Изм. программы	:Ист. №	○ *****	○ 0-127	
Эксклюз-я система		×	○	
Система	:полож-е песни	×	×	
	:выбор песни	×	×	
	:настройка	×	×	
Система	: часы	×	×	
Реальн. время	: команды	× *1	× *1	
Всп	:местн выкл/вкл	×	×	
	:все ноты выкл	<input type="checkbox"/>	<input type="checkbox"/>	
Сообщения:	активные	×	<input type="checkbox"/>	
	Сброс	×	<input type="checkbox"/>	
Примечание		*1 С началом аккомпанемента передается сообщение FAH. После остановки аккомпанемента передается сообщение FCH. При получении сообщения FAH, начинается воспроизведение аккомпанемента. При получении сообщения FCH аккомпанемент останавливается.		

Режим 1: OMNI ON , POLY
Режим 3: OMNI OFF , POLY

Режим 2: OMNI ON , MONO ○ : ДА
Режим 4: OMNI OFF , MONO × : НЕТ

